

**INEOS**  

---

**GRENADIER**

**OWNER'S MANUAL**







**INEOS**  

---

**GRE<sup>A</sup>DIER**

# TABLE DES MATIÈRES

---

INTRODUCTION ET INFORMATIONS GÉNÉRALES .....	13
APERÇU .....	20
AVANT DE CONDUIRE .....	53
PORTES ET VITRES .....	60
SIÈGES, CEINTURES DE SÉCURITÉ, ENFANTS DANS DES SIÈGES D'AUTO ET DES SIÈGES D'APPOINT, ET COUSSINS GONFLABLES .....	69
CHARGEMENT ET ARRIMAGE DES CHARGES .....	100
CONDUITE SUR ROUTE .....	107
CONDUITE HORS ROUTE .....	146
TIRER UNE REMORQUE .....	163
TRANSPORTER VOTRE GRENADIER .....	169
TREUILS .....	174
MAINTENANCE, RÉPARATIONS ET INFORMATIONS TECHNIQUES .....	192
GARANTIES LIMITÉES SUR LES VÉHICULES NEUFS INEOS .....	223

# INTRODUCTION ET INFORMATIONS GÉNÉRALES

---

INTRODUCTION .....	14
CARACTÉRISTIQUES .....	14
MISES À JOUR .....	14
SYMBOLES FIGURANT DANS CE MANUEL .....	14
AVERTISSEMENTS GÉNÉRAUX .....	15
AVERTISSEMENT DE RENVERSEMENT .....	16
ENREGISTREMENT DES DONNÉES .....	17
SIGNALEMENT DES DÉFAUTS DE SÉCURITÉ .....	18
AVERTISSEMENTS .....	18

# INTRODUCTION ET INFORMATIONS GÉNÉRALES

---

## INTRODUCTION

Il est important que vous lisiez ce manuel et que le conducteur et tous les occupants suivent les instructions et les précautions y figurant, ainsi que toutes les lois et réglementations applicables.

## CARACTÉRISTIQUES

Ce manuel aborde les fonctionnalités disponibles à la commande sur un Grenadier 2024 pour le marché canadien . Votre Grenadier ne possède que les caractéristiques standards et les caractéristiques reflétées sur la facture qui l'accompagnait. Le simple fait qu'une fonctionnalité soit mentionnée dans ce manuel ne signifie pas que votre Grenadier en est équipé.

Notez que le logiciel peut être mis à jour de temps en temps. L'apparence et le contenu de l'affichage central et de l'écran tactile au milieu de votre tableau de bord peuvent être différents de la description que vous verrez dans ce manuel.

Les images de ce manuel sont purement illustratives. Elles peuvent ne pas représenter avec précision l'apparence exacte de votre Grenadier.

Nous nous réservons le droit d'apporter des modifications à la conception et à l'aménagement des futurs véhicules.

## MISES À JOUR

Nous nous réservons le droit d'apporter des modifications à la conception et à l'aménagement des futurs véhicules.

Notez que le logiciel de votre Grenadier peut être mis à jour de temps en temps. L'apparence et le contenu de l'affichage central et de l'écran tactile au milieu de votre tableau de bord peuvent être différents de ceux décrits dans ce manuel.

Ce manuel peut être mis à jour de temps à autre. Pour la version la plus récente, consultez le manuel du propriétaire en ligne publié sur notre site Web à l'adresse <https://ineosgrenadier.com/en/us/>.

© Droit d'auteur INEOS Automotive Canada Limited , 2023. Tous droits réservés. Cette publication est fournie avec votre Grenadier pour votre usage personnel, privé et non commercial. En aucun cas, le contenu de ce manuel du propriétaire ne doit être reproduit sous quelque forme ou par quelque moyen que ce soit sans l'autorisation écrite préalable d'INEOS Automotive Canada Limited .

## SYMBOLES FIGURANT DANS CE MANUEL

Ce manuel est entièrement destiné à promouvoir une utilisation sûre de votre Grenadier. Veuillez lire et respecter l'intégralité du manuel. Toutefois, certaines informations particulièrement importantes sont accompagnées des symboles correspondants.



# INTRODUCTION ET INFORMATIONS GÉNÉRALES



**AVERTISSEMENT:** Le symbole AVERTISSEMENT, dans l'ensemble du manuel, vous avertit de risques particuliers qui, s'ils ne sont pas évités, pourraient entraîner des blessures graves, voire la mort. Portez une attention particulière aux informations et aux précautions qui suivent ce symbole.



*REMARQUE:* Le symbole REMARQUE vous avertit d'autres informations particulièrement importantes.

## AVERTISSEMENTS GÉNÉRAUX

Ces avertissements s'appliquent généralement à toute utilisation de votre Grenadier. Le non-respect de ces consignes peut entraîner des blessures graves, voire la mort.



### AVERTISSEMENT:

- > **Respectez les lois.** Toute personne utilisant votre Grenadier doit se conformer à tout moment à toutes les lois et réglementations locales. Elles sont conçues pour assurer votre sécurité et celle des autres.
- > **Veillez à prévenir l'inattention et l'affaiblissement des capacités du conducteur.** Les distractions au volant (p. ex. le fait d'utiliser un téléphone portable, d'envoyer des SMS, de consulter ses courriels ou de régler les paramètres sur l'écran tactile) et la conduite

avec les facultés affaiblies (p. ex. la fatigue, la somnolence, l'influence de l'alcool ou de drogues) sont les principales causes de collisions, de blessures et de décès. Même une distraction momentanée peut avoir des conséquences désastreuses. Le conducteur doit toujours se concentrer sur la conduite.



**Les passagers doivent rester assis dans leurs sièges.** Chaque passager doit occuper une place désignée dans l'une des deux rangées de sièges. Personne ne doit occuper une autre place. Dans la mesure du possible, les enfants doivent être placés sur l'une des places assises de la deuxième rangée, jamais sur le siège passager avant.

## INTRODUCTION ET INFORMATIONS GÉNÉRALES

- > **Ne laissez pas de personnes ou d'animaux sans surveillance dans votre Grenadier, en particulier par temps chaud ou froid.** Les véhicules peuvent rapidement devenir très chauds et très froids. Même si la température extérieure est d'environ 20 °C et les vitres sont fêlées, la température dans un véhicule peut rapidement atteindre des niveaux mortels. La température corporelle d'un enfant augmente trois à cinq fois plus vite que celle d'un adulte. Selon les données du gouvernement américain, un enfant meurt d'un coup de chaleur dans une voiture chaude tous les 10 jours en moyenne. Ne laissez jamais un enfant, un animal domestique ou une personne âgée dans un véhicule sans surveillance pendant une période prolongée. Le fait de baisser les vitres ou de stationner à l'ombre n'affecte pas considérablement la température intérieure du véhicule. Prenez l'habitude de vérifier l'ensemble de votre véhicule, en particulier la banquette arrière, avant de verrouiller les portes et de partir. Le non-respect de ces précautions peut entraîner des blessures graves, voire la mort.
- > **Ne laissez pas les enfants sans surveillance avec les clés.** Les enfants peuvent s'enfermer dans une voiture chaude. Ils peuvent allumer un véhicule. Ils peuvent le désengager. Ils peuvent desserrer le frein. Le fait de laisser les enfants sans surveillance avec les clés, même

pendant quelques secondes, peut entraîner des blessures graves, voire la mort.

- > **Respectez les instructions, les précautions et les avertissements figurant dans l'ensemble de ce manuel.** Le respect des avertissements, des instructions et des précautions réduit le risque de blessures graves, voire mortelles, pour vous et les autres.

### AVERTISSEMENT DE RENVERSEMENT



**AVERTISSEMENT: Les véhicules utilitaires ont un taux de renversement considérablement plus élevé que les autres types de véhicules.**

Votre Grenadier est conçu pour pouvoir rouler hors route. Il a une garde au sol et un centre de gravité plus élevés que les voitures particulières ordinaires et de nombreux VUS et véhicules multiségments. Cela augmente le risque de renversement. Toute modification du véhicule (p. ex. pneus surdimensionnés, kits de levage, accessoires supplémentaires au-dessus du niveau du pare-chocs) peut élever davantage le centre de gravité et augmenter le risque de renversement. Certains types de chargement (p. ex. un poids important sur le toit, des charges importantes dans l'espace de chargement, des charges lourdes en vrac) peuvent également augmenter le risque.

# INTRODUCTION ET INFORMATIONS GÉNÉRALES

Évitez les virages serrés et les manœuvres brusques. Si vous quittez la route, en particulier sur un accotement non pavé, évitez de braquer ou de freiner brusquement. Ralentissez et revenez sur le trottoir progressivement et en toute sécurité.

Évitez de traverser des pentes. Le fait de conduire votre Grenadier sur une pente, en particulier une pente irrégulière, augmente le risque de renversement. Si vous devez traverser une pente, retirez autant de charge que possible et conduisez lentement.

Comme pour les autres véhicules de ce type, une conduite inadaptée du véhicule peut entraîner un retournement.

Lors d'un retournement, une personne sans ceinture de sécurité est beaucoup plus susceptible de mourir qu'une personne portant sa ceinture de sécurité.

## ENREGISTREMENT DES DONNÉES

Ce véhicule est équipé d'un enregistreur de données routières (EDR). L'objectif principal d'un EDR est d'enregistrer, dans certaines situations d'accident ou de quasi-accident, comme le déploiement d'un coussin gonflable ou la collision avec un obstacle routier, des données qui aideront à comprendre le fonctionnement des systèmes d'un véhicule. L'EDR est conçu pour enregistrer des données liées à la dynamique du véhicule et aux systèmes de sécurité pendant une courte période, généralement 30 secondes ou moins.

L'EDR de ce véhicule est conçu pour enregistrer des données permettant d'établir :

- > Comment fonctionnaient les différents systèmes de votre véhicule;
- > Si les ceintures de sécurité du conducteur et des passagers étaient bouclées ou attachées;
- > Dans quelle mesure (le cas échéant) le conducteur a enfoncé la pédale d'accélérateur et/ou de frein; et,
- > À quelle vitesse le véhicule roulait.

Ces données peuvent aider à mieux comprendre les circonstances dans lesquelles surviennent les accidents et les blessures.



*REMARQUE: Les données EDR sont enregistrées par votre véhicule uniquement si une situation d'accident non triviale se produit; aucune donnée n'est enregistrée par l'EDR dans des conditions de conduite normales et aucune donnée personnelle (p. ex. nom, sexe, âge et lieu de l'accident) n'est enregistrée. Cependant, d'autres parties, telles que les forces de l'ordre, pourraient combiner les données EDR avec le type de données d'identification personnelle habituellement acquises lors d'une enquête sur un accident.*

Pour lire les données enregistrées par un EDR, un équipement spécial est requis et un accès au véhicule ou à l'EDR est nécessaire. Outre le constructeur du véhicule, d'autres parties, telles que les forces de l'ordre, qui disposent de l'équipement

# INTRODUCTION ET INFORMATIONS GÉNÉRALES

spécial, peuvent lire les informations si elles ont accès au véhicule ou à l'EDR.

Votre Grenadier utilise la technologie d'identification par radiofréquence (RFID) à des fins telles que la surveillance de la pression des pneus, les télécommandes radio et la télécommande à clé pour verrouiller et déverrouiller les portes. Les véhicules INEOS équipés de la technologie RFID n'utilisent ni n'enregistrent d'informations personnelles, ni n'échangent d'informations avec tout autre système INEOS contenant des informations personnelles.

## SIGNALEMENT DES DÉFAUTS DE SÉCURITÉ

Si vous croyez que votre Grenadier présente un défaut qui pourrait provoquer un accident ou causer des blessures ou la mort, vous devez immédiatement en informer Transports Canada en plus d'en informer INEOS.

Si Transports Canada reçoit des plaintes similaires, il peut ouvrir une enquête, et s'il constate qu'un défaut de sécurité existe dans un groupe de véhicules, il peut ordonner une campagne de rappel et de réparation. Cependant, Transports Canada ne peut pas s'impliquer dans des problèmes individuels entre vous, votre concessionnaire ou INEOS.

Pour contacter Transports Canada, vous pouvez appeler la ligne d'assistance pour la sécurité des véhicules sans frais au 1 800 333-0510, vous rendre sur [www.tc.gc.ca/recalls](http://www.tc.gc.ca/recalls) (anglais) et/ou [www.tc.gc.ca/rappels](http://www.tc.gc.ca/rappels) (français); ou écrire à : Direction générale de la sécurité des véhicules automobiles de Transports

Canada, division des enquêtes sur les défauts et des rappels, 80 rue Noël, Gatineau (Québec) J8Z 0A1.

## AVERTISSEMENTS



**AVERTISSEMENT:** L'utilisation, l'entretien et la maintenance d'un véhicule de tourisme ou d'un véhicule à moteur tout-terrain peuvent vous exposer à des produits chimiques, notamment les gaz d'échappement du moteur, le monoxyde de carbone, les phtalates et le plomb, qui sont connus comme cause de cancer et de malformations congénitales ou d'autres problèmes de reproduction. Pour minimiser l'exposition, évitez de respirer les gaz d'échappement, ne faites pas tourner le moteur au ralenti sauf si nécessaire, effectuez l'entretien de votre Grenadier dans un endroit bien ventilé et portez des gants ou lavez-vous les mains fréquemment lors de son entretien.



**AVERTISSEMENT:** Les batteries, les bornes de batterie, les bornes et les accessoires associés contiennent du plomb et des composés de plomb, ainsi que d'autres produits chimiques connus comme cause de cancer et de malformations congénitales ou d'autres problèmes de reproduction. Lavez-vous les mains après manipulation.



**AVERTISSEMENT:** Ce véhicule peut vous exposer à des produits chimiques, notamment au cadmium, connu

# INTRODUCTION ET INFORMATIONS GÉNÉRALES

---

pour provoquer des malformations congénitales ou d'autres problèmes de reproduction.

# APERÇU

---

INTRODUCTION .....	21
CLÉS .....	22
AFFICHAGE CENTRAL ET ÉCRAN TACTILE .....	25
INTERFACE DE CONTRÔLE CENTRAL (CCI) .....	31
PANNEAU DE COMMANDE CENTRAL .....	32
PANNEAU DE COMMANDE DE PAVILLON .....	34
FAISCEAU LUMINEUX .....	37
COMMANDES AU VOLANT .....	40
BOUSSOLE AVEC ALTIMÈTRE (si prévue) .....	41
FEUX AVANT ET ARRIÈRE .....	41
LAMPES D'INTÉRIEUR .....	48
AUTRES COMMANDES .....	49
COMMANDES DE CONDUITE .....	52
PANNEAUX DE FUSIBLES ET BATTERIES .....	52

# APERÇU

## INTRODUCTION

Cette section vous donne un aperçu du Grenadier, de ses clés, de ses commandes intérieures et de son extérieur.

L'intérieur de votre Grenadier présente une disposition familière à certains égards mais peut-être pas à d'autres. L'écran situé immédiatement derrière le volant est le faisceau lumineux qui affiche les voyants d'avertissement et d'état. L'affichage central et l'écran tactile au centre du tableau de bord permettent d'afficher la vitesse du véhicule, les niveaux de carburant, etc. Le panneau de commande central, juste en dessous des bouches d'air centrales, dispose de commandes de climatisation et autres. Il y a également un panneau de commande de pavillon sous le toit, au-dessus et entre les deux sièges avant.

Assurez-vous de lire ce manuel et de bien connaître la disposition et les commandes avant de conduire. Le conducteur ne doit pas rechercher des commandes ou des signaux pendant la conduite.

Cela pourrait entraîner une perte de contrôle, un accident, ainsi que des blessures graves, voire la mort.

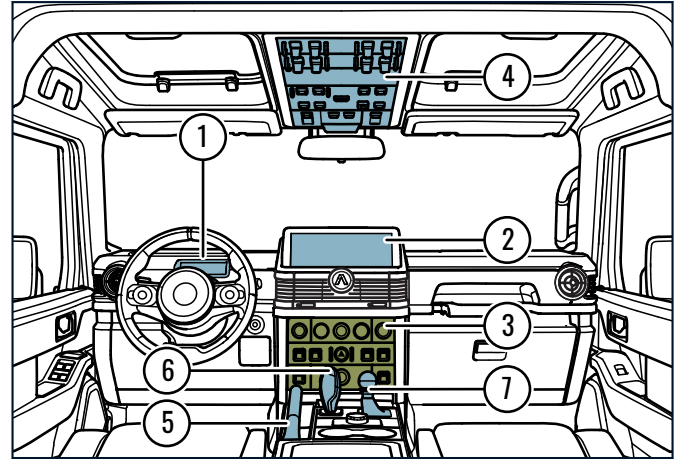

(1) Faisceau lumineux	(2) Affichage central et écran tactile	(3) Panneau de commande central
(4) Panneau de commande de pavillon	(5) Frein à main	(6) Indicateur de changement de vitesse
	(7) Sélecteur de boîte de transfert	

## CLÉS

### Introduction

Votre clé est dotée d'une lame rétractable permettant de démarrer le moteur et de verrouiller/déverrouiller manuellement les portes. Elle dispose également d'une télécommande électronique pour le déverrouillage, le verrouillage et les alarmes.

La télécommande de la clé peut ne pas fonctionner si :

- > La clé est trop loin de votre Grenadier.
- > La batterie de votre Grenadier ou celle de votre clé est épuisée.
- > Les appareils à proximité interfèrent avec son fonctionnement.

La portée de la clé varie en fonction des facteurs environnementaux. D'autres appareils, notamment les téléphones cellulaires et les équipements médicaux, peuvent utiliser les

mêmes fréquences radio que la clé, ce qui pourrait affecter son fonctionnement.

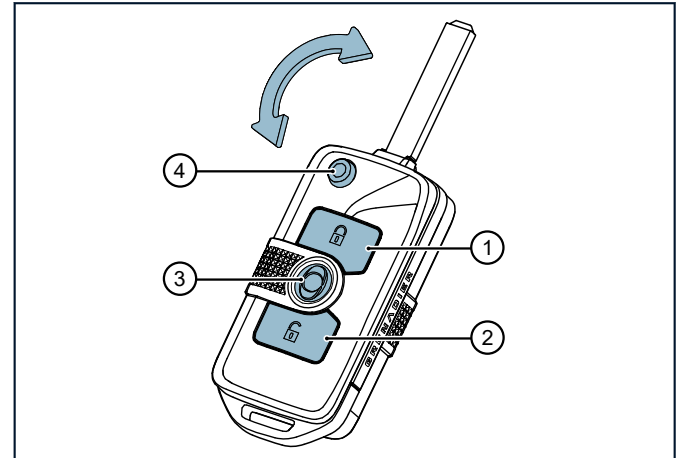

1. Bouton de verrouillage
2. Bouton de déverrouillage
3. Bouton de secours
4. Dégagement de la lame de clé



## Utiliser votre clé

Pour déverrouiller les portes :

- > Appuyez et relâchez une fois le bouton de verrouillage pour déverrouiller uniquement la porte du conducteur. Les phares s'allumeront pendant une courte période pour éclairer l'espace devant vous. Les feux extérieurs clignoteront brièvement pour confirmer que les portes de votre Grenadier sont verrouillées.
- > Appuyez deux fois sur le bouton de déverrouillage pour déverrouiller toutes les portes, y compris la porte arrière. Les feux réagiront de la même manière.
- > Ou insérez la lame de clé dans la serrure du conducteur pour déverrouiller toutes les portes.

Pour verrouiller les portes :

- > Appuyez et relâchez le bouton de verrouillage pour verrouiller toutes les portes, y compris la porte arrière, et activer le système de sécurité. Les feux extérieurs clignoteront brièvement.
- > Ou insérez la lame de clé dans la serrure du conducteur pour verrouiller toutes les portes. Notez que le système d'alarme ne s'activera que si toutes les portes sont verrouillées.

Pour utiliser le bouton de secours :

- > Appuyez une fois sur le bouton de secours pour l'activer. Vous n'avez pas besoin de le maintenir enfoncé. Le

klaxon retentira et les feux extérieurs clignoteront pendant trois minutes.

- > Appuyez sur n'importe quel bouton ou mettez le contact pour désactiver l'alarme de secours.

Pour exposer la lame de clé, appuyez sur le bouton de la lame de clé sur le boîtier de la clé. La lame de clé ressort et se verrouille en position déployée.

Pour remettre la lame de clé dans le boîtier, appuyez et maintenez enfoncé le bouton de la lame de clé tout en appuyant doucement sur le bord de la lame de clé pour la faire pivoter à l'intérieur.

## Antidémarrage antivol

Votre Grenadier dispose d'un système antivol passif et démarrera uniquement avec les clés spéciales fournies. Chaque clé contient une puce électronique. La serrure fonctionne à la fois comme une serrure standard et comme un communicateur, se synchronisant avec l'électronique de la clé. L'allumage contact, le carburant et le démarreur ne s'allument qu'avec une clé « autorisée ».

## Clés de remplacement

Vous pouvez acheter des clés de remplacement auprès d'un concessionnaire INEOS. Un concessionnaire INEOS peut programmer des clés de remplacement pour votre Grenadier.

## Remplacement de la batterie de la clé

Votre clé Grenadier est alimentée par batterie. Si vous constatez que ses fonctions électroniques ne marchent pas ou que son autonomie est réduite, remplacez la batterie.

Le remplacement de la batterie n'affectera pas la programmation de la clé. Elle fonctionnera toujours avec votre Grenadier.

La clé nécessite une batterie bouton au lithium 3 V de type CR2032 ou équivalente.

Pour remplacer la batterie :

- > Insérez un petit tournevis à tête plate dans la fente à l'extrémité du boîtier opposée à la lame de clé et séparez le boîtier.
- > Retirez le couvercle de la batterie en plastique blanc.
- > Retirez l'ancienne batterie.
- > Insérez une nouvelle batterie avec le côté positif (+) vers le haut
- > Remettez le couvercle de la batterie en plastique blanc.
- > Fixez à nouveau les deux parties du boîtier.
- > Testez pour confirmer que les télécommandes de la clé fonctionnent.
- > Recyclez correctement les batteries usagées. Ne les jetez pas avec les déchets ordinaires. Suivez les directives environnementales pour l'élimination.

## Avertissements liés aux clés



**AVERTISSEMENT:** Ne laissez jamais des enfants ou des animaux seuls dans un véhicule et ne permettez jamais aux enfants d'accéder à un véhicule ou à une clé non verrouillée. Retirez toujours la clé en sortant.



**AVERTISSEMENT:** Gardez les batteries hors de portée des enfants. En cas d'ingestion, les batteries peuvent provoquer des problèmes dans les deux heures, pouvant entraîner des blessures graves, voire la mort. Si vous soupçonnez qu'une batterie a pu être ingérée, consultez immédiatement un médecin.



**AVERTISSEMENT:** Si le couvercle de la clé n'est pas sécurisé, arrêtez de l'utiliser, gardez-la hors de portée des enfants et faites-la réparer ou remplacer par votre concessionnaire INEOS.



**AVERTISSEMENT:** Évitez d'exposer la clé à une chaleur extrême, à la poussière, à l'humidité ou à la lumière directe du soleil. Gardez-la à l'écart des liquides.

## Avis d'ISDE

Cet appareil est conforme aux règles CNR(s)/ PNR-100/ NMB-Gen sans licence d'Innovation, Sciences et Développement économique (ISDE) Canada. Son exploitation est soumise aux deux conditions suivantes : (1) Cet appareil ne doit pas provoquer

# APERÇU

d'interférences nuisibles, et (2) cet appareil doit accepter toute interférence reçue, y compris les interférences susceptibles de provoquer un fonctionnement indésirable. Les changements ou modifications non expressément approuvés par la partie responsable de la conformité pourraient annuler le droit de l'utilisateur à exploiter l'équipement.

## AFFICHAGE CENTRAL ET ÉCRAN TACTILE

Privilégiez toujours une conduite sécuritaire. Évitez d'utiliser les fonctions de l'affichage central et de l'écran tactile qui pourraient vous distraire pendant la conduite. Ajustez les paramètres uniquement lorsque votre Grenadier est à l'arrêt.

### Introduction

L'affichage central et l'écran tactile contiennent les commandes électroniques informatisées de votre Grenadier et de nombreux écrans de votre Grenadier. Il s'allume automatiquement lorsque

l'interrupteur d'allumage est en position Accessoire (ACC) ou Marche (On).

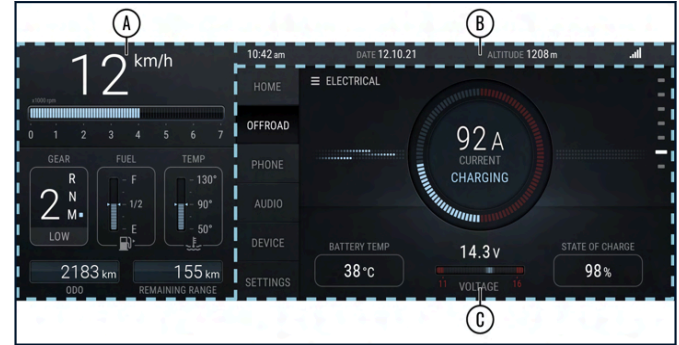

Lorsque la transmission passe en position R (marche arrière), une image de la caméra de recul arrière s'affiche sur l'affichage central et l'écran tactile.

L'affichage central et l'écran tactile sont globalement divisés en trois zones.

Le tableau de bord (A) : affiche les informations standard requises pour le fonctionnement de votre Grenadier qui seraient traditionnellement affichées dans un groupe d'indicateurs physiques, notamment la vitesse du véhicule, le régime moteur, la position du levier de vitesses, la plage de la boîte de transfert, le niveau de carburant, la température du liquide de refroidissement

# APERÇU

du moteur, un compteur kilométrique et une estimation de l'autonomie en carburant.

La barre d'informations (B) : se trouve en haut de l'écran. Elle affiche des informations contextuelles :



La barre d'informations affiche l'heure actuelle, la date, l'altitude et la force du signal téléphonique d'un téléphone connecté.

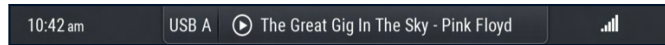

La superposition audio apparaîtra si l'audio est en cours de lecture et que l'onglet AUDIO n'est pas sélectionné.

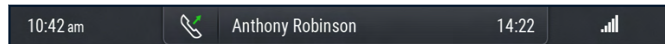

La superposition d'appels téléphoniques actifs apparaîtra pendant que vous êtes en communication et que l'onglet PHONE [TÉLÉPHONE] n'est pas sélectionné.

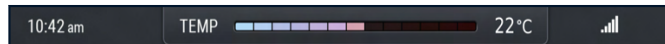

La superposition de température apparaîtra à mesure que vous réglerez les commandes de climatisation.

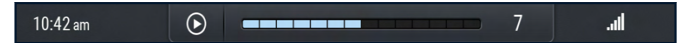

La superposition de volume apparaîtra lorsque vous réglerez le volume audio.

Le panneau des onglets (C) : affiche le contenu de l'onglet sélectionné. Vous pouvez choisir parmi six onglets.

## Home [accueil]

L'onglet Home [accueil] est divisé en deux sections :

- > La section supérieure affiche des informations audio telles que les pistes en cours de lecture et à venir dans une liste de lecture, la station de radio sélectionnée ou le contenu SiriusXM.
- > La section inférieure affiche une liste de contacts favoris d'un téléphone connecté.

# APERÇU

---

## Offroad [tout-terrain]

L'onglet Offroad [tout-terrain] affiche un menu de fonctionnalités utiles pour la conduite hors route. Les affichages sélectionnables sur cet onglet incluent :

- > Attitude : angle de roue, altitude, force g, tangage et roulis.
- > Température : pressions des pneus et températures des pneus, de la boîte de vitesses automatique et de la boîte de transfert.
- > Mode Pathfinder [indicateur de trajet] : cet écran comporte des sous-écrans de navigation RECORD PATH [enregistrer le trajet] et FOLLOW PATH [suivre le trajet] pour collecter ou suivre des waypoints [points de jalonnement], et ROADBOOK [itinéraire] pour suivre les distances lors de la navigation avec un itinéraire.
- > Statistics [statistiques] : affiche les statistiques du trajet en cours, notamment la position actuelle (latitude/longitude), l'altitude, le temps et la distance du trajet, la vitesse moyenne et la consommation moyenne de carburant.
- > Electrical [données électriques] : affiche la charge actuelle, la température de la batterie, la tension et l'état de charge.

## Phone [téléphone]

L'onglet Phone [téléphone] affiche les fonctionnalités d'un téléphone connecté. Il affiche la liste de contacts de votre téléphone, vous permettant d'effectuer une recherche par nom et de passer des appels. Vous pouvez également ajouter des contacts favoris à votre onglet HOME [ACCUEIL] pour un accès plus rapide. L'onglet fournit un historique des appels récents et propose des options pour composer, accepter ou rejeter des appels et gérer les appels en cours.

## Audio

L'onglet Audio vous permet de sélectionner et de lire de l'audio à partir de différentes sources, notamment :

- > Apple CarPlay.
- > Android Auto.
- > Radio.  
SiriusXM.
- > Périphériques connectés par USB tels que des téléphones ou des périphériques de stockage.
- > Appareils Bluetooth tels qu'une tablette téléphonique.

## Device [appareil]

L'onglet Device [appareil] affiche les téléphones qui ont été connectés. L'onglet Device [appareil] sera renommé Apple CarPlay

# APERÇU

ou Android Auto si votre téléphone est connecté et le prend en charge.

## Settings [paramètres]

L'onglet Settings [paramètres] affiche les paramètres de diverses fonctions, y compris les systèmes avancés d'aide à la conduite (ADAS) de votre Grenadier. Ceux-ci sont abordés dans la sous-section ADAS de la section « Conduite sur route » qui suit.

Vous pouvez connecter de nouveaux téléphones à l'aide de l'onglet Device [appareil].

## Connecter votre téléphone ou votre tablette



## Pour connecter un téléphone ou une tablette avec Bluetooth

Si aucun appareil n'est actuellement connecté :

- > Cliquez sur l'onglet DEVICE [APPAREIL] pour accéder directement à la page des paramètres.
- > Sélectionnez 'Connect New Phone' [connecter un nouveau téléphone].

Sinon,

- > Sélectionnez l'onglet SETTINGS [PARAMÈTRES].
- > Sélectionnez le menu COMMUNICATION.
- > Sélectionnez l'option DEVICE [APPAREIL].
- > Sélectionnez 'Connect New Phone' [connecter un nouveau téléphone].

La découverte Bluetooth démarrera et affichera une liste des téléphones disponibles à proximité. Sélectionnez votre téléphone et suivez les instructions à l'écran pour terminer la configuration.

## Pour connecter un appareil avec un câble USB :

Les ports USB sont situés à l'intérieur du plateau de rangement central ou de la boîte de rangement centrale (le cas échéant), identifiés par le symbole  sur le couvercle du capuchon. Il existe deux types de ports USB, un port de type A et un port de type C. Les deux ports USB transfèrent les données selon le protocole USB 2.0, par le biais de la connexion de données à l'unité principale, et fournissent l'alimentation conformément à la norme de charge USB BC 1.2 au périphérique USB connecté.

# APERÇU

---

Des ports USB supplémentaires sont situés à l'arrière de la console centrale (la console horizontale entre les sièges avant) pour le confort des occupants de la deuxième rangée. Ces ports servent à charger des appareils comme les téléphones mobiles et ne sont pas connectés à l'affichage central ni à l'écran tactile.

## Connexion d'Apple CarPlay

Après la connexion de votre téléphone ou tablette via Bluetooth, Apple CarPlay s'affichera automatiquement. Si le téléphone est connecté pour la première fois, suivez les instructions sur l'affichage central et l'écran tactile et/ou sur l'écran de votre appareil Apple CarPlay pour terminer la configuration. Apple CarPlay nécessite iOS 13 ou une version ultérieure. La fonctionnalité Hotspot [point d'accès] doit être activée sur votre appareil CarPlay pour que Apple CarPlay sans fil fonctionne.

L'onglet DEVICE [APPAREIL] sur l'affichage central et l'écran tactile deviendra APPLE CARPLAY, confirmant que la configuration est terminée.

## Connexion d'Android Auto

Après la connexion de votre téléphone ou tablette via Bluetooth, un message apparaîtra sur l'affichage central et l'écran tactile vous

invitant à suivre les instructions affichées sur l'écran de votre appareil Android Auto.

1. Suivez les instructions affichées sur votre appareil Android.
2. Cliquez sur le bouton OK sur l'affichage central et l'écran tactile.

L'onglet DEVICE [APPAREIL] sur l'affichage central et l'écran tactile se transformera en symbole Android Auto, confirmant que la configuration est terminée.

## SiriusXM

SiriusXM est un accès au premier rang à la plus grande variété de divertissements qui soit. Dans le confort de votre voiture, vous pouvez écouter des chaînes offrant de la musique sans publicité soigneusement sélectionnée, ainsi que des émissions sportives haut de gamme avec des commentaires en direct de tous les sports majeurs, des chaînes de discussion originales, dont Howard Stern, des comédies exclusives, des actualités sous tous les angles et bien plus encore. Découvrez encore plus sur l'application SXM, y compris la meilleure collection de balados organisée pour vous, des chaînes de musique Xtra adaptées à n'importe quelle humeur ou activité, des stations Pandora personnalisées, des vidéos SiriusXM avec des spectacles, des interviews et des performances, y compris des moments épiques en studio Howard Stern.

## Avis sur l'affichage central et l'écran tactile



### REMARQUE:

- > *L'écran tactile peut ne pas répondre correctement s'il est utilisé avec des gants ou s'il est mouillé. Utilisez uniquement vos doigts pour naviguer l'écran tactile, en évitant les objets pointus.*
- > *Une utilisation prolongée de l'affichage central et de l'écran tactile avec le moteur éteint peut vider la batterie de votre Grenadier.*

- > Évitez de régler le volume de la musique ou des appels trop haut. Il est essentiel d'entendre les bruits extérieurs (klaxons, sirènes, etc.) et d'être conscient de votre environnement.
- > Même si les commandes vocales peuvent réduire les distractions, évitez de les utiliser dans des situations de circulation complexes ou lorsqu'elles peuvent détourner votre attention. Tout ce qui détourne votre attention et vos capacités cérébrales de la conduite augmente le risque d'accident et de blessures graves, voire mortelles.

## Avertissements sur l'affichage central et l'écran tactile



### AVERTISSEMENT:

- > Familiarisez-vous avec l'affichage central et l'écran tactile ainsi que leurs fonctions avant de conduire. Apprendre à les utiliser tout en conduisant est dangereux et pourrait entraîner un accident, des blessures graves, voire la mort.
- > Privilégiez toujours une conduite sécuritaire. Évitez d'utiliser les fonctions de l'affichage central et de l'écran tactile qui pourraient vous distraire pendant la conduite. Ajustez les paramètres uniquement lorsque votre Grenadier est à l'arrêt.



## INTERFACE DE CONTRÔLE CENTRAL (CCI)

Sur la console centrale, juste à l'arrière des leviers de vitesses, se trouve une poignée rotative entourée de boutons. Il s'agit d'un autre moyen de contrôler l'affichage central et l'écran tactile.

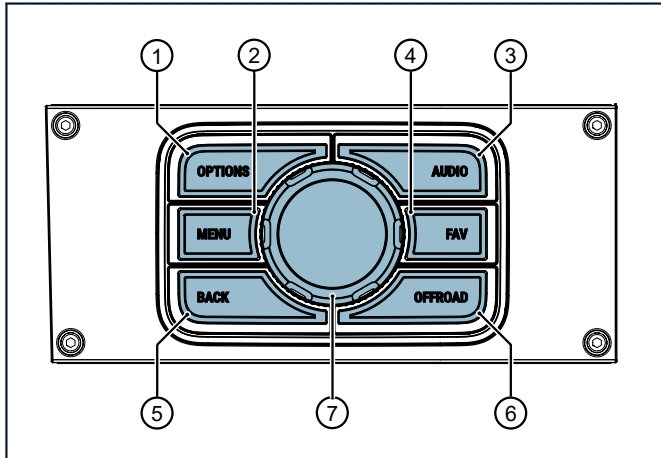

1. OPTIONS. Ouvre/ferme le menu d'options de l'onglet actif.
2. MENU. Ouvre/ferme le menu de l'onglet actif.
3. AUDIO. Ouvre l'onglet AUDIO.

4. FAVORITE [FAVORI]. Passe à la radio par défaut; peut être modifié dans l'onglet SETTINGS [PARAMÈTRES].
5. BACK [RETOUR]. Revient à l'option ou à l'écran précédent.
6. OFFROAD [TOUT-TERRAIN]. Ouvre l'onglet OFFROAD [TOUT-TERRAIN].
7. La molette rotative.
  - > En poussant la poignée d'un côté à l'autre ou de haut en bas, vous déplacez un curseur à l'écran.
  - > La rotation de la poignée fait défiler les options.
  - > En appuyant sur la poignée rotative, vous pouvez confirmer une sélection.

# APERÇU

## PANNEAU DE COMMANDE CENTRAL

Il est situé sur le panneau central vertical du tableau de bord.

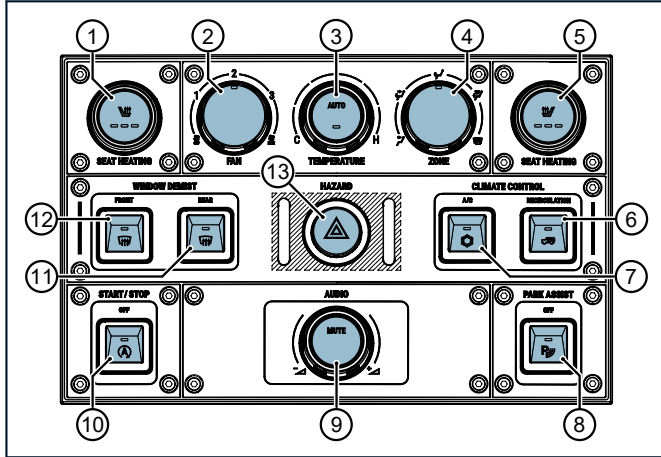

1. Siège avant chauffant (si prévu), conducteur.
2. Vitesse du ventilateur.
3. Réglage de la température et automatique.
4. Sélecteur de débit d'air.
5. Siège avant chauffant (si prévu), passager.
6. Recyclage de l'air.

7. Climatisation.
8. Aide au stationnement.
9. Volume.
10. Démarrage/arrêt ECO.
11. Dégivreur arrière, rétroviseurs extérieurs chauffants à commande électrique (si prévus) et buses de pare-brise chauffantes (si prévues).
12. Dégivrage du pare-brise.
13. Feux de détresse.

### Paramètres de vitesse du ventilateur

Tournez le bouton de vitesse du ventilateur (2), sur le panneau de commande central, dans le sens des aiguilles d'une montre pour augmenter la vitesse du ventilateur et dans le sens inverse des aiguilles d'une montre pour diminuer la vitesse du ventilateur.

### Température et réglages automatiques

Tournez le bouton de température (3), sur le panneau de commande central, dans le sens des aiguilles d'une montre pour augmenter la température et dans le sens inverse des aiguilles d'une montre pour diminuer la température.

Appuyez une fois sur le bouton Auto pour activer le réglage automatique. Le véhicule maintiendra la même température en augmentant et en diminuant automatiquement la température de l'air provenant des bouches d'air.

# APERÇU

## Zones de circulation d'air

Tournez le bouton de zone de flux d'air (4), sur le panneau de commande central, pour sélectionner les bouches d'air pour distribuer le flux d'air dans le véhicule.

## Recyclage

Appuyez sur le bouton (6) de la console centrale pour recycler l'air à l'intérieur du véhicule.

## Climatisation

Appuyez sur le bouton (7) du panneau de commande central pour allumer la climatisation. Cela activera la climatisation pour répartir l'air froid à l'intérieur du véhicule.

## Dégivreur de la vitre arrière

Appuyez sur le bouton (11) du panneau de commande central pour activer la fonction de dégivrage de la vitre arrière. Cela dégivrera la vitre arrière pour une meilleure visibilité. Appuyez une seconde fois pour désactiver le dégivrage de la vitre arrière.

## Dégivreur de la vitre avant

Appuyez sur le bouton (12) du panneau de commande central pour activer la fonction de dégivrage de la vitre avant. Cela dégivrera la vitre avant pour une meilleure visibilité. Appuyez une deuxième fois pour désactiver le dégivrage de la vitre avant.

## Réglage des bouches d'air

Pour régler les bouches d'air, utilisez le bouton de ventilation. Poussez vers le haut ou vers le bas pour ajuster les pales à l'intérieur de la bouche d'air. Poussez vers la gauche ou la droite pour régler l'angle de l'unité de ventilation. Tournez le bouton pour ouvrir ou fermer la bouche d'air.

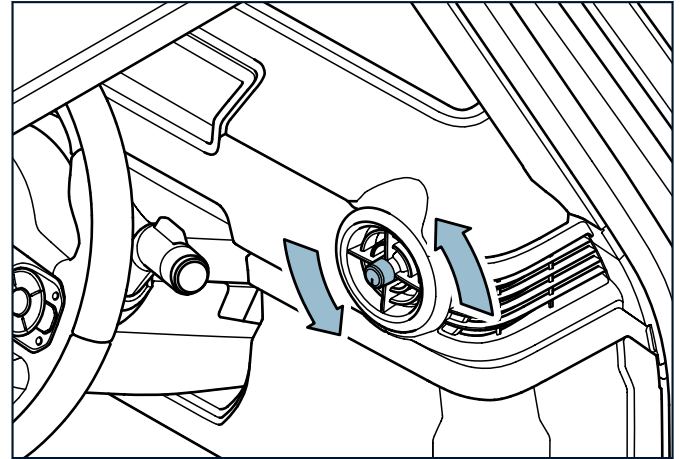

## Sièges avant chauffants (si prévus)

Sièges avant chauffants à commande indépendante avec trois réglages de température pour le conducteur et le passager avant.

Appuyez sur l'un ou les deux boutons (1) et (5) du panneau de commande central pour modifier le niveau de chauffage des sièges avant. Les DEL indiquent le niveau de chauffage réglé; un plus grand nombre de DEL allumées correspond à un niveau de chauffage plus élevé.



### AVERTISSEMENT:

- > Soyez particulièrement prudent lorsque vous utilisez des sièges chauffants pour les enfants, les personnes âgées ou les personnes présentant une sensibilité réduite à la chaleur. Leur peau peut être plus sensible aux brûlures et leur capacité à communiquer peut être réduite.
- > Ne réactivez pas le chauffage des sièges immédiatement après son désactivation par la minuterie automatique. La réactivation répétée des sièges chauffants peut rendre le siège très chaud et provoquer des brûlures chez les personnes peu sensibles aux changements de température.
- > Ne placez aucun objet lourd sur les sièges; une pression sur une zone du siège peut endommager les éléments chauffants. Ne vous

agenouillez pas sur les sièges. Ce geste risque d'endommager les éléments chauffants.

## Démarrage/arrêt

Cette fonctionnalité est abordée dans la section « Conduite sur route ».

## Aide au stationnement

Cette fonctionnalité est abordée dans la section « Conduite sur route ».

## PANNEAU DE COMMANDE DE PAVILLON

Le panneau de commande de pavillon comporte des interrupteurs pour diverses fonctions électriques et tout-terrain de votre Grenadier. Familiarisez-vous avec eux avant de conduire votre Grenadier. À l'exception d'une lampe d'intérieur, vous

## APERÇU

n'actionnerez probablement jamais aucun de ces interrupteurs lorsque vous êtes en mouvement sur une route pavée.

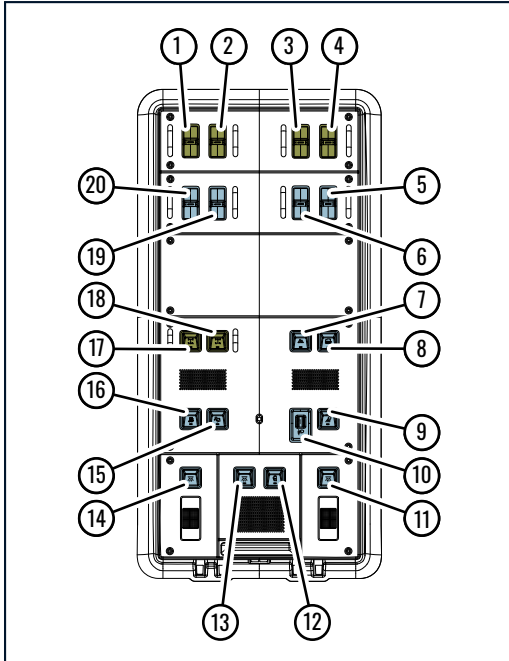

1. EXT 2 : Si prévu, allumez ou éteignez le circuit A 25 A (prise de toit avant droite) des prises de courant extérieures du toit.
2. EXT 3 : Si prévu, allumez ou éteignez le circuit B 25 A

(sortie de toit avant gauche, arrière gauche et arrière droite) des prises de courant extérieures du toit.

3. EXT 4 : Si prévu, allumez ou éteignez le treuil avant (le cas échéant) et la prise à fort ampérage arrière (prise NATO).
4. EXT 5 : Si prévu; allumez ou éteignez la préparation électrique 25 A sous capot.
5. INT 2 : allumez ou éteignez la préparation électrique 10 A de la cave à pieds droite.
6. INT 1 : allumez ou éteignez la préparation électrique 10 A de la cave à pieds gauche.
7. Off-Road Mode [mode tout-terrain] : activez ou désactivez le mode Off-Road [tout-terrain].
8. Wading Mode [mode passage à gué] : activez ou désactivez le mode Wading [passage à gué].
9. Feux de route auxiliaires à DEL : allumez ou éteignez pour amorcer les feux de route auxiliaires à DEL. Lorsque les feux de route sont allumés, les feux de route auxiliaires à DEL s'activent. Le mode Off-Road/Wading [tout-terrain/passage à gué] doit être activé.
10. Niveau des phares extérieurs : ajustez le niveau des phares extérieurs.
11. Liseuse : allumez ou éteignez la liseuse.
12. Lampes d'intérieur automatiques : Les lampes d'intérieur s'allumeront lorsqu'une porte est ouverte.

## APERÇU

13. Lampes d'intérieur : allumez ou éteignez les lampes d'intérieur.
14. Liseuse : allumez ou éteignez la liseuse.
15. Downhill Assist [aide à la descente] : activez ou désactivez la fonction Downhill Assist [aide à la descente].
16. ESC OFF [ESC DÉSACTIVÉ] : désactivez ou réactivez la fonction Electronic Stability Control [électrostabilisateur programmé].
17. Blocage du différentiel avant (si prévu) : activez ou désactivez le blocage du différentiel avant.
18. Verrouillage du différentiel arrière (si prévu) : activez ou désactivez le blocage du différentiel arrière.
19. EXT 1 : allumez ou éteignez la préparation électrique 10 A sous capot.
20. PWR : activez les sorties électriques du véhicule lorsque l'allumage est coupé.

Les voyants du coussin gonflable du passager (A) sont situés à l'extrémité avant du panneau de commande de pavillon. (Voir

« Sièges, ceintures de sécurité, enfants dans des sièges d'auto et des sièges d'appoint, et coussins gonflables »).

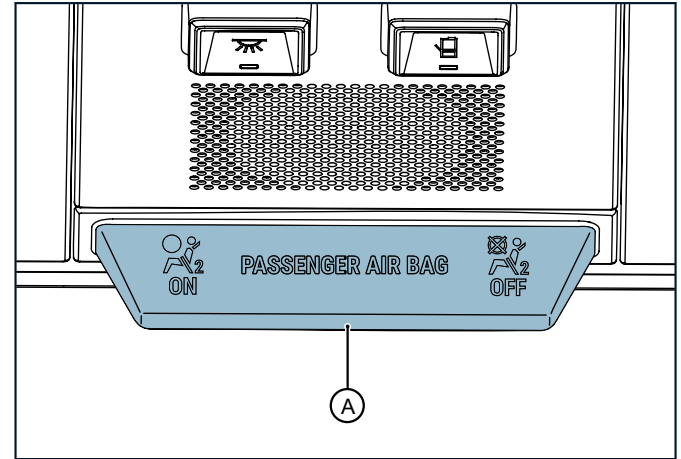

*REMARQUE: S'ils sont prévus, la préparation électrique et le panneau de commande auxiliaire haute charge offrent une autre banque de quatre commutateurs dans le panneau de commande de pavillon et des prises de câblage dans l'ensemble de votre Grenadier. Les quatre prises dans les rails de toit offrent une connectivité prêt-à-brancher avec des équipements supplémentaires comme la barre lumineuse DEL accessoire. Montez*

## APERÇU

*simplement la barre lumineuse DEL, acheminez le câble vers la prise et branchez-le.*

### FAISCEAU LUMINEUX

Le faisceau lumineux est situé sur un écran derrière le volant. Les voyants s'allumeront en fonction de la caractéristique ou de la fonction qu'ils représentent. Cette image représente le faisceau lumineux au moment où vous allumez votre Grenadier. Familiarisez-vous avec ces signaux et leur signification en consultant le tableau ci-dessous. Ces descriptions sont fournies à titre informatif, et vous devez comprendre la signification des symboles.

Les couleurs des voyants vous renseignent sur les différentes conditions après la vérification initiale de l'allumage et l'éclairage.

COULEUR DU VOYANT	SIGNIFICATION
Vert ou bleu	La fonctionnalité est activée.
Jaune	Il existe une condition dont vous devez être conscient.
Rouge	Il existe une condition qui nécessite votre attention immédiate.

Le tableau ci-dessous contient des informations plus spécifiques. Vous devez consulter les sections et sous-sections pertinentes de ce manuel pour plus d'informations.

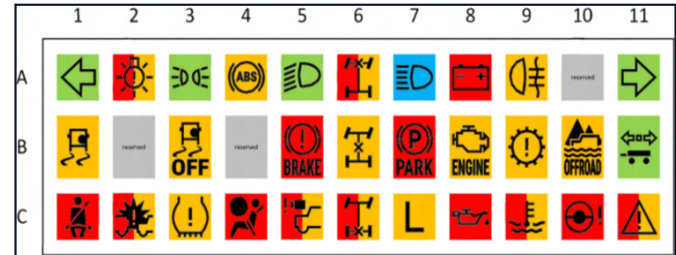

EMPLACEMENT	SIGNIFICATION
A1	Clignotant gauche allumé
A11	Clignotant droit allumé
A2	Panne d'ampoule extérieure. Si vous devez conduire, soyez-en conscient et conduisez avec parcimonie compte tenu de la situation. Consultez un concessionnaire INEOS dès que possible.
A3	Feux de position allumés

## APERÇU

EMPLACEMENT	SIGNIFICATION
A4	Anomalie du frein antiblocage. Si vous devez conduire, sachez que cette fonctionnalité fait défaut et conduisez avec parcimonie compte tenu de la situation. Consultez un concessionnaire INEOS dès que possible. S'allume également si les différentiels arrière et/ou avant sont verrouillés.
A5	Feux de croisement allumés
A7	Feux de route allumés
A6	Blocage du différentiel avant engagé
A8	Charge électrique
A9	Feux antibrouillard arrière
B3	Electronic Stability Control (ESC) [électrostabilisateur programmé] désactivé
B1	Défaut ESC. Si vous devez conduire, sachez que cette fonctionnalité fait défaut et conduisez avec parcimonie compte tenu de la situation, notamment sur les routes glissantes. Consultez un concessionnaire INEOS dès que possible. Clignotera également lors du soutien actif au conducteur.

EMPLACEMENT	SIGNIFICATION
B5	Défaut du système de freinage. Si ce voyant est allumé, ne conduisez pas votre Grenadier. Faites-le remorquer chez un concessionnaire INEOS.
B7	Frein à main serré. Notez que cela signifie uniquement que le frein est suffisamment serré pour déclencher l'interrupteur. Le levier du frein à main peut ne pas être suffisamment tiré pour maintenir votre Grenadier à l'arrêt, notamment dans les pentes et sous de lourdes charges.
B8	Vérifiez le moteur. Si ce voyant est allumé, limitez votre conduite et consultez un concessionnaire INEOS dès que possible. Si le témoin est rouge, arrêtez immédiatement de conduire. Garez votre Grenadier dans un endroit sûr et contactez un concessionnaire INEOS pour y faire remorquer votre Grenadier.
B9	Panne de transmission; en cas de panne, ne conduisez pas votre Grenadier et consultez un concessionnaire INEOS.
B11	Clignotant de remorque



## APERÇU

EMPLACEMENT	SIGNIFICATION
C1	Avertissement concernant la ceinture de sécurité. Le passager assis sur le siège avant et/ou le conducteur sont détachés ou le ou les passagers arrière sont débouclés pendant la conduite. Veuillez vous assurer que tous les passagers sont attachés.
C3	Avertissement de basse pression des pneus. Arrêtez-vous. Inspectez vos pneus pour déceler tout dommage. Ajustez la pression de vos pneus au niveau recommandé.
C4	Anomalie du coussin gonflable. Si vous devez conduire, sachez que cette fonctionnalité fait défaut et conduisez avec parcimonie compte tenu de la situation. Consultez un concessionnaire INEOS dès que possible.
B10	Mode Off-Road/Wading [tout-terrain/passage à gué] activé
B6	Différentiel central engagé
C6	Blocage du différentiel arrière engagé
C7	Indication de premier rapport
C8	Niveau d'huile moteur bas
C9	Température du liquide de refroidissement

EMPLACEMENT	SIGNIFICATION
C10	Panne du système de direction. Si le témoin est allumé, arrêtez immédiatement de conduire. Garez votre Grenadier dans un endroit sûr et contactez un concessionnaire INEOS pour y faire remorquer votre Grenadier.
C11	Avertissement général. Si le témoin est rouge, arrêtez immédiatement de conduire. Garez votre Grenadier dans un endroit sûr et contactez un concessionnaire INEOS pour y faire remorquer votre Grenadier.
C2	Avertissement de collision avant. S'il est allumé, il y a une erreur dans le système ou l'AEB (freinage d'urgence automatique) a été désactivé par le conducteur. Si le voyant est rouge, le système AEB (freinage d'urgence automatique) détecte un éventuel danger.
C5	Avertissement de vue de la caméra avant. Si ce voyant est allumé, la caméra est obstruée et les systèmes ADAS ne seront pas disponibles.

# APERÇU

## COMMANDES AU VOLANT

Votre volant est doté de commandes qui vous permettent d'utiliser les fonctionnalités courantes sans lâcher le volant. Elles sont présentées ci-dessous. La plupart vous seront familières car on les retrouve dans la plupart des véhicules modernes. Vous ne connaissez peut-être pas la fonctionnalité Toot [petit coup de klaxon]. Elle permet de déclencher brièvement un avertissement,

notamment à destination des piétons et des cyclistes, moins « agressif » qu'un klaxon.

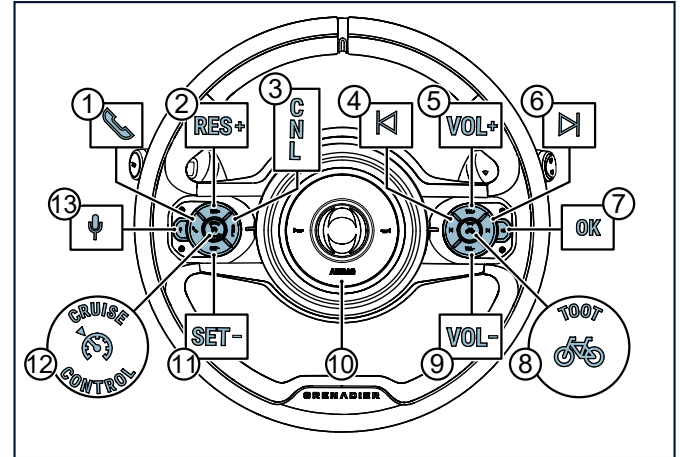

1. Répondre aux appels.
2. Reprendre la vitesse ou augmenter la vitesse; utiliser le régulateur de vitesse et Downhill Assist [aide à la descente].
3. Annuler.
4. Piste ou station de radio précédente. Pression longue : rembobinage de piste ou changement de station radio.

# APERÇU

---

5. Monter le son.
6. Piste ou station de radio suivante. Pression longue : piste d'avance rapide ou changement de station de radio.
7. OK/Confirmer.
8. Tonalité d'avertissement pour les cyclistes ou les piétons.
9. Baisser le volume.
10. Klaxon principal.
11. Régler ou réduire la vitesse, le régulateur de vitesse et Downhill Assist [aide à la descente].
12. Régulateur de vitesse en veille ou désactivé.
13. Activation vocale (Apple CarPlay et Android Auto).

Familiarisez-vous avec ces commandes avant de conduire. N'essayez pas d'en prendre connaissance pendant que vous êtes en route.

## **BOUSSOLE AVEC ALTIMÈTRE (si prévue)**

Votre Grenadier peut être équipé d'un affichage boussole et altimètre sur un écran ACL numérique au-dessus de la console centrale.

## **FEUX AVANT ET ARRIÈRE**

Toutes les lampes externes sont des unités de lampe scellées avec des diodes électroluminescentes (DEL) comme source lumineuse. Les lampes ne sont pas réparables. Si une lampe ou une unité de lampe tombe en panne, contactez votre concessionnaire INEOS pour un remplacement.

## **Feux de jour**

Les feux de jour augmentent la visibilité de votre Grenadier pendant la journée. Ils s'allument automatiquement pendant la journée lorsque le moteur tourne.

## **Commandes des phares**

Elles se trouvent sur une manette à gauche de la colonne de direction.

Pour allumer les feux de croisement, tournez l'extrémité du levier gauche en position 3. Pour éteindre les feux de croisement,

## APERÇU

tournez l'extrémité du levier vers la position « OFF » [ARRÊT]; position 1.

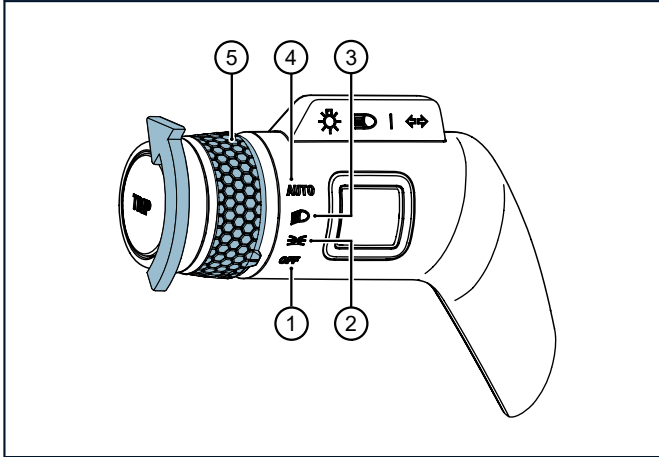

POSITION	STATUT	DESCRIPTION
1	OFF [ARRÊT]	Les fonctions des feux de croisement sont désactivées.
2	Feux de position	Les feux de position sont activés.

POSITION	STATUT	DESCRIPTION
3	Feux de croisement	Les feux de croisement sont activés.
4	Auto	Allume automatiquement les feux de croisement lorsque la lumière ambiante est faible.

### Contrôle automatique de l'éclairage des phares

Lorsque la fonction de commande automatique d'éclairage est activée et que le moteur tourne, le système bascule automatiquement entre les feux de jour et les feux de croisement. Cela dépend des conditions d'éclairage externes et des informations fournies par le système de capteurs.

Ainsi, à l'entrée et à la sortie d'un tunnel, les feux de croisement peuvent s'allumer automatiquement si l'éclairage est minimal. Ils s'éteindront à nouveau à la sortie du tunnel quand les capteurs détecteront suffisamment de lumière du jour. Pour activer la fonction de commande automatique d'éclairage, tournez l'extrémité du levier gauche en position 4.

La fonction de commande automatique des feux allume les feux de croisement avant et les feux arrière, les feux de position latéraux avant et arrière et l'éclairage de la plaque d'immatriculation.

# APERÇU

## Feux de croisement

Les feux de croisement sont destinés à être utilisés la nuit dans les zones éclairées par des lampadaires, telles que les villes et les zones péri-urbaines, et dans des conditions météorologiques de faible visibilité, comme dans le brouillard, la brume ou la neige. Les feux de croisement sont également requis lorsque d'autres véhicules roulent devant vous. Les feux de croisement utilisent un faisceau asymétrique pour éclairer une distance plus courte de la route par rapport aux feux de route afin d'éviter l'éblouissement des véhicules venant en sens inverse.

## Feux de route

Les feux de route sont utilisés pour éclairer la voie à suivre la nuit, lorsqu'aucun véhicule ne vient en sens inverse. Pour allumer les feux de route, poussez le levier gauche vers l'avant de votre Grenadier. Pour éteindre les feux de route, tirez le levier vers le conducteur pour le remettre en position de départ.



**AVERTISSEMENT:** N'utilisez pas les feux de route à l'approche d'un véhicule venant en sens inverse ou lorsque vous suivez un autre véhicule. La lumière peut interférer avec la vision des autres conducteurs. Il existe un risque d'accident si les conducteurs venant en sens inverse sont temporairement aveuglés.

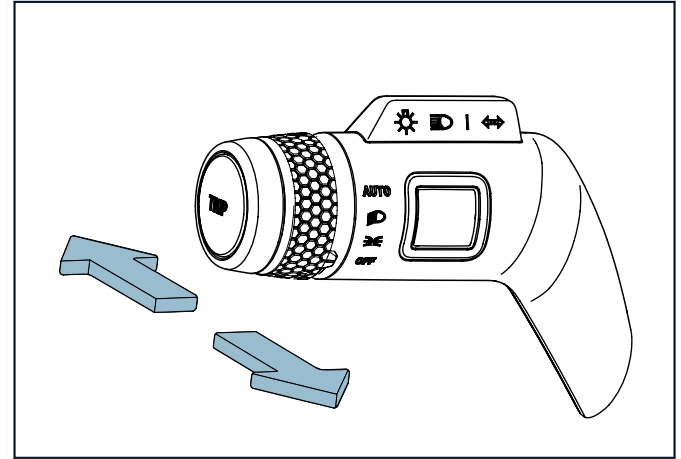

## Clignotement des feux de route

Pour faire clignoter les feux de route, tirez le levier gauche vers le conducteur pour activer le phare avant, puis relâchez-le jusqu'à la position de départ pour désactiver le phare. Cela entraînera un clignotement unique du phare. Répétez l'opération pour des clignotements consécutifs.

## Réglage de la portée des phares

Vous pouvez régler la portée de vos phares pour tenir compte de la répartition du poids qui peut provoquer une inclinaison de

# APERÇU

l'avant de votre Grenadier supérieure ou inférieure à la normale. Réglez toujours les phares pour maintenir un éclairage adéquat de la route et de l'espace devant votre Grenadier, sans éblouir ni gêner les autres conducteurs et usagers de la route. Tournez la

molette  , située sur le panneau de commande de pavillon, à la position requise de l'interrupteur.

Pour régler les phares :

1. Garez votre Grenadier sur un terrain plat.
2. Réglez le champ vertical des phares en fonction de la charge à l'aide de la molette.

POSITION	CONDITION DE CHARGE
0	Conducteur uniquement, ou sièges conducteur et passager avant occupés; espace de chargement vide
1	Tous les sièges occupés; espace de chargement vide
2	Tous les sièges occupés par des adultes; espace de chargement au maximum
3	Conducteur uniquement; espace de chargement au maximum



**AVERTISSEMENT:** Il est important d'ajuster la portée des phares si une charge lourde a abaissé l'arrière de votre Grenadier augmentant ainsi l'angle des phares. Le fait de

**ne pas régler la portée des phares peut aveugler temporairement les autres usagers de la route, entraînant un accident, des blessures graves, voire la mort. Remettez toujours leur position à 0 une fois que votre Grenadier est à nouveau de niveau.**

## Feux de position latéraux

Les feux de position latéraux sont des feux orange sur les coins avant et des feux rouges sur les coins arrière de votre Grenadier. Ceux-ci peuvent être utilisés lorsque les conditions météorologiques (brouillard, brume, pluie, neige) affectent la visibilité. Pour allumer les feux de position latéraux, tournez l'extrémité du levier gauche en position 2. Ne laissez pas les feux de position latéraux allumés alors que le moteur est arrêté, puisque cela épuisera la batterie.



### AVERTISSEMENT:

- > Lorsque les portes arrière 30/70 sont ouvertes, elles bloquent la vue directe de tous les feux arrière.
- > Ne conduisez jamais avec les portes arrière 30/70 et ne les ouvrez jamais jusqu'à masquer un feu arrière.
- > N'ouvrez jamais les portes arrière 30/70 la nuit, à l'arrêt sur une route ou un sentier, même en cas d'urgence.

## APERÇU

- > Si vous devez ouvrir ces portes lorsque vous êtes à proximité d'une route ou d'un sentier, éloignez-vous des voies de circulation et installez des balises réfléchissantes ou des fusées éclairantes avant d'ouvrir l'une ou l'autre des portes.
- > Le non-respect de ces avertissements pourrait amener quelqu'un à heurter votre Grenadier ou les personnes qui se trouvent derrière, ce qui entraînerait un accident, une amputation de jambe ou d'autres blessures graves, voire la mort.

### Clignotants

Pour signaler brièvement, poussez le levier gauche vers le haut ou vers le bas et relâchez-le. Pour signaler longuement, poussez continuellement la manette du levier gauche vers le haut ou vers le bas, jusqu'à ce que la manette du levier gauche s'enclenche en

position, activant un clignotant. Pour annuler, ramenez la manette du levier à la position de départ.

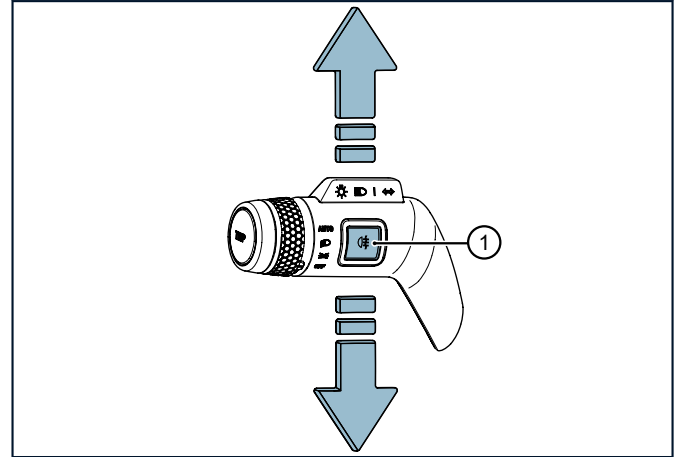

### Signal de détresse

Appuyez sur le bouton des feux de détresse, situé sur le panneau de commande central, pour activer les feux de détresse. Lorsque les feux de détresse sont allumés, tous les feux indicateurs de direction clignotent. Appuyez à nouveau sur le bouton pour éteindre les feux de détresse.

## APERÇU



*REMARQUE: Lorsque l'allumage est coupé, les feux de détresse continuent de fonctionner.*

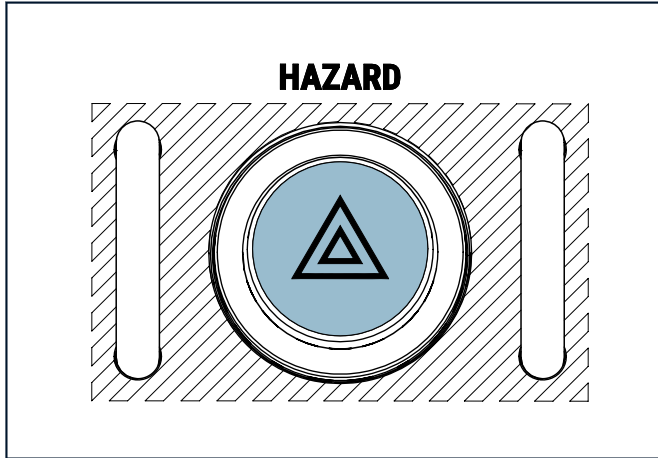

### **AVERTISSEMENT:**

- > *Lorsque les portes arrière 30/70 sont ouvertes, elles bloquent la vue directe de tous les feux arrière, y compris les feux de détresse.*
- > *N'ouvrez jamais les portes arrière 30/70 la nuit, à l'arrêt sur une*

*route ou un sentier, même en cas d'urgence.*



*Si vous devez ouvrir ces portes lorsque vous êtes à proximité d'une route ou d'un sentier, éloignez-vous des voies de circulation et installez des balises réfléchissantes ou des fusées éclairantes avant d'ouvrir l'une ou l'autre des portes.*



*Le non-respect de ces avertissements pourrait amener quelqu'un à heurter votre Grenadier ou les personnes qui se trouvent derrière, ce qui entraînerait un accident, une amputation de jambe ou d'autres blessures graves, voire la mort.*



## APERÇU

### Feux antibrouillard arrière

Pour actionner les feux antibrouillard arrière , appuyez sur le bouton (1) de la manette.

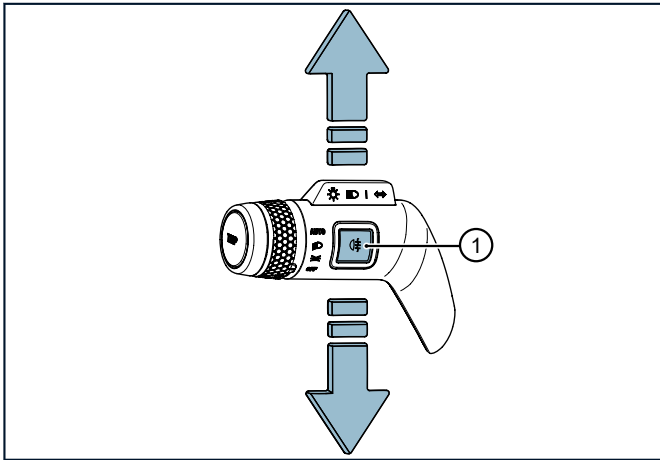

Le feu antibrouillard arrière est destiné à être utilisé en marche arrière dans le brouillard ou dans d'autres conditions météorologiques défavorables avec une faible visibilité.



**AVERTISSEMENT:** N'oubliez pas d'éteindre le feu antibrouillard arrière lorsqu'il n'est pas nécessaire. Cela peut aveugler ou distraire les autres conducteurs.

### Feux de recul

Lorsque l'allumage est activé et que la marche arrière est sélectionnée, les feux de recul s'allument.

### Feux auxiliaires à DEL

Le Grenadier est équipé de série de feux auxiliaires à DEL. Ces feux de route auxiliaires à DEL se trouvent dans la calandre et sont conçus pour une utilisation hors route uniquement.

Les feux auxiliaires à DEL ne peuvent être activés que lorsque les feux de route sont allumés et que le mode Off-Road [tout-terrain] ou Wading [passage à gué] est actif.



**AVERTISSEMENT:** Les feux auxiliaires à DEL sont destinés à être utilisés uniquement hors route lorsque les lois et réglementations locales le permettent. Ils sont strictement destinés au tout-terrain et pourraient temporairement aveugler les conducteurs dans la circulation venant en sens inverse.

# APERÇU

Pour activer les lumières auxiliaires à DEL :

1. Activez l'allumage et appuyez sur le bouton des feux auxiliaires  dans le panneau de commande de pavillon.
2. La DEL du bouton s'allumera pour indiquer que le système est actif.
3. Lorsque les phares sont allumés, les feux auxiliaires seront désormais également allumés.

Pour désactiver les lumières auxiliaires à DEL :

1. Appuyez sur le bouton d'éclairage auxiliaire  dans le panneau de commande de pavillon.
2. La DEL du bouton s'éteindra.

## Éclairage de sortie

Lorsqu'une porte est ouverte, l'éclairage de sortie correspondant s'allume automatiquement depuis le dessous de la porte. Si la porte est fermée, l'éclairage de sortie s'éteint. L'éclairage de sortie s'éteint après dix minutes si une porte reste ouverte et que l'allumage est coupé.

## LAMPES D'INTÉRIEUR

Les lampes d'intérieur comprennent des liseuses de première rangée et de deuxième rangée. Appuyer sur le bouton le plus

proche de chaque liseuse allumera et éteindra cette lampe. Il est possible d'allumer toutes les lampes en même temps en appuyant

sur l'interrupteur de la lampe d'intérieur  situé sur le panneau de commande de pavillon, entre les sièges avant. Lorsque la fonction de lampe d'intérieur est activée, une petite lampe à DEL s'allume sur le bouton.

Les liseuses de la première rangée se trouvent dans le panneau de commande de pavillon, entre le conducteur et le passager avant.

Les liseuses de la deuxième rangée se trouvent au centre de la garniture de toit. Chaque liseuse est dotée d'un interrupteur avec une texture diamant.

Allumez les lampes de porte entrouverte en appuyant sur le commutateur de lampe d'intérieur automatique  situé sur le panneau de commande de pavillon, entre les sièges avant. Lorsque la fonction de lampe d'intérieur automatique est activée, une petite lampe à DEL s'allume sur le bouton. Si le commutateur de lampe d'intérieur automatique est actif, les liseuses de première rangée et de deuxième rangée s'allument si une porte est ouverte, même si les interrupteurs de la liseuse ou de lampe d'intérieur sont éteints. Toutes les lampes sont allumées/éteintes simultanément.



**AVERTISSEMENT:** L'éclairage des lampes d'intérieur peut interférer avec la capacité du conducteur à voir à l'extérieur la nuit. Utilisez-les uniquement lorsque cela est absolument nécessaire pendant que votre Grenadier est en marche. Le non-respect de cet avertissement

## APERÇU

**pourrait entraîner un accident et des blessures graves, voire la mort.**

### Lampe de chargement

La lampe de chargement se trouve dans la garniture de toit à l'arrière de votre Grenadier. Elle s'allume lorsque les portes arrière 30/70 sont ouvertes. La lampe de chargement s'éteint lorsque les portes arrière 30/70 sont fermées.

### AUTRES COMMANDES

#### Essuie-glaces

La manette droite contrôle vos essuie-glaces Grenadier, la fonction de lavage et d'essuyage. Les essuie-glaces avant sont commandés en poussant la manette vers le haut ou vers le bas.

Poussez la manette vers le bas, jusqu'au réglage souhaité ou à la position d'arrêt, à partir d'une position plus élevée.

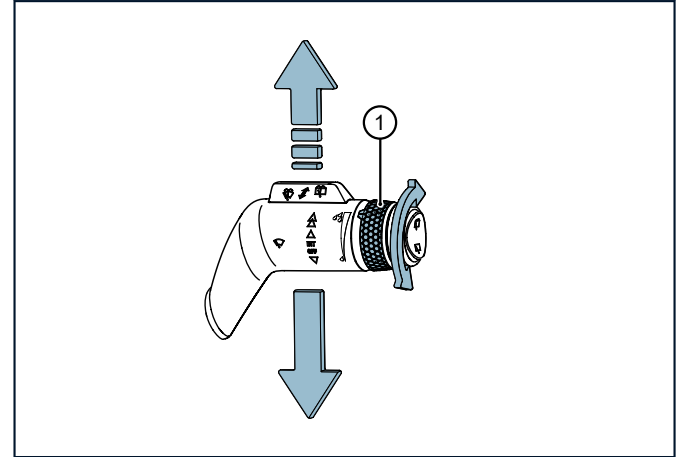

VITESSE	DESCRIPTION
OFF [ARRÊT]	C'est la position basse de repos du sélecteur. Les essuie-glaces avant sont éteints.

## APERÇU

VITESSE	DESCRIPTION
ESSUYAGE RAPIDE	À partir de la position d'arrêt, lorsque la manette est temporairement abaissée, les essuie-glaces effectuent un seul balayage. La manette reviendra en position d'arrêt dès qu'elle sera relâchée.
INTERMITTENT	Si vous poussez la manette d'un clic vers le haut depuis la position d'arrêt les essuie-glaces effectueront un balayage par intermittence. La vitesse est contrôlée par le sélecteur rotatif (1). Poussez la manette vers la vitre pour augmenter la vitesse des essuie-glaces, ou tirez-la vers le conducteur pour réduire la vitesse des essuie-glaces.
FAIBLE VITESSE	Si vous poussez la manette de deux clics vers le haut à partir de la position d'arrêt, les essuie-glaces effectuent un balayage continu à basse vitesse.
GRANDE VITESSE	Si vous poussez la manette de trois clics vers le haut depuis la position d'arrêt, les essuie-glaces effectuent un balayage continu à basse vitesse.

Pour protéger les bras d'essuie-glace lors du lavage de votre Grenadier, laissez votre Grenadier éteint ou démarrez l'allumage tout en désactivant les essuie-glaces. Cela maintiendra les bras

d'essuie-glace verrouillés en position de stationnement et aidera à prévenir les dommages.

### Lave-glaces

Vous pouvez contrôler le lavage et l'essuyage en poussant la manette loin du conducteur ou en la tirant vers lui. En poussant temporairement la manette vers la vitre, vous activerez le lave-glace arrière, et l'essuie-glace effectuera un balayage continu pendant une durée définie. En tirant temporairement la manette vers le conducteur, vous activerez les lave-glaces avant, et les essuie-glaces effectueront un balayage à basse vitesse pendant

## APERÇU

une durée définie. La manette reviendra en position de repos dès qu'elle sera relâchée.

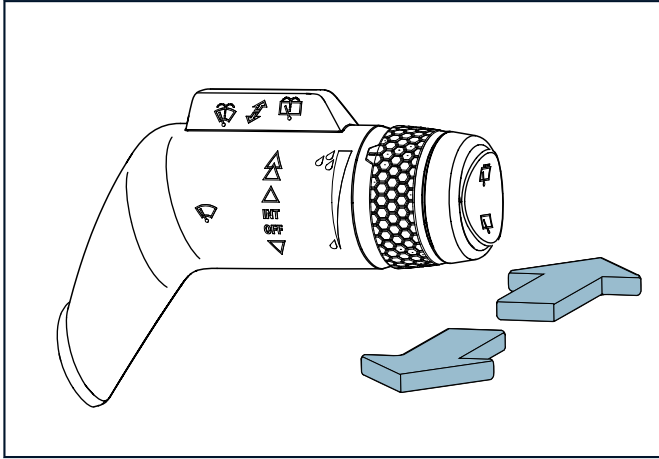

### Buses de lave-glace chauffantes

Les réchauffeurs de lave-glace chauffent les buses de lave-glace avant par temps froid pour empêcher le liquide de lave-glace de geler. Ils sont activés grâce au bouton de vitre arrière chauffante.



### Essuie-glace arrière

L'essuie-glace arrière est commandé par un bouton à bascule à trois positions, situé à l'extrémité de la manette.

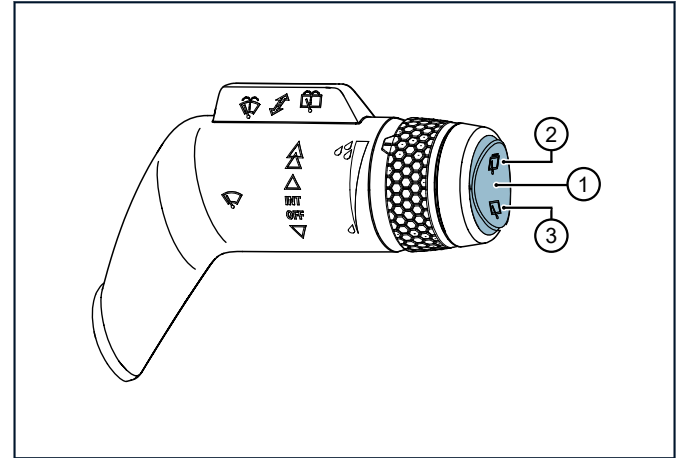

1. OFF [ARRÊT] - le haut et le bas de l'interrupteur dépassent de l'extrémité de la manette. L'essuie-glace arrière est désactivé.
2. INTERMITTENT - appuyez sur le haut du bouton pour qu'il soit aligné sur l'extrémité de la manette. L'essuie-glace arrière balaie par intermittence.

3. CONTINU – appuyez sur le bas du bouton pour qu'il soit aligné sur l'extrémité de la manette. L'essuie-glace arrière balayera en continu.

### COMMANDES DE CONDUITE

Les pédales, le frein à main, la commande de transmission et les blocages de différentiel sont abordées dans les sections « Conduite sur route » et « Conduite hors route » qui suivent.

### PANNEAUX DE FUSIBLES ET BATTERIES

Un panneau pour le coffret de fusibles du centre électrique du cockpit se trouve sous l'interrupteur d'allumage, à droite du volant.

Le coffret de fusibles du centre électrique intérieur se trouve sous le siège passager arrière gauche.

La batterie du véhicule se trouve sous le siège passager arrière gauche. La batterie auxiliaire (le cas échéant) se trouve sous le siège passager arrière droit.

Le coffret de fusibles du centre électrique sous le capot se trouve côté conducteur.

Ceux-ci sont abordés en détail dans la section « Maintenance et informations techniques ».



**AVERTISSEMENT:** Ne laissez personne accéder aux fusibles ou aux batteries à des fins autres que la réparation par une personne qualifiée. L'endommagement ou le retrait des fusibles peut désactiver des fonctions. Les batteries peuvent provoquer un choc électrique ou vous exposer à des produits chimiques toxiques. Le non-respect de ces instructions et précautions peut entraîner des blessures graves, voire la mort.

## AVANT DE CONDUIRE

---

INSPECTIONS .....	54
RAVITAILLEMENT .....	55
QUELQUES MOTS SUR LES PNEUS .....	59

# AVANT DE CONDUIRE

---

## INSPECTIONS

Il est important de vous assurer que votre Grenadier est prêt – et que vous êtes prêt – avant toute utilisation. Veuillez vous en assurer avant tout trajet. Vous devez le vérifier périodiquement. Vous devez aussi entreprendre une inspection approfondie avant le transport des charges externes ou lourdes, le remorquage, un long trajet ou une conduite hors route.

### Avant tout trajet

- > Faites le tour de votre Grenadier en effectuant une inspection visuelle des dommages, des problèmes de pneus et des obstacles. Cela est particulièrement important si votre Grenadier est garé à un endroit où des personnes pourraient y toucher ou laisser des vélos et des jouets à proximité.
- > Regardez sous votre Grenadier pour détecter des signes de fuite de liquide.
- > Si vous avez une charge sur le toit ou sur un support d'attelage, assurez-vous qu'elle est sécurisée pour une conduite normale et pour rester en place en cas d'accident. Assurez-vous qu'elle ne dépasse pas les capacités de charge.
- > Si vous vous êtes garé avec une charge attachée sur le côté ou à l'arrière, retirez-le.
- > S'il y a une charge (ou tout autre objet qui pourrait être propulsé et blesser quelqu'un lors d'un accident), sécurisez-la ou retirez-la.

- > Assurez-vous que vous ne dépassez pas la charge recommandée et que le poids des occupants et de la charge ne dépasse pas le poids brut du véhicule recommandé dans la section « Maintenance, réparations et informations techniques ».
- > Assurez-vous que toutes les portes sont bien fermées.
- > Assurez-vous que le pare-brise, les vitres, les miroirs et les lampes ne sont pas obstrués. Si le pare-brise ou les vitres sont givrés, glacés ou sales, nettoyez-les avant de prendre la route.
- > Assurez-vous que les rétroviseurs arrière et latéraux sont réglés pour le conducteur.
- > Assurez-vous que le volant est réglé selon les préférences du conducteur.
- > Assurez-vous que la cave à pieds du conducteur est dégagée de tout ce qui gêne ou qui pourrait bouger et obstruer une pédale.
- > Posez votre téléphone et évitez de le vérifier ni d'utiliser des fonctionnalités autre que le mains libres pendant la conduite.
- > Veillez à prêter toute votre attention à la conduite.
- > Assurez-vous que tous les occupants sont correctement assis et portent leur ceinture de sécurité.



# AVANT DE CONDUIRE

- > Après avoir démarré le moteur, vérifiez le faisceau lumineux ainsi que l'affichage central et l'écran tactile pour déceler tout signal indiquant un problème et résolvez-les avant de conduire.

## Périodiquement et avant un long trajet, le remorquage et la conduite hors route

En plus de tout ce qui est mentionné ci-dessus :

- > Testez la pression des pneus (y compris ceux de secours) et ajustez si nécessaire pour atteindre la pression à froid recommandée. Ceci est particulièrement important si vous conduisez avec une lourde charge de cargaison, d'occupants ou les deux. Ne vous fiez pas au Tire Pressure Monitoring System [système de surveillance de la pression des pneus] (voir « Conduite sur route ») pour savoir quand ajuster la pression des pneus.
- > Inspectez les roues, les écrous de roue et les pneus pour déceler toute irrégularité.
- > Testez toutes les lampes et tous les signaux de votre Grenadier et de la remorque (clignotant, détresse).
- > Testez les signaux sonores (klaxon, Toot [petit coup de klaxon]).
- > Testez les lave-glaces et les essuie-glaces.
- > Vérifiez les niveaux de liquide et ajoutez-en au besoin.
- > Assurez-vous que tous les accessoires de remorque recommandés sont présents et sécurisés.

- > Assurez-vous que la charge sur la remorque est sécurisée.
- > Testez le frein de service et le frein à main avec la remorque attachée.

## Avertissements liés à l'inspection



**AVERTISSEMENT: Le non-respect de ces instructions et précautions peut entraîner un accident, des blessures graves, voire la mort.**

## RAVITAILLEMENT

### Type de carburant

Il est essentiel d'utiliser le bon carburant dans votre Grenadier. Si vous n'utilisez pas le bon carburant, le système de carburant et le moteur pourraient être endommagés.

Vous devez utiliser uniquement de l'essence sans plomb non contaminée (p. ex. sans eau ni particules) avec une teneur en éthanol ne dépassant pas 15 %. Ne pas utiliser de :

- > Carburant contenant plus de 15 % d'éthanol (p. ex. E85).
- > Carburant diesel.
- > Carburants contenant l'additif remonteur d'octane, méthylcyclopentadiényl manganèse tricarbonyle (MMT).

## AVANT DE CONDUIRE

- > Carburant au plomb. L'utilisation de carburant au plomb est interdite par la loi.

Nous recommandons au moins un indice d'octane de 91 (indice d'octane de la pompe). Votre Grenadier tolérera les carburants à faible indice d'octane pour une utilisation courte et peu fréquente.

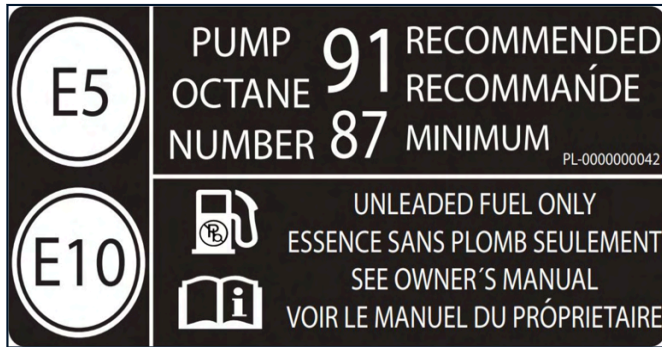

### Capacité du réservoir à carburant

Le réservoir à carburant de votre Grenadier peut contenir 90 L d'essence.

### Niveau de carburant et autonomie

Le niveau de carburant et l'autonomie restante approximative sont affichés sur l'affichage central et l'écran tactile. Notez que

l'autonomie restante est une prédiction basée sur le style de conduite. Elle peut être inférieure à l'autonomie réelle si vous conduisez de manière agressive, tirez une remorque, transportez une lourde charge ou conduisez hors route ou sur des collines.



## AVANT DE CONDUIRE



Les avertissements de niveau de carburant seront affichés en trois étapes à mesure que le carburant est épuisé :

1. “Remaining Range” [autonomie restante] devient orange lorsque vous avez entre 70 et 120 kilomètres d'autonomie estimée restante.
2. “Refuel soon” [faire le plein bientôt] apparaît également lorsque vous avez entre 70 et 120 kilomètres d'autonomie estimée restante.
3. “Refuel now” [faire le plein maintenant] apparaît lorsque vous avez moins de 70 kilomètres d'autonomie estimée restante et que le carburant de réserve est utilisé.



**REMARQUE:** Évitez de déclencher le signal *Refuel Now* [faire le plein maintenant]. Ne videz pas complètement le carburant. Un niveau de carburant trop bas augmente

le risque d'obstruer le filtre du réservoir à carburant et de désactiver le moteur.

### Faire le plein à une pompe à essence

- > Coupez l'allumage.
- > Laissez votre téléphone portable dans votre Grenadier. S'il existe un risque que vous transportiez de l'électricité statique, mettez-vous à la terre en touchant un objet métallique connecté à la terre avant d'ouvrir la trappe à carburant.
- > Ne fumez pas ni ne laissez personne d'autre fumer ou avoir une flamme nue, des étincelles ou des appareils pouvant en provoquer à proximité.
- > La trappe à carburant est située du côté passager arrière de votre Grenadier. Votre Grenadier doit être déverrouillé pour que l'ouverture de la trappe à carburant soit possible. Poussez le bord arrière de la trappe à carburant vers l'intérieur et relâchez. La trappe à carburant s'ouvrira.
- > Tournez lentement le bouchon du réservoir dans le sens inverse des aiguilles d'une montre pour l'ouvrir.
- > Une fois le bouchon retiré, placez-le dans le réceptacle prévu à l'intérieur de la trappe à carburant.

# AVANT DE CONDUIRE

---

- > Insérez la buse de la pompe dans l'entrée du remplisseur de carburant et versez le carburant. Les pompes à carburant s'arrêtent automatiquement lorsque le réservoir est plein. Ne continuez pas à faire le plein au-delà d'un réservoir plein car cela entraînerait un déversement.
- > Retirez et remplacez la buse de remplissage.

Remettez le bouchon de réservoir de carburant et fermez la trappe à carburant.

## Faire le plein ailleurs

- > Garez-vous sur un terrain relativement plat. Tenter de faire le plein sur une pente risque de provoquer un déversement, des dommages environnementaux et un incendie.
- > Suivez toutes les instructions mentionnées ci-dessus pour faire le plein à une pompe à essence.

## Avertissements concernant le carburant



**AVERTISSEMENT:** Le non-respect de ces instructions et précautions pourrait entraîner un incendie, une panne du véhicule et des blessures graves, voire la mort.

## Économie de carburant

Les facteurs qui influencent l'économie de carburant de votre Grenadier comprennent ce qui suit :

- > Habitudes de conduite, telles qu'accélération, vitesses et freinages agressifs.
- > Conditions météorologiques, telles que températures extrêmes et mauvaises conditions routières.
- > Trajets courts et fréquents plutôt que des trajets groupés.
- > Terrains vallonnés, irréguliers et à faible traction.
- > Remorquage.
- > Cargaison lourde.
- > Utilisation intensive de tout appareil qui consomme de l'électricité et fait travailler le moteur plus fort pour maintenir la puissance et réduire l'efficacité.
- > Mauvais entretien tel qu'une faible pression des pneus, mauvais alignement des roues, une huile sale et des filtres à air sales.
- > Options et accessoires installés à l'extérieur du véhicule pouvant provoquer une traînée accrue.

## QUELQUES MOTS SUR LES PNEUS

Vos pneus font partie des éléments les plus importants de votre Grenadier. C'est ce qui vous permet d'accélérer, de freiner, de prendre un virage et de tenir la route ou le chemin. Des pneus sous-gonflés, surgonflés, endommagés, usés, mal alignés ou inappropriés comportent des risques d'accident, de perte de contrôle, d'invalidité, de blessures graves et de mort.

Vous devez vérifier fréquemment vos pneus pour détecter toute condition irrégulière ou inhabituelle et remédier rapidement à toute condition susceptible d'affecter les performances. En cas de doute, remédiez ou contactez votre concessionnaire INEOS.



**AVERTISSEMENT: Le non-respect de ces instructions et précautions peut entraîner des blessures graves, voire la mort.**

# PORTES ET VITRES

---

INTRODUCTION .....	61
PORTES LATÉRALES .....	61
PORTES ARRIÈRE 30/70 .....	62
VERROUS DE PORTES .....	63
CARACTÉRISTIQUES ET FONCTIONS DE LA PORTE SUR L’AFFICHAGE CENTRAL ET L’ÉCRAN TACTILE .....	64
AVERTISSEMENTS DE PORTE .....	64
VITRES .....	65

# PORTES ET VITRES

---

## INTRODUCTION

Votre Grenadier possède six portes : quatre portes latérales et deux portes arrière. Chaque porte est dotée d'une vitre.

Lors de l'ouverture et de la fermeture des portes, soyez particulièrement prudent lorsque votre Grenadier se trouve dans une pente. Une pente est susceptible d'appliquer une force aux portes. Cela risque de provoquer l'ouverture ou la fermeture inattendue d'une porte.

N'ouvrez jamais une porte pendant que votre Grenadier est en mouvement.

## PORTES LATÉRALES

### Commande des portes latérales de l'extérieur

- > Appuyez et relâchez une fois le bouton de déverrouillage de votre clé pour déverrouiller uniquement la porte du conducteur.
- > Appuyez deux fois sur le bouton de déverrouillage pour déverrouiller toutes les portes, y compris la porte arrière. Ceci peut être personnalisé dans l'onglet SETTINGS [PARAMÈTRES].
- > Ou insérez la lame de clé dans le verrou de la porte conducteur pour déverrouiller toutes les portes.
- > Pour ouvrir la porte, saisissez la poignée de porte, appuyez sur le bouton et tirez vers l'extérieur.

- > Une fois à l'intérieur et que le passage est dégagé de tout objet (p. ex. ceintures de sécurité, doigts, pieds, vêtements), fermez bien la porte sans claquer.
- > Verrouillez la porte en appuyant une fois sur le bouton de verrouillage de la clé ou par le biais des verrous électriques conducteur.

### Commande des portes latérales de l'intérieur

- > Si la porte est verrouillée, elle peut être déverrouillée avec :
  - L'interrupteur de verrouillage électrique des portes; ou
  - La poignée intérieure de la porte tirée vers vous.
- > Vérifiez à l'extérieur pour repérer des obstacles de même que des véhicules, cyclistes et personnes qui approchent.
- > Tirez la poignée vers vous pour déverrouiller (et débloquer) la porte.
- > Poussez la porte pour l'ouvrir.
- > Une fois à l'extérieur et que la voie est dégagée de tout objet (p. ex. ceintures de sécurité, doigts, autres occupants), fermez bien la porte sans claquer.
- > Si vous souhaitez verrouiller toutes les portes, utilisez le bouton de verrouillage de votre clé Grenadier.

# PORTES ET VITRES

## Verrouillage des portes enfants

Votre Grenadier est équipé de verrouillages enfants uniquement à l'intérieur des portes arrière. Ils sont conçus pour empêcher les enfants d'ouvrir les portes depuis l'intérieur de votre Grenadier. Dans l'image ci-dessous, la position (A) indique que les verrouillages enfants sont activés. La position (B) indique que les verrouillages enfants ne sont pas activés.

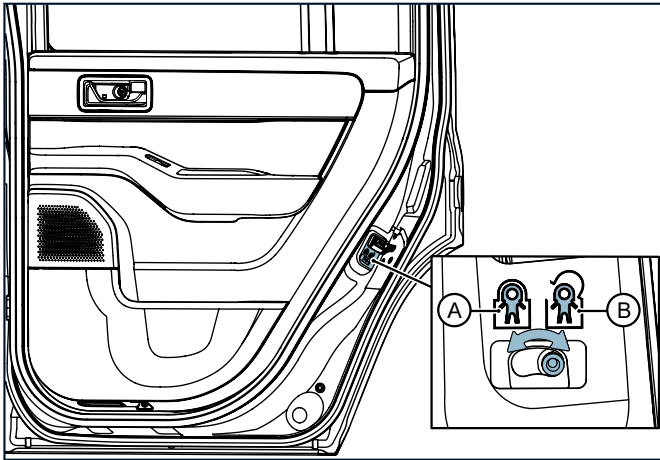

## PORTES ARRIÈRE 30/70

### Commande des portes arrière de l'extérieur

- > Ouvrez d'abord le côté 30.
- > Déverrouillez les portes à l'aide du bouton de déverrouillage de la clé ou du bouton de déverrouillage des portes situé à l'intérieur de la porte conducteur.
- > Saisissez la poignée de la porte latérale 30, appuyez sur le bouton de la poignée et tirez la poignée et la porte vers vous.
- > Ouvrez complètement la porte. Notez qu'il y a un cran pour maintenir la porte ouverte.
- > Ensuite, passez au côté 70.
- > Vérifiez l'espace libre côté passager de votre Grenadier. Lorsque la porte du côté 70 est complètement ouverte, le pneu de secours dépasse du côté passager.
- > Saisissez la poignée de déverrouillage verticale de la porte juste à l'intérieur de la porte du côté 70.
- > Ouvrez la porte du côté 70, en tenant compte du poids supplémentaire dû au pneu de secours.

Un vérin à gaz est monté horizontalement au bas de la porte latérale 70. Il aide à déplacer le poids de la porte et du pneu de secours. Notez qu'il n'y a pas de cran et que le vérin à gaz ne maintiendra pas la porte du côté 70 ouverte. Ne suspendez jamais



aucun objet au vérin à gaz; il ne fonctionnera pas correctement s'il est plié.



*REMARQUE: Notez qu'il n'y a pas de cran pour maintenir la porte latérale 70 ouverte. Elle peut être fermée par le vent. Vous pouvez la fermer en poussant. Elle peut être fermée par gravité si l'avant du Grenadier est plus bas que l'arrière en pente. Gardez les parties du corps et les objets à l'écart des portes 30/70. Pour fermer les portes arrière, placez-vous sur le côté pour éviter le passage des portes. Vérifiez les obstructions. Évitez de fermer la porte sur des objets et assurez-vous qu'aucune charge ne se trouve sur le passage de la porte. Fermez d'abord la porte latérale 70. Fermez ensuite la porte latérale 30. Assurez-vous que chaque porte est verrouillée. Pour fermer les portes arrière, placez-vous sur le côté pour éviter le passage des portes. Vérifiez les obstructions. Évitez de fermer la porte sur des objets et assurez-vous qu'aucune charge ne se trouve sur le passage de la porte. Fermez d'abord le côté 70. Fermez ensuite le côté 30. Assurez-vous que chaque porte est verrouillée.*

## Commande des portes arrière de l'intérieur

Les portes arrière 30/70 sont dotées de poignées de déverrouillage à l'intérieur au cas où quelqu'un se trouverait dans l'espace de chargement lorsqu'une ou les deux portes seraient fermées. Ne laissez jamais un occupant s'asseoir dans l'espace de chargement lorsque votre Grenadier est en mouvement.

## VERROUS DE PORTES

Les portes latérales de votre Grenadier ont deux positions de verrouillage : principale et secondaire. La porte est en position de verrouillage principale si elle est bien et solidement fermée. La porte est en position de verrouillage secondaire si elle ne s'ouvre pas facilement sans être bien et solidement fermée. Le verrou principal est plus robuste et verrouille solidement la porte. Le verrou secondaire est une position de secours requise par la National Highway Traffic Safety Administration.

Votre Grenadier enverra un signal sonore et un signal visuel sur l'affichage central et l'écran tactile si une porte n'est pas dans la position de verrouillage principale et que le véhicule est mis en marche ou en marche arrière. L'affichage central et l'écran tactile afficheront un graphique indiquant quelles portes sont ouvertes.

# PORTES ET VITRES

Ne conduisez pas votre Grenadier si une porte n'est pas fermée et complètement verrouillée.

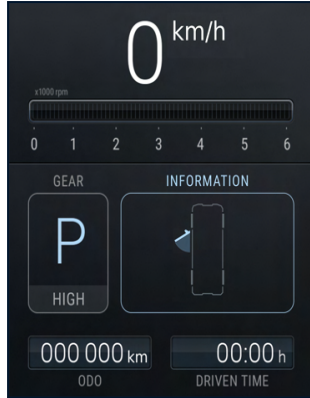

## CARACTÉRISTIQUES ET FONCTIONS DE LA PORTE SUR L'AFFICHAGE CENTRAL ET L'ÉCRAN TACTILE

De nombreuses fonctionnalités liées aux portes de votre Grenadier peuvent être personnalisées via l'affichage central. Sélectionnez votre menu FUNCTIONS [FONCTIONS] Grenadier de l'onglet SETTINGS [PARAMÈTRES] pour accéder à ces paramètres :

- > Central Locking System [système de verrouillage centralisé] : ce système offre la commodité de verrouiller

ou déverrouiller toutes les portes de votre Grenadier en une seule action, à l'aide de la clé ou du bouton de verrouillage intérieur.

- > Drive Away Locking [verrouillage en voiture] : pour une sécurité renforcée, la fonction Drive Away Locking [verrouillage en voiture] bloque automatiquement toutes les portes lorsque votre Grenadier atteint une vitesse prédéterminée.
- > Leaving Home Light Timeout [éclairage temporisé] : lorsque vous déverrouillez votre Grenadier, la fonction Leaving Home Light Timeout [éclairage temporisé] allume les phares pendant une durée prédéterminée pour éclairer les environs.
- > Remote Lock Feedback [signal de rétroaction du verrouillage à distance] : cette fonction fournit un signal sonore et visuel lors du verrouillage de votre Grenadier à l'aide de la télécommande.
- > Follow Me Home [éclairage prolongé] : activez cette fonction pour garder les phares allumés pendant une période définie après avoir coupé l'allumage. Cela permet d'éclairer la zone couverte par les phares.

## AVERTISSEMENTS DE PORTE



**AVERTISSEMENT:** Assurez-vous que toutes les portes sont complètement verrouillées et bloquées avant de conduire.

# PORTES ET VITRES

 **AVERTISSEMENT:** Le système de verrouillage centralisé n'est pas un verrouillage enfant.

 **AVERTISSEMENT:** À moins que le verrouillage enfant ne soit activé, il est possible de déverrouiller et d'ouvrir les portes latérales arrière en tirant sur la poignée.

 **AVERTISSEMENT:** Il est toujours possible de déverrouiller les portes latérales avant en tirant sur la poignée intérieure.

 **AVERTISSEMENT:** Ne vous tenez pas debout ni n'accrochez d'objets aux gâches des verrous de porte, y compris la porte arrière 30/70. La gâche du verrou n'est pas une marche. Vous pourriez vous blesser si vous glissez ou tombez.

 **AVERTISSEMENT:** Ne laissez personne utiliser l'échelle d'accès au toit (si prévue), afin de grimper dessus, s'y tenir debout, s'y accrocher ou y accrocher quoi que ce soit, lorsque l'une des portes arrière est déverrouillée.

 **AVERTISSEMENT:** Il pourrait être impossible d'ouvrir les portes lorsqu'elles sont obstruées par l'eau. Si vous devez sortir d'un véhicule en cas d'urgence et qu'une porte ne s'ouvre pas, essayez une autre porte ou sortez par une vitre.

 **AVERTISSEMENT:** Le non-respect de ces instructions et précautions ainsi que de celles de la sous-section

« Portes » pourrait entraîner des blessures graves, voire la mort.

## VITRES

### Introduction

En plus du pare-brise, il y a des vitres dans chaque porte. Votre Grenadier a peut-être été commandé avec l'option de vitres Safari supplémentaires dans le toit au-dessus de chaque siège avant.

### Pare-brise

Un pare-brise transparent et de haute qualité est essentiel pour conduire en toute sécurité.

Vos fonctions ADAS (voir « Conduite sur route ») nécessitent que la caméra ait une vue dégagée hors du pare-brise.

Si votre pare-brise doit être remplacé, remplacez-le par une pièce de rechange d'origine INEOS. Les pare-brise du marché secondaire peuvent ne pas être de qualité suffisante. Assurez-vous que la caméra ADAS est recalibrée.

### Vitres latérales

Chaque porte latérale possède une vitre latérale mobile. Le mouvement de chaque vitre est commandé par un moteur électrique. Chaque moteur est contrôlé par un interrupteur à

# PORTES ET VITRES

bascule situé à l'intérieur de chaque porte. La porte conducteur est équipée d'interrupteurs pour chaque vitre de porte.

L'allumage doit être sur ACC (Accessoire) ou sur ON (marche) pour que les vitres fonctionnent. Une fois l'allumage coupé (« OFF »), les moteurs de vitre peuvent être activés pendant 60 secondes ou jusqu'à ce qu'une porte soit ouverte, selon la première éventualité.

Toutes les vitres sont dotées d'une fonctionnalité à une touche. Pour l'utiliser, appuyez à fond sur l'interrupteur (au-delà du clic); pour annuler, tirez à nouveau brièvement l'interrupteur.



## AVERTISSEMENT:

- > Il n'y a aucun moyen de verrouiller les vitres. Tout occupant pouvant atteindre un interrupteur de vitre peut actionner une vitre.
- > Le verrouillage des portes enfants ne désactive pas les commutateurs de vitre arrière.
- > Il n'y a pas de fonction anti-pincement ou d'inversion automatique sur aucune des vitres, y compris les vitres arrière. Elles continueront à monter ou descendre en appliquant une pression même si un objet ou une partie du corps (p. ex. un doigt, une main, une tête, un cou) se trouve sur leur trajectoire. Assurez-vous que l'ouverture de la vitre est dégagée avant de la faire remonter. Ne laissez jamais les enfants dans votre Grenadier sans surveillance avec l'allumage sur ACC (Accessoire) ou sur ON

(marche). Surveillez toujours l'utilisation des vitres arrière par les enfants.

- > Gardez les objets et les parties du corps à l'intérieur de votre Grenadier, sans dépasser une vitre latérale, pendant que votre Grenadier en mouvement.
- > Évitez d'entrer ou de sortir par une vitre ouverte, sauf en cas d'urgence lorsqu'il n'y a pas d'autre moyen.
- > Le non-respect de ces instructions et précautions peut entraîner des blessures graves, voire la mort.

## Vitres arrière

Les vitres des portes arrière 30/70 et les vitres latérales de l'espace de chargement sont fixes. Elles restent immobiles.

Assurez-vous qu'elles ne sont pas obstruées afin que le conducteur ait un champ de vision dégagé.

## Vitres Safari (si prévues)

Les vitres Safari peuvent être situées sur le toit de votre Grenadier, au-dessus de chacun des sièges avant. Chaque vitre est dotée d'un verrou sur la face arrière, vers l'arrière de votre Grenadier. Chaque vitre est dotée de charnières sur la face avant.

## PORTES ET VITRES

---

Pour ouvrir une vitre Safari, poussez le bas du verrou vers l'avant. La vitre est alors déverrouillée. Poussez la vitre vers le haut jusqu'à ce que le verrou s'enclenche pour maintenir la vitre ouverte.

Pour fermer une vitre Safari, poussez le centre (charnière/point de pivotement) du verrou vers l'avant. Laissez la vitre retomber en position fermée. Tirez ensuite le bas du verrou vers l'arrière pour le verrouiller.

Pour retirer une vitre Safari :

- > Poussez le bas du verrou vers l'avant.
- > Poussez la vitre vers le haut.
- > Soulevez le bas du verrou vers le haut, puis déplacez le verrou vers l'avant pour le déconnecter du point de montage arrière.
- > Poussez la vitre presque à la verticale.
- > Tirez la vitre vers le haut avec les deux mains jusqu'à ce que les charnières soient libérées de leurs supports dans le toit.
- > Tournez la vitre selon un angle qui lui permettra de passer à travers l'ouverture et de l'amener dans votre Grenadier.
- > Rangez la vitre.

Pour replacer une vitre Safari :

- > Faites passer la vitre vers le haut à travers l'ouverture avec les deux mains et positionnez-la de manière à ce

que le verrou soit à l'intérieur et à l'arrière de votre Grenadier lorsque la vitre est fermée.

- > Insérez les charnières dans les supports avant.
- > Abaissez doucement la vitre jusqu'à ce qu'elle soit fermée.
- > Remplacez le bas du verrou d'une main et fermez le verrou de l'autre.

Une prise ferme est nécessaire pour retirer et replacer une vitre Safari. Si elle glisse et tombe, cela risque d'entraîner des blessures.

Pour ranger une vitre Safari, placez-la dans le sac de rangement dédié et fixez-la au sol de l'espace de chargement à l'aide des

## PORTES ET VITRES

---

anneaux d'arrimage ou des rails utilitaires (le cas échéant). (Voir « Chargement et arrimage des charges »)

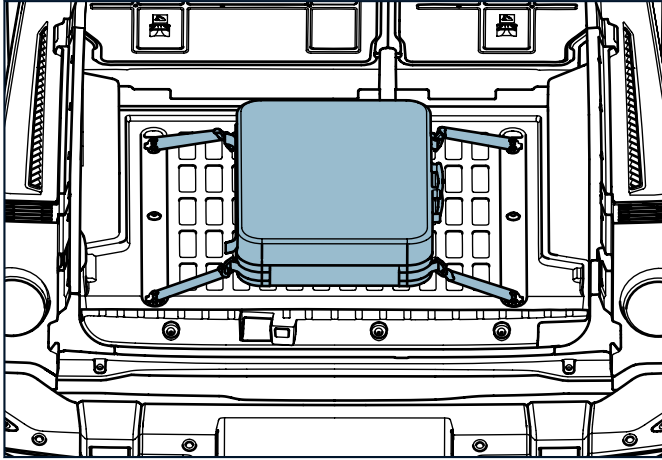

N'utilisez pas les ouvertures des vitres Safari pour entrer ou sortir de votre Grenadier, sauf en cas d'urgence lorsqu'il n'y a pas d'autre moyen.



**AVERTISSEMENT:** Le non-respect de ces instructions et précautions peut entraîner des blessures graves, voire la mort.

# SIÈGES, CEINTURES DE SÉCURITÉ, ENFANTS DANS DES SIÈGES D'AUTO ET DES SIÈGES D'APPOINT, ET COUSSINS GONFLABLES

---

INTRODUCTION .....	70
ÊTRE ASSIS CORRECTEMENT .....	70
CEINTURES DE SÉCURITÉ .....	79
ENFANTS DANS DES SIÈGES D'AUTO ET DES SIÈGES D'APPOINT .....	85
COUSSINS GONFLABLES .....	96
AVERTISSEMENTS SUPPLÉMENTAIRES SUR LES COUSSINS GONFLABLES .....	98

# SIÈGES, CEINTURES DE SÉCURITÉ, ENFANTS DANS DES SIÈGES D'AUTO ET DES SIÈGES D'APPOINT, ET COUSSINS GONFLABLES

## INTRODUCTION

Votre emplacement dans le véhicule et la façon dont vous êtes assis et sécurisé peuvent avoir une incidence sur le risque de blessures et de décès, en particulier en cas d'accident. Cette section fournit des informations sur la façon de réduire ces risques.



*REMARQUE: Dans tout ce manuel, le terme « adulte » fait référence à toute personne suffisamment grande pour s'asseoir confortablement, correctement et en toute sécurité dans l'un des sièges et ceintures de sécurité du Grenadier, les deux pieds au sol. Les personnes âgées de plus de 12 ans sont généralement capables de le faire. Voir <https://tc.canada.ca/fr/transport-routier/securite-sieges-auto-enfants>; <https://tc.canada.ca/fr/transport-routier/securite-sieges-auto-enfants/choisir-siege-auto-enfant-siege-appoint>. L'utilisation du terme « adulte » fait référence à la taille des occupants, et non au statut juridique ou à l'âge civil.*

## ÊTRE ASSIS CORRECTEMENT

Être bien assis dans un véhicule est crucial pour le fonctionnement efficace de tous les dispositifs de sécurité de votre Grenadier.

Tous les occupants doivent :

- > Être le seul occupant de l'un des cinq sièges désignés (conducteur, passager avant, arrière gauche, arrière central ou arrière droit).

Tous les occupants adultes d'un siège avant doivent :

- > Régler et verrouiller le siège de manière à ce qu'il ne soit pas plus près du coussin gonflable que nécessaire.
- > Régler et verrouiller le dossier du siège avant de manière à ce qu'il soit relativement droit et peu incliné.

Le conducteur doit également :

- > Positionner et verrouiller le siège du conducteur horizontalement (avant et arrière) et verticalement (haut et bas) de manière à ce que les pédales, le volant et les commandes soient à portée de main et que le coffre soit à une distance d'au moins 25 cm (10 po) du volant.
- > Tenez le volant à 9 h et 3 h et gardez les bras légèrement fléchis. Cela favorise le fonctionnement du volant et réduit le risque de blessures liées au déploiement du coussin gonflable.

Tous les occupants de tous les sièges doivent :

- > Régler l'appuie-tête de manière à ce que le centre de l'appuie-tête soit aussi proche que possible du centre de l'arrière de la tête.
- > S'asseoir au centre du siège, de manière droite, les fesses contre le dossier, sans s'affaler.



# SIÈGES, CEINTURES DE SÉCURITÉ, ENFANTS DANS DES SIÈGES D'AUTO ET DES SIÈGES D'APPOINT, ET COUSSINS GONFLABLES

- > Garder les deux pieds sur le sol.
- > Éviter de se pencher d'un côté ou de l'autre.

Tous les enfants (occupants plus petits qu'une personne de taille adulte) doivent être assis sur un siège arrière dans la mesure du possible. Ne placez jamais, sous aucun prétexte, un enfant dans un siège bébé dos à la route sur le siège passager avant.

Tous les enfants doivent être assis dans un siège d'auto orienté vers l'arrière, un siège d'auto orienté vers l'avant ou un siège d'appoint si :

- > Requis par la loi provinciale; ou
- > Recommandé par Transports Canada; ou
- > Incapables de s'asseoir correctement (voir la sous-section « Attacher une ceinture de sécurité » ci-dessous) dans un siège Grenadier et d'utiliser la ceinture de sécurité.



**AVERTISSEMENT: Le non-respect de ces instructions et précautions peut entraîner des blessures graves, voire la mort.**

## Régler un siège avant

Pour régler la position horizontale d'un siège avant :

- > Assurez-vous que votre Grenadier est à l'arrêt et en position P (stationnement).
- > Déverrouillez le verrou du siège avant/arrière en tirant sur la barre juste sous l'avant du coussin du siège.

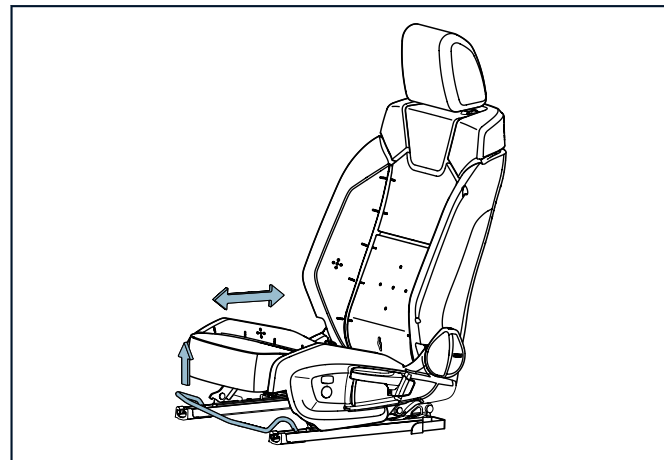

- > Faites glisser le siège vers l'avant ou vers l'arrière jusqu'à une position sûre.
- > Relâchez la poignée pour verrouiller le siège en position.

# SIÈGES, CEINTURES DE SÉCURITÉ, ENFANTS DANS DES SIÈGES D'AUTO ET DES SIÈGES D'APPOINT, ET COUSSINS GONFLABLES

- > Assurez-vous que le siège est verrouillé en position en essayant de le déplacer vers l'avant et vers l'arrière avant que votre Grenadier ne passe de la position P (stationnement) et en position de marche.

Pour régler la position verticale d'un siège avant :

- > Assurez-vous que votre Grenadier est à l'arrêt et en position P (stationnement).
- > Soulevez la poignée sur le côté extérieur du siège pour pousser le siège vers le haut.
- > Poussez cette poignée vers le bas pour le déplacer vers le bas.

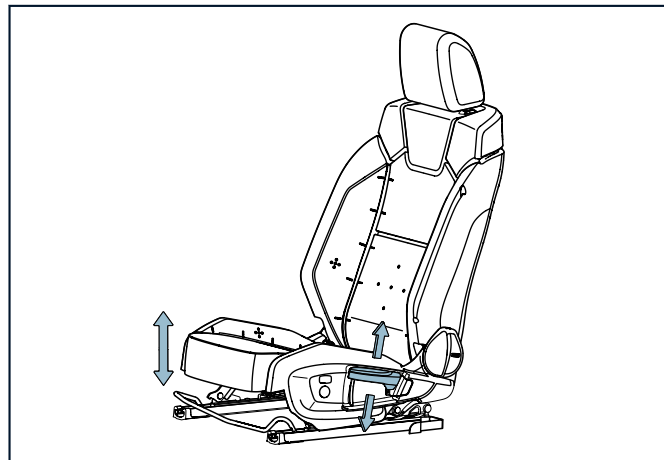

Pour régler le dossier d'un siège avant :

- > Assurez-vous que votre Grenadier est à l'arrêt et en position P (stationnement).
- > Tournez le levier de commande situé sur la partie inférieure du côté extérieur du dossier vers l'arrière de votre Grenadier et appuyez-vous contre le dossier pour incliner le siège.

# SIÈGES, CEINTURES DE SÉCURITÉ, ENFANTS DANS DES SIÈGES D'AUTO ET DES SIÈGES D'APPOINT, ET COUSSINS GONFLABLES

- > Tournez le levier de commande vers l'arrière de votre Grenadier et relâchez la pression sur le dossier du siège pour permettre au dossier de rebondir vers l'avant pour redresser le dossier du siège.
- > Une fois le dossier du siège dans une position confortable, assurez-vous qu'il est verrouillé en position avant que votre Grenadier ne passe de la position P (stationnement) et en position de marche.

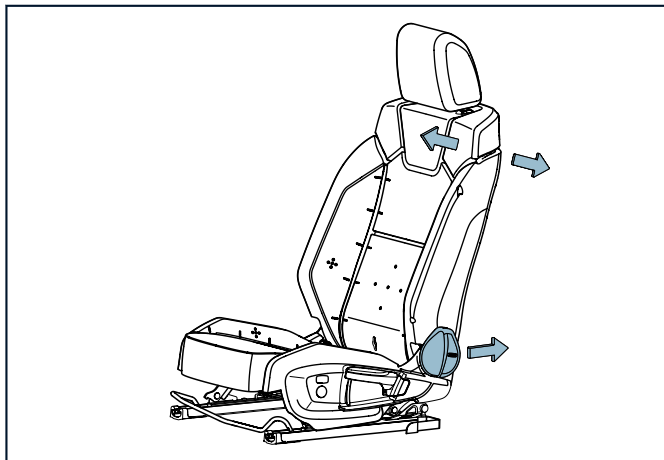

## Rabattre un siège arrière

Les sièges arrière ne sont pas réglables horizontalement. Les dossiers des sièges arrière ne sont pas réglables. Ils sont soit relevés, soit repliés vers l'avant. S'ils sont relevés, assurez-vous qu'ils sont verrouillés en position avant que votre Grenadier ne passe de la position P (stationnement) et en position de marche.

La banquette arrière est divisée 60/40 et peut être rabattue vers l'avant en deux sections.

## SIÈGES, CEINTURES DE SÉCURITÉ, ENFANTS DANS DES SIÈGES D'AUTO ET DES SIÈGES D'APPOINT, ET COUSSINS GONFLABLES

Retirez l'appuie-tête avant de rabattre le siège. Pliez le coussin inférieur du siège (1) vers l'avant, puis tirez la boucle (2) au-dessus du siège extérieur unique.

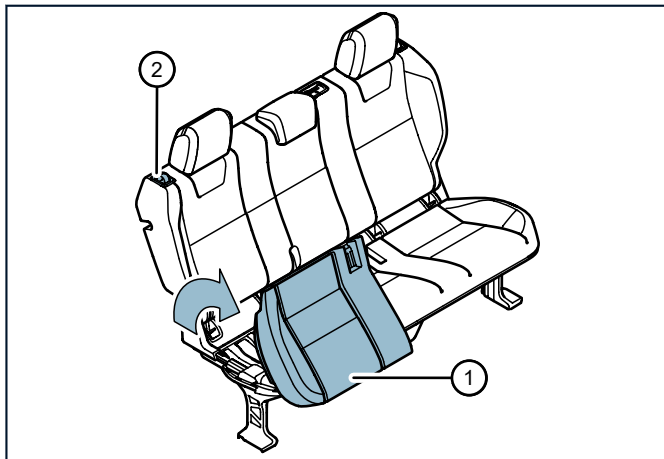

Rabattez le dossier (3) vers l'avant.

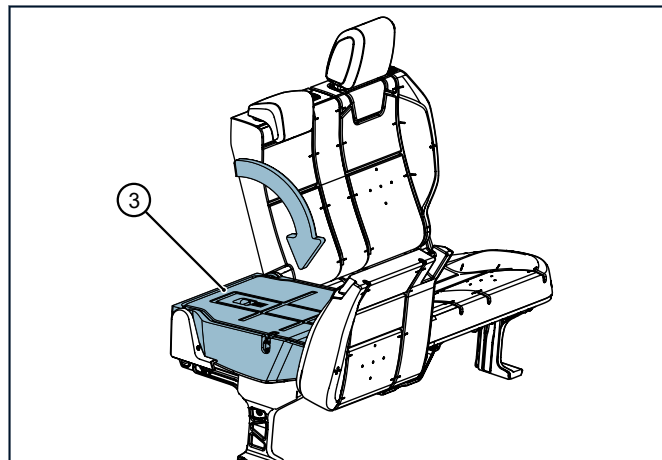

Il est possible de rabattre le dossier vers l'avant pour qu'il repose à plat sur le coussin inférieur sans retirer les appuie-tête. Cependant, INEOS recommande plutôt de retirer l'appuie-tête en utilisant la méthode indiquée ci-dessus, car cela réduit le risque de contact entre l'appuie-tête et le dossier d'un siège avant ou l'occupant du siège avant, et protège l'appuie-tête une fois rangé. Assurez-vous de bien fixer tout appuie-tête qui a été retiré. Ne laissez pas lâche dans votre Grenadier.

# SIÈGES, CEINTURES DE SÉCURITÉ, ENFANTS DANS DES SIÈGES D'AUTO ET DES SIÈGES D'APPOINT, ET COUSSINS GONFLABLES

Pour remettre les sièges rabattus en position verticale :

- Soulevez le dossier du siège.
- Assurez-vous que les ceintures d'épaule extérieures ne sont pas coincées derrière ou à côté du dossier du siège en les tirant vers l'avant tout en ramenant le dossier dans sa position verticale et verrouillée.
- Verrouillez le dossier en place.
- Assurez-vous que les boucles de ceinture de sécurité sont visibles et accessibles une fois l'assise du siège mise en place.
- Remplacez l'appuie-tête.
- Assurez-vous que le siège arrière est verrouillé en position avant que votre Grenadier ne passe de la position P (stationnement) et en position de marche.

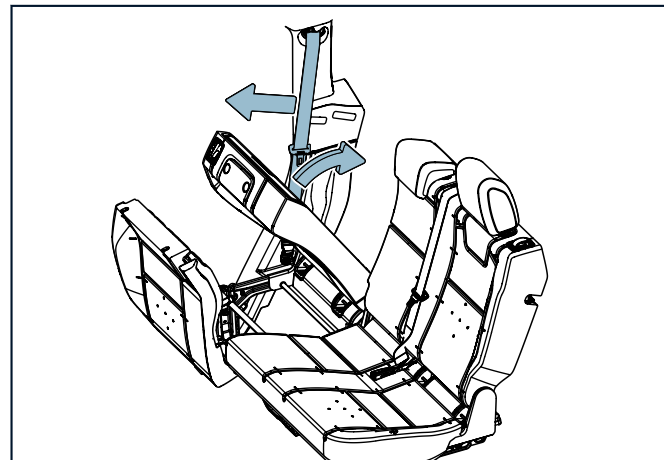

Si l'indicateur rouge sur la sangle à boucle est visible, le dossier du siège n'est pas verrouillé. Les occupants pourraient être blessés si votre Grenadier est utilisé avec des dossiers de siège déverrouillés et droits.



**AVERTISSEMENT:** Le non-respect de ces instructions et précautions peut entraîner des blessures graves, voire la mort.



**AVERTISSEMENT:** La batterie du véhicule et les composants électriques sont rangés sous la banquette arrière. Ne rangez aucun objet sous le coussin du siège.

# SIÈGES, CEINTURES DE SÉCURITÉ, ENFANTS DANS DES SIÈGES D'AUTO ET DES SIÈGES D'APPOINT, ET COUSSINS GONFLABLES

Cela pourrait entraîner une exposition à des toxines ou un incendie, et causer des blessures graves, voire la mort.

## Retirer et ajuster l'appuie-tête

Tous les sièges de votre Grenadier sont équipés d'un appuie-tête composé de :

- > **Coussin de retenue** : Il s'agit de la partie rembourrée avec laquelle l'arrière de la tête de l'occupant entre en contact. Il est conçu pour soutenir confortablement la tête tout en étant suffisamment ferme pour offrir une protection en cas de collision.
- > **Poteaux** : Ce sont les tiges métalliques verticales qui s'insèrent dans la partie supérieure du dossier du siège. Ils permettent de régler la hauteur de l'appuie-tête pour qu'il s'aligne correctement avec la tête de l'occupant.
- > **Douilles de guidage** : Ce sont les parties du dossier du siège où les poteaux coulisent vers l'intérieur et l'extérieur, permettant le réglage de la hauteur.
- > **Bouton de commande** : un bouton qui déverrouille les extrémités des poteaux, permettant de retirer un appuie-tête du dossier du siège.

Tous les appuie-têtes sont amovibles.

- > Pour retirer un appuie-tête, poussez le bouton de commande vers l'intérieur à la base et tirez l'appuie-tête jusqu'à ce qu'il soit complètement détaché.
- > Pour installer un appuie-tête, assurez-vous que l'appuie-tête est orienté vers l'avant, puis poussez le bouton de commande vers l'intérieur et poussez l'appuie-tête dans les trous de positionnement situés en haut du siège.
- > Évitez de retirer ou d'installer jamais un appuie-tête pendant que votre Grenadier est en mouvement.

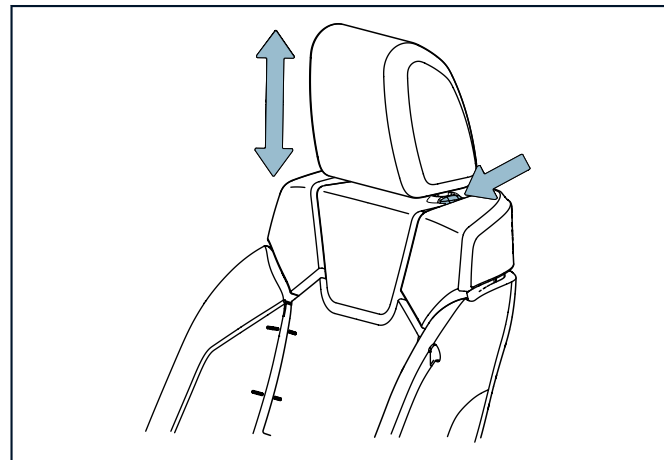

# SIÈGES, CEINTURES DE SÉCURITÉ, ENFANTS DANS DES SIÈGES D'AUTO ET DES SIÈGES D'APPOINT, ET COUSSINS GONFLABLES

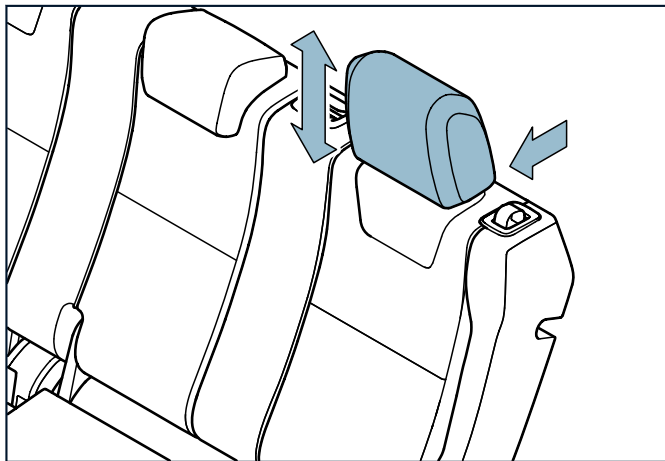

Pour régler un appui-tête, tirez-le vers le haut jusqu'à la hauteur souhaitée. Pour abaisser un appui-tête, appuyez sur le bouton de commande situé à la base de l'appui-tête, abaissez l'appui-tête jusqu'à la position souhaitée, puis relâchez le bouton de

commande pour le verrouiller à cet endroit. Ne réglez jamais un appui-tête pendant que votre Grenadier est en mouvement.

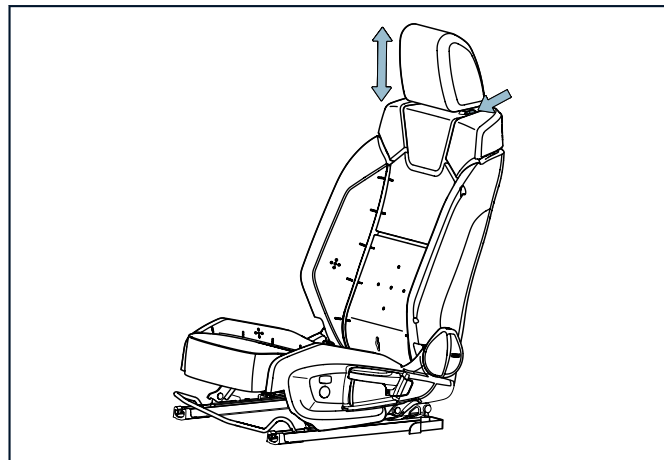

## Chauffage de sièges (si prévu)

Votre Grenadier a peut-être été commandé avec des chauffages en option pour les sièges avant. Il y a une commande pour chaque siège sur la console centrale.

Faites attention à l'environnement, en particulier aux personnes ayant une sensation diminuée (p. ex. les personnes âgées, les personnes ayant une diminution de la sensation dans les fesses et

# SIÈGES, CEINTURES DE SÉCURITÉ, ENFANTS DANS DES SIÈGES D'AUTO ET DES SIÈGES D'APPOINT, ET COUSSINS GONFLABLES

les jambes) et celles ayant une capacité de communication diminuée (p. ex. les occupants handicapés, les personnes atteintes de démence, les enfants). Comme pour tout appareil de chauffage, la chaleur peut s'accumuler au point de provoquer des brûlures légères, voire graves. Les personnes ayant une sensation diminuée peuvent ne pas s'en rendre compte. Les personnes dont la capacité de communication est réduite peuvent ne pas être en mesure de vous le faire savoir.

Ne laissez pas le chauffage allumé lorsque ces personnes sont sans surveillance.

Le chauffage tire également de l'électricité. Il peut décharger la batterie s'il reste allumé alors que l'allumage est en position ACC (Accessoire).



**AVERTISSEMENT: Le non-respect de ces instructions et précautions peut entraîner des blessures graves, voire la mort.**

## Avertissements relatifs aux sièges



**AVERTISSEMENT:**

- > Ne montez jamais ni ne permettez à personne de monter dans votre Grenadier sans être dans l'une des cinq positions assises désignées.
- > Si le dossier du siège qui n'est pas relativement droit, l'occupant est susceptible de glisser sous

la ceinture sous-abdominale. Cela peut entraîner des blessures graves, voire la mort.

- > Les occupants doivent être assis les fesses contre le dossier, et non en position affalée, afin de ne pas glisser sous la ceinture sous-abdominale. Cela peut entraîner des blessures graves, voire la mort.
- > Garder les pieds surélevés augmente également le risque de glisser sous la ceinture abdominale. Cela peut entraîner des blessures graves, voire la mort.
- > Le passager avant ne doit pas poser ses pieds sur le tableau de bord; cela augmente le risque de contact avec le coussin gonflable qui se déploie. Cela peut entraîner l'amputation des pieds, des blessures graves, voire la mort.
- > S'asseoir trop près d'un coussin gonflable frontal peut augmenter le risque de contact avec celui-ci lors de son déploiement, entraînant des blessures au visage et aux yeux, au cou et d'autres blessures graves, voire la mort.
- > S'asseoir trop près d'une vitre et dans la zone de déploiement d'un rideau gonflable latéral peut augmenter le risque de blessure causée par le déploiement de celui-ci, y compris des blessures graves, voire mortelles.



# SIÈGES, CEINTURES DE SÉCURITÉ, ENFANTS DANS DES SIÈGES D'AUTO ET DES SIÈGES D'APPOINT, ET COUSSINS GONFLABLES

- > Assurez-vous que les sièges sont verrouillés en position sur leurs rails avant/arrière avant de conduire. Ne réglez jamais un siège pendant que votre Grenadier est en mouvement. Cela pourrait entraîner un accident, des blessures graves, voire la mort.
- > Ne laissez jamais un adulte s'asseoir sur un siège dont l'appuie-tête est retiré ou mal installé ou réglé. Cela pourrait entraîner un accident, des blessures graves, voire la mort.
- > Tous les occupants, y compris le conducteur, ne doivent pas conduire un véhicule ni s'asseoir sur le siège d'un véhicule tant que les appuie-tête ne sont pas placés dans leur position appropriée afin de minimiser le risque de blessure au cou en cas d'accident.

## CEINTURES DE SÉCURITÉ

### Introduction

Votre Grenadier est équipé d'une ceinture de sécurité à chaque place assise. La ceinture de sécurité est le principal système de retenue pour chaque adulte. Chaque personne dans votre Grenadier doit être le seul occupant de l'une des cinq places assises.

Toutes les places assises de votre Grenadier sont équipées de ceintures de sécurité sous-abdominales et épaulières. Les coussins gonflables sont conçus pour compléter et non pas remplacer les ceintures de sécurité. Il est essentiel que tous les occupants soient correctement assis et utilisent correctement leur ceinture de sécurité, pour leur propre sécurité et celle des autres personnes à bord du véhicule. Même avec les coussins gonflables, des blessures graves, voire la mort, peuvent survenir si les ceintures de sécurité ne sont pas correctement bouclées.

La ceinture de sécurité fonctionne lorsqu'elle est bouclée. Un enrouleur situé à l'extrémité de la ceinture épaulière applique une charge sur la ceinture pour la serrer sur la poitrine de l'occupant. Pendant la conduite ordinaire, l'enrouleur permettra de retirer la sangle de l'enrouleur afin qu'un occupant portant la ceinture de sécurité du Grenadier puisse se déplacer dans le siège. Lors d'un accident, l'enrouleur se verrouille lorsqu'il détecte :

- > Que des forces G dépassant un certain seuil sont appliquées à la carrosserie de votre Grenadier;
- > Que la sangle est tirée à une vitesse supérieure à une certaine vitesse; ou
- > Les deux.

Il existe également une fonction de pré-verrouillage, rétracteur autobloquant (Automatic Locking Retractor, ALR), pour une utilisation avec les sièges d'auto. Il est déclenché lorsque la sangle est tirée complètement vers l'extérieur et peut ensuite se rétracter. Lorsque la sangle est complètement tirée, elle déclenche un interrupteur qui active la fonction de pré-verrouillage ALR. Le rétracteur autobloquant effectue ensuite un verrouillage à mesure que la sangle est de plus en plus rétractée. Le verrou émettra un

# SIÈGES, CEINTURES DE SÉCURITÉ, ENFANTS DANS DES SIÈGES D'AUTO ET DES SIÈGES D'APPOINT, ET COUSSINS GONFLABLES

clic lorsque vous permettrez à la sangle de se rétracter. Cela permet à la ceinture de sécurité de sécuriser un siège d'auto sans que celui-ci bouge pendant la conduite normale. Mais cela peut également empêcher un adulte de bouger dans la sangle de la ceinture de sécurité. Pour désactiver la fonction de préverrouillage ALR, laissez simplement la sangle de la ceinture de sécurité se rétracter complètement. Ensuite, la fonction de pré-verrouillage ALR s'éteindra et la sangle pourra être retirée normalement.

Notez que l'enrouleur peut se verrouiller en dehors d'une collision lorsque votre Grenadier se trouve sur une pente raide ou que la sangle est tirée rapidement. C'est son fonctionnement normal; l'enrouleur détecte les forces G et la force de traction de la sangle, et non les dommages à la carrosserie du véhicule.

## Attacher une ceinture de sécurité

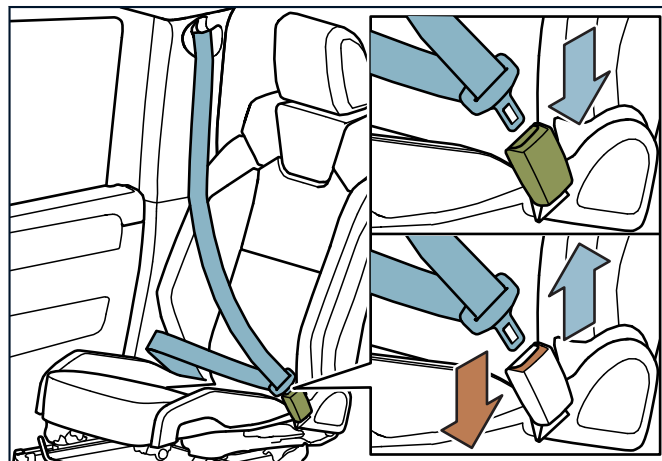

Pour boucler une ceinture de sécurité à l'une des quatre places assises latérales (à côté d'une porte avant ou arrière) autour d'un occupant adulte :

- > Ajustez la position du siège si vous le souhaitez et si vous êtes sur le siège avant.
- > Saisissez la languette de la ceinture de sécurité accrochée au montant extérieur en haut de votre siège.

# SIÈGES, CEINTURES DE SÉCURITÉ, ENFANTS DANS DES SIÈGES D'AUTO ET DES SIÈGES D'APPOINT, ET COUSSINS GONFLABLES

- > Tirez doucement la languette et la ceinture de sécurité sur votre poitrine jusqu'à la boucle située du côté intérieur de votre siège.
- > Insérez la languette de la ceinture de sécurité dans la boucle jusqu'à ce qu'elle s'enclenche. Tirez dessus pour vous assurer qu'elle est bien verrouillée.

Pour boucler la ceinture du siège arrière central autour d'un occupant adulte :

- > Saisissez la languette de la ceinture de sécurité qui repose au-dessus et du côté gauche (conducteur) du siège central.
- > Tirez doucement la languette et la ceinture de sécurité sur votre poitrine jusqu'à la boucle située sur le côté droit (passager) de votre siège.
- > Insérez la languette de la ceinture de sécurité dans la boucle jusqu'à ce qu'elle s'enclenche. Tirez dessus pour vous assurer qu'elle est bien verrouillée.

Aux cinq places assises :

- > Assurez-vous que la sangle n'est pas tordue et qu'elle repose à plat sur le corps.
- > Assurez-vous que la partie sous-abdominale de la sangle est placée bas et serrée au niveau des hanches. Elle ne doit pas se situer sur l'abdomen.
- > Assurez-vous que la sangle d'épaule est devant la poitrine, jamais derrière.

- > Les femmes enceintes doivent porter la ceinture abdominale aussi bas que possible sous l'abdomen. La ceinture abdominale ne doit jamais passer au niveau ou au-dessus du bébé.
- > Les ceintures de sécurité sont conçues pour retenir les occupants en s'appuyant sur les structures osseuses du corps. Si la ceinture épaulière de sécurité ne recouvre pas la clavicule et la poitrine, elle peut exercer une pression sur les tissus mous ou les parties vulnérables comme le cou. Si la ceinture abdominale n'est pas placée bas et serrée au niveau des hanches, elle pourrait exercer une pression sur les tissus mous de l'abdomen.
- > Si la ceinture de sécurité ne peut pas être portée confortablement sur la clavicule, la poitrine et les hanches d'un occupant plus petit, cet occupant doit être déplacé vers un siège d'appoint ou un autre siège.
- > Si une ceinture de sécurité ne se verrouille pas, emmenez immédiatement votre Grenadier chez un concessionnaire INEOS. Ne laissez personne occuper le siège avec une ceinture de sécurité qui ne se verrouille pas.

Les ceintures de sécurité sont destinées aux personnes, aux sièges pour bébés et aux sièges d'auto. Elles ne sont pas destinées aux charges ni aux animaux domestiques. N'essayez pas d'attacher autre chose qu'une personne, un siège pour bébé ou un siège d'auto avec une ceinture de sécurité Grenadier.

# SIÈGES, CEINTURES DE SÉCURITÉ, ENFANTS DANS DES SIÈGES D'AUTO ET DES SIÈGES D'APPOINT, ET COUSSINS GONFLABLES

## Détacher une ceinture de sécurité

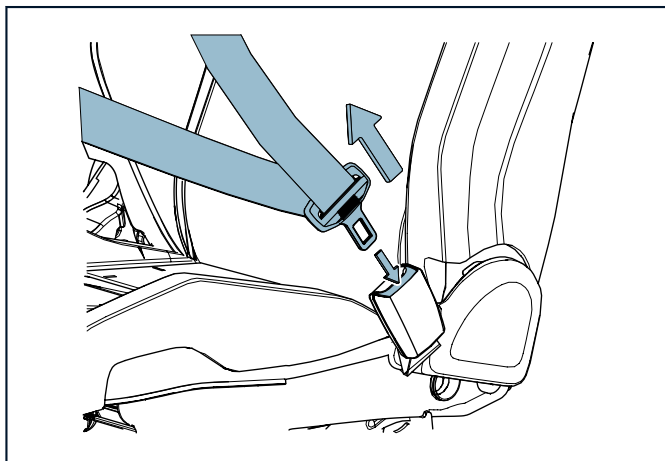

Pour détacher votre ceinture de sécurité :

- > Maintenez la ceinture de sécurité et appuyez sur le bouton rouge de déverrouillage de la boucle.
- > Guidez la languette et la sangle de la ceinture de sécurité pendant qu'elle se rétracte en position repliée.

## Rappel de ceinture de sécurité

Le symbole d'avertissement de rappel de ceinture de sécurité  s'affiche dans le groupe d'instruments, accompagné d'une alerte sonore, pour indiquer qu'un occupant du siège avant n'a pas bouclé ou a débouclé sa ceinture de sécurité. Ce rappel est activé lorsqu'un interrupteur détecte un poids (masse) dans le siège qui dépasse un certain seuil et que la vitesse du véhicule dépasse 25 km/h (15 mi/h). L'alerte sonore retentira pendant environ 93 secondes.

Ne bouclez jamais la ceinture de sécurité derrière un occupant et n'insérez jamais d'objet dans la boucle dans le but d'annuler le voyant ou l'alerte sonore. Le rappel de ceinture de sécurité a pour but d'inciter les occupants des sièges avant à boucler leur ceinture de sécurité. Ne déconnectez ni ne désactivez jamais le rappel de ceinture de sécurité.

Les places arrière ne disposent pas de tapis de rappel de ceinture de sécurité. La détection des occupants sur la place arrière est basée sur le changement d'état de la boucle de la ceinture de sécurité. Si un siège bouclé est débouclé pendant la conduite, le

symbole d'avertissement de rappel de ceinture de sécurité  s'affiche dans le groupe d'instruments.

La fonction de rappel de ceinture de sécurité est conçue pour reconnaître un occupant de taille adulte. Elle ne peut pas être activée par un siège d'auto ou un enfant.

Le conducteur doit toujours s'assurer que tous les occupants portent leur ceinture avant de conduire et qu'ils restent tous

# SIÈGES, CEINTURES DE SÉCURITÉ, ENFANTS DANS DES SIÈGES D'AUTO ET DES SIÈGES D'APPOINT, ET COUSSINS GONFLABLES

---

attachés pendant la conduite. Les occupants non retenus ou mal attachés constituent un danger pour eux-mêmes et pour les autres.

## **Porter une ceinture de sécurité**

Gardez la sangle correctement placée lorsque vous portez la ceinture de sécurité. Veillez à ce qu'elle ne soit pas déplacée en raison de changement de position. Vérifiez périodiquement les positions de vos occupants pour vous assurer qu'ils ne se sont pas déplacés.

N'utilisez pas de dispositifs pour réduire la tension sur les ceintures ou les rendre lâches (p. ex. pinces pour stores).

N'utilisez pas de rallonges de ceinture de sécurité.

N'utilisez pas de coussinets ni de coussins sur la ceinture épaulière.

N'ajoutez rien à la ceinture de sécurité.

## **Lors d'un accident**

Lors d'un accident, le corps de l'occupant charge la ceinture de sécurité en appuyant dessus une fois que l'enrouleur a verrouillé la sangle. Cela peut impliquer des milliers de kilos de force en environ dixième de seconde. La ceinture de sécurité ne peut aider l'occupant que si elle est attachée. Elle ne peut remplir sa fonction que si elle est portée correctement.

Les ceintures de sécurité réduisent certains risques dans certaines conditions. Elles n'empêchent pas le contact des occupants avec

l'intérieur ou l'extérieur en toutes circonstances. En cas d'impact latéral proche (contre le côté de votre Grenadier sur lequel vous êtes assis), elles ne peuvent pas empêcher le contact avec l'intérieur.

Votre Grenadier est équipé de prétendeurs et de limiteurs de charge sur les ceintures de sécurité avant. Le prétendeur tire la sangle sur l'enrouleur pour accrocher la ceinture de sécurité dans les premières millisecondes d'un accident afin de tenter d'augmenter son efficacité. Les limiteurs de charge permettront à l'enrouleur de libérer la sangle tardivement lors d'une collision lorsque la charge sur la sangle (et sur l'occupant) dépasse certains niveaux. Cela réduit le risque de blessures liées à la charge de la ceinture de sécurité. Après un accident, la ceinture peut sembler lâche. Après un accident sévère, elle peut sembler très lâche. Ce n'est pas le signe d'un problème. Cela signifie que le limiteur de charge a fait son travail en réduisant les charges sur la poitrine et le cou et le risque de blessure.

## **Après un accident**

Si votre Grenadier a subi un accident, faites inspecter les ceintures de sécurité par votre concessionnaire INEOS et remplacez-les si les prétendeurs se sont déployés ou si la sangle ou tout autre composant a été endommagé.

## **Propreté**

N'utilisez pas d'eau de Javel ni de produits chimiques pour nettoyer la sangle de la ceinture de sécurité. Ils peuvent dégrader et affaiblir la sangle, ce qui risque de réduire la capacité de la

# SIÈGES, CEINTURES DE SÉCURITÉ, ENFANTS DANS DES SIÈGES D'AUTO ET DES SIÈGES D'APPOINT, ET COUSSINS GONFLABLES

ceinture de sécurité à gérer les forces lors d'une collision. Ils peuvent même provoquer la rupture de la sangle sous charge.

Aucun objet, sauf la languette d'une plaque de verrouillage, ne doit pénétrer dans une boucle de ceinture de sécurité. N'utilisez aucun liquide, quel qu'il soit, pour nettoyer l'intérieur d'une boucle. Ne laissez pas de liquides, de nourriture, de pièces de monnaie ou de débris pénétrer dans une boucle. Les liquides peuvent causer de nombreux problèmes différents (p. ex. endommager les lubrifiants, se figer et interférer avec le fonctionnement de la boucle, attirer et retenir les débris). Des objets peuvent gêner le mouvement du mécanisme de verrouillage ou du bouton-poussoir.

Si vous êtes préoccupé par la propreté d'une boucle, faites-la inspecter et remplacer au besoin par votre concessionnaire INEOS.

## Avertissements relatifs aux ceintures de sécurité

- > Le conducteur doit toujours s'assurer que tous les occupants portent correctement leur ceinture avant de conduire et qu'ils restent tous correctement attachés pendant la conduite. Le non-respect de cette précaution pourrait entraîner des blessures graves, voire la mort.
- > Placez la ceinture épaulière loin du cou et sur la clavicule et la poitrine. Le fait de ne pas positionner correctement la ceinture épaulière peut entraîner des blessures graves, voire la mort.
- > La ceinture abdominale doit être placée bas et serrée sur les hanches. Ne la laissez pas passer au-dessus des

hanches ou sur l'abdomen. Le fait de ne pas placer correctement la ceinture sous-abdominale pourrait entraîner des blessures graves, voire la mort.

- > Même lorsqu'elles sont correctement portées et entretenues, les ceintures de sécurité ne peuvent pas prévenir toutes les blessures lors de tous les accidents. Elles peuvent réduire le risque de certaines blessures lors de certains accidents.
- > N'utilisez pas de ceinture de sécurité dont la sangle est torsadée. Redressez la sangle pour qu'elle repose à plat sur les structures osseuses de votre corps. Le port d'une sangle torsadée peut tendre la sangle, entraînant un dysfonctionnement et des blessures graves, voire mortelles.
- > N'utilisez pas une ceinture de sécurité défectueuse. Si une ceinture de sécurité fonctionne mal, installez-vous dans un siège avec une ceinture de sécurité fonctionnelle, en gardant à l'esprit tous les autres avertissements et précautions de ce manuel. S'il n'y a pas de place assise disponible avec une ceinture de sécurité fonctionnelle, trouvez un autre moyen de transport. L'absence de ceinture de sécurité fonctionnelle peut entraîner des blessures graves, voire la mort.
- > N'utilisez pas de pièces de rechange telles que des rallonges, des pinces ou des coussins. Elles peuvent nuire à l'efficacité de votre ceinture de sécurité, entraînant des blessures graves, voire la mort.
- > Faites inspecter et remplacer vos ceintures de sécurité, le cas échéant, après un accident.

# SIÈGES, CEINTURES DE SÉCURITÉ, ENFANTS DANS DES SIÈGES D'AUTO ET DES SIÈGES D'APPOINT, ET COUSSINS GONFLABLES

- > S'il est nécessaire de remplacer une ceinture de sécurité, un coussin gonflable ou tout autre système de sécurité sur ce véhicule, il DOIT être remplacé par des pièces approuvées par INEOS. Les composants de sécurité de votre Grenadier sont spécialement conçus pour chaque position assise. L'utilisation de pièces non approuvées par INEOS peut entraîner des blessures graves, voire la mort.
- > N'utilisez pas de produits chimiques ni de solvants sur la sangle de la ceinture de sécurité. Le non-respect de cet avertissement pourrait entraîner un dysfonctionnement et des blessures graves, voire la mort.
- > Ne laissez rien d'autre que la languette d'une plaque de verrouillage entrer dans une boucle de ceinture de sécurité. Le non-respect de cet avertissement pourrait entraîner un dysfonctionnement et des blessures graves, voire la mort.
- > Si vous remarquez des coupures ou des trous sur une sangle de ceinture de sécurité, faites remplacer immédiatement cette ceinture de sécurité par un concessionnaire INEOS. La sangle endommagée peut ne pas tenir sous la charge, ce qui entraînerait un dysfonctionnement et des blessures graves, voire mortelles.

## ENFANTS DANS DES SIÈGES D'AUTO ET DES SIÈGES D'APPOINT

### Introduction

Les ceintures de sécurité de votre Grenadier sont conçues pour être portées par des occupants de taille adulte plutôt que par des enfants.

Pour sécuriser les enfants, vous devez utiliser un siège supplémentaire de votre choix. Différentes organisations et juridictions utilisent des terminologies différentes pour ces derniers. De manière générale, il existe trois types pour trois étapes de croissance de l'enfant :

- > Sièges d'auto dos à la route (avec ceintures de sécurité intégrées) pour les nourrissons et les tout-petits plus jeunes;
- > Sièges d'auto orientés vers l'avant (avec ceintures de sécurité intégrées) pour les tout-petits qui sont devenus trop grands pour les sièges d'auto orientés vers l'arrière; et
- > Sièges d'appoint pour les enfants qui sont devenus trop grands pour les sièges d'auto orientés vers l'arrière et vers l'avant, mais qui ne sont pas assez grands pour utiliser en toute sécurité et confortablement les ceintures de sécurité de votre Grenadier.

Prenez le temps de découvrir ces options en consultant les site Web de Transports Canada à <https://tc.canada.ca/fr/transport-routier/securite-sieges-auto-enfants>; <https://tc.canada.ca/fr/transport-routier/securite-sieges-auto-enfants/choisir-siege-auto-enfant-siege-appoint>, le site Web du Center for Disease Control (CDC) à l'adresse <https://www.cdc.gov/injury/features/child->

# SIÈGES, CEINTURES DE SÉCURITÉ, ENFANTS DANS DES SIÈGES D'AUTO ET DES SIÈGES D'APPOINT, ET COUSSINS GONFLABLES

[passenger-safety/index.html](https://www.iihs.org/topics/child-safety), le site Web de l'Insurance Institute for Highway Safety à <https://www.iihs.org/topics/child-safety>, et le site Web SafeKids à l'adresse <https://cert.safekids.org/get-car-seat-checked>. SafeKids propose un programme de technicien certifié; vous pouvez en apprendre davantage en visitant <https://portalskcms.cyzap.net/dzapps/dbzap.bin/apps/assess/webmembers/secure/manage?webid=SKCMS&pToolCode=CERT-SEARCH&pAdd=Yes>. Vous pouvez également consulter votre service ou division local des véhicules automobiles, ou votre police locale.

Il existe de nombreux sièges d'auto de ce type sur le marché. Il existe de nombreux fabricants de tels sièges. Chacun de ces sièges a des fonctions, des capacités et des limites différentes. Chacun de ces fabricants fournit des instructions et précautions différentes dans ses manuels. Ils utilisent des termes différents pour les décrire. INEOS ne peut pas vous indiquer quel siège d'auto convient le mieux à votre enfant ou à la juridiction dans laquelle vous conduisez. Cependant, vous devez choisir un siège qui (1) convient à votre enfant et le maintient en place et (2) vous permet de vous conformer aux lois applicables là où vous conduisez. Et vous devez suivre les instructions et précautions fournies par le fabricant du siège d'auto.

Nous vous recommandons d'acheter un siège d'auto neuf et non d'occasion. Les sièges d'auto usagés peuvent être endommagés. La technologie des sièges d'auto s'améliore également au fil des ans.

Si vous avez des questions sur la conformité des sièges, vérifiez auprès de la division des véhicules automobiles du gouvernement ou une autre autorité de votre province. Pour vous aider à choisir un siège conforme qui convient à votre enfant, il existe diverses

ressources, notamment la recherche de sièges d'auto sur le site Web de Transports Canada : <https://tc.canada.ca/fr/transport-routier/securite-sieges-auto-enfants/choisir-siege-auto-enfant-siege-appoint>. Vous pouvez également appeler Transports Canada au 1 800 333-0371.

Si vous avez besoin d'aide pour installer un siège enfant ou un siège d'appoint, ou pour confirmer qu'un siège particulier est conforme et convient à votre enfant, vous pouvez consulter vos autorités locales. La plupart des provinces et les services de police locaux inspecteront votre siège enfant ou siège d'appoint ainsi que son installation pour confirmer qu'il est sécuritaire.

## **Dans la mesure du possible, installez les enfants sur l'une des places assises arrière et non sur le siège avant**

Selon les statistiques d'accidents, les enfants sont plus en sécurité lorsqu'ils sont correctement retenus sur les places arrière que sur les places avant.

Les sièges d'auto dos à la route ne doivent jamais être placés sur le siège passager avant. De tels sièges peuvent être attrapés par un coussin gonflable qui se déploie et projetés vers l'arrière. Ils sont incompatibles avec le coussin gonflable du siège avant. Placer un siège d'auto orienté vers l'arrière sur le siège avant de votre Grenadier pourrait entraîner des blessures graves, voire la mort.



# SIÈGES, CEINTURES DE SÉCURITÉ, ENFANTS DANS DES SIÈGES D'AUTO ET DES SIÈGES D'APPOINT, ET COUSSINS GONFLABLES

Il existe deux façons de fixer les sièges d'auto orientés vers l'arrière et vers l'avant sur votre Grenadier :

- > Un système de verrouillage (ISOFIX) à chacune des deux places assises arrière latérales à utiliser uniquement avec les sièges d'auto orientés vers l'arrière; et
- > Les ceintures de sécurité de votre Grenadier à chacune des trois places arrière (et sur le siège passager avant en cas d'urgence);

Les attaches supérieures pour sièges d'auto doivent être utilisées pour tous les sièges d'auto orientés vers l'avant en plus de l'une des deux méthodes ci-dessus. Il y a une attache supérieure pour siège d'auto à l'arrière de chaque siège arrière.

Chaque siège d'auto orienté vers l'arrière et vers l'avant doit être installé à l'aide des ancrages inférieurs ou d'une ceinture de sécurité pour le maintenir en place, jamais les deux.



**AVERTISSEMENT: Le non-respect de ces instructions et précautions peut entraîner des blessures graves, voire la mort.**

## Attacher un siège d'auto orienté vers l'arrière ou vers l'avant à votre Grenadier avec les attaches inférieures (ISOFIX)

Les deux places assises arrière latérales sont équipées d'anneaux d'ancrage de type verrou (ISOFIX) illustrés ci-dessous (A). Ceux-ci peuvent être utilisés pour les sièges d'auto orientés vers l'arrière. Il y a deux ancrages pour le siège arrière droit et deux pour le

siège arrière gauche. Ils sont situés entre le coussin inférieur et le dossier de chacune des deux places latérales arrière.

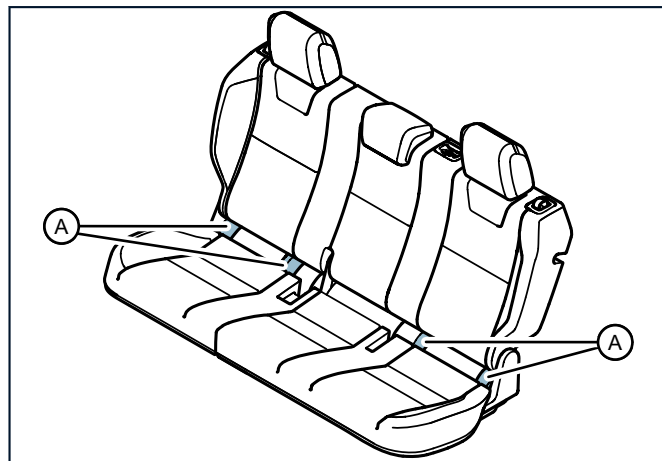

Chaque emplacement d'ancrage est marqué de ce symbole :



# SIÈGES, CEINTURES DE SÉCURITÉ, ENFANTS DANS DES SIÈGES D'AUTO ET DES SIÈGES D'APPOINT, ET COUSSINS GONFLABLES

Les ancrages de type verrou (ISOFIX) ne sont pas destinés à être utilisés lorsque la masse totale de l'enfant et du siège d'auto dépasse 33 kg (73 lb). Ils ne peuvent pas supporter des poids plus importants. Si le poids combiné (masse) dépasse 33 kg. (73 lb), utilisez la ceinture de sécurité de votre Grenadier et non le verrou (ISOFIX) pour la fixer.

Pour installer un siège d'auto à l'aide des ancrages inférieurs :

- Lisez d'abord toutes les instructions et précautions du fabricant du siège d'auto et suivez-les tout au long de ce processus.
- Placez le siège d'auto sur l'une des deux places latérales arrière de votre Grenadier.
- Assurez-vous qu'il est centré de gauche à droite sur ce siège, qu'il est droit (et non pas incliné), qu'il repose sur le bas du siège (plutôt qu'une serviette, un coussin, etc.) et qu'il est installé le près possible du dossier.
- Fixez le siège d'auto aux ancrages inférieurs du Grenadier conformément aux instructions du fabricant du siège d'auto.
- Appuyez fermement sur le siège d'auto vers le bas et vers l'arrière tout en serrant ses sangles d'ancrage selon les instructions du fabricant.
- Assurez-vous que le siège est bien fixé en essayant de le déplacer d'un côté à l'autre, d'avant en arrière. S'il peut être déplacé de plus d'un pouce dans n'importe quelle direction, serrez-le davantage.

➤ Si vous avez du mal à sécuriser le siège, demandez l'aide d'un professionnel auprès de votre division locale des véhicules automobiles, de la police, ou auprès des ressources mentionnées ci-dessus dans l'introduction de cette section sur les enfants, les sièges d'auto et les sièges d'appoint.

➤ Pour les sièges d'auto orientés vers l'avant, l'attache supérieure est également requise (voir « Fixer une attache supérieure de siège d'auto à votre Grenadier »).

N'essayez pas de fixer un siège d'auto sur le siège arrière central en utilisant les ancrages inférieurs. L'espacement des ancrages est crucial pour la sécurité des enfants. N'utilisez jamais d'ancrages des sièges latéraux pour la position centrale.

N'utilisez jamais les mêmes ancrages pour deux sièges d'auto. Chaque ancrage doit être fixé à une seule fixation d'ancrage de siège d'auto.



**AVERTISSEMENT: Le non-respect de ces instructions et précautions peut entraîner des blessures graves, voire la mort.**

## **Fixer un siège d'auto dos à la route ou face à la route à votre Grenadier avec les ceintures de sécurité de votre Grenadier**

Tous les systèmes de retenue pour enfants sont conçus pour être fixés dans les sièges du véhicule par des ceintures sous-abdominales ou la partie ceinture sous-abdominale d'une ceinture-baudrier sous-abdominale. La sécurité des enfants pourraient être compromise lors d'un accident si leurs dispositifs

# SIÈGES, CEINTURES DE SÉCURITÉ, ENFANTS DANS DES SIÈGES D'AUTO ET DES SIÈGES D'APPOINT, ET COUSSINS GONFLABLES

de retenue pour enfants ne sont pas correctement fixés dans votre Grenadier.

Pour installer un siège d'auto à l'aide de la ceinture de sécurité :

- > Lisez d'abord toutes les instructions et précautions du fabricant du siège d'auto et suivez-les tout au long de ce processus.
- > Placez le siège d'auto dans l'une des trois places arrière de votre Grenadier.
- > Assurez-vous qu'il est centré de gauche à droite sur ce siège, qu'il est droit (et non pas incliné), qu'il repose sur le bas du siège (plutôt qu'une serviette, un coussin, etc.) et qu'il est installé le près possible du dossier.
- > Si le siège d'auto est doté d'une attache supérieure sur le haut du dos, retournez-le vers l'avant pour pouvoir y accéder plus tard.
- > Passez la ceinture de sécurité dans le siège d'auto conformément aux instructions du fabricant du siège d'auto, en vous assurant que la ceinture est droite et sans torsion.
- > Bouclez la ceinture de sécurité et assurez-vous qu'un clic se produit pour confirmer qu'elle est sécurisée. Confirmez qu'elle est verrouillée en essayant de tirer le verrou avec la ceinture.
- > Déployez complètement la sangle supérieure (épaule), doucement et régulièrement, pour régler la fonction de pré-verrouillage ALR.

- > Laissez la ceinture de sécurité se rétracter. Ce faisant, vous devriez entendre des clics, indiquant que la fonction de pré-verrouillage ALR est activée.
- > Appuyez fermement sur le siège d'auto vers le bas et vers l'arrière tout en laissant la sangle supérieure (épaule) se rétracter et se verrouiller.
- > Assurez-vous que la ceinture de sécurité est verrouillée en essayant de retirer la sangle de l'enrouleur. Si elle s'étend, débouclez-la et répétez les étapes ci-dessus.
- > Pour les sièges d'auto orientés vers l'avant, l'attache supérieure est également requise (voir « Fixer une attache supérieure de siège d'auto à votre Grenadier »).



**AVERTISSEMENT: Le non-respect de ces instructions et précautions peut entraîner des blessures graves, voire la mort.**

## Fixer une attache supérieure de siège d'auto à votre Grenadier

Utilisez toujours l'une des deux méthodes décrites dans les deux sections précédentes pour sécuriser un siège d'auto; une attache supérieure seule ne suffit pas! Pour les sièges d'auto orientés vers l'avant, l'attache supérieure offre une stabilité supplémentaire et limite le mouvement vers l'avant du siège d'auto lors d'une collision, contribuant ainsi à réduire le risque de blessures à la tête et au cou.

Si le siège d'auto est orienté vers l'avant et dispose d'une attache supérieure, fixez-le à l'ancrage de l'attache supérieure du

# SIÈGES, CEINTURES DE SÉCURITÉ, ENFANTS DANS DES SIÈGES D'AUTO ET DES SIÈGES D'APPOINT, ET COUSSINS GONFLABLES

Grenadier. Les trois places assises arrière sont équipées d'ancrages d'attache supérieure pour siège d'auto. Pour fixer un siège d'auto à un ancrage d'attache supérieure, suivez les directives du fabricant et :

- Faites passer la sangle d'attache supérieure sous l'appuie-tête, entre les montants de l'appuie-tête et sur le dossier du siège. Ne faites pas passer l'attache supérieure par-dessus l'appuie-tête. Tirez l'appuie-tête vers le haut ou retirez-le si nécessaire pour faire passer l'attache supérieure par-dessus le dossier du siège lui-même.
- Localisez l'ancrage d'attache supérieure à l'arrière de chaque siège arrière. Les points d'ancrage d'attache supérieure sont marqués du symbole .
- Attachez la sangle d'attache supérieure à l'ancrage situé à l'arrière du même siège. Vérifiez que la sangle d'attache supérieure n'est pas tordue.
- Serrez la sangle d'attache supérieure conformément aux instructions du fabricant du siège d'auto.
- Utilisez uniquement l'attache supérieure située à l'arrière du siège dans lequel le siège d'auto est placé. Ne placez jamais plus d'une d'attache supérieure dans un ancrage.
- Assurez-vous que le siège est bien fixé en essayant de le déplacer d'un côté à l'autre, d'avant en arrière. S'il peut être déplacé de plus d'un pouce dans n'importe quelle direction, serrez-le davantage.

- Si vous avez du mal à sécuriser le siège, demandez l'aide d'un professionnel auprès de votre division locale des véhicules automobiles, de la police, ou auprès des ressources mentionnées ci-dessus dans l'introduction de cette section sur les enfants, les sièges d'auto et les sièges d'appoint.

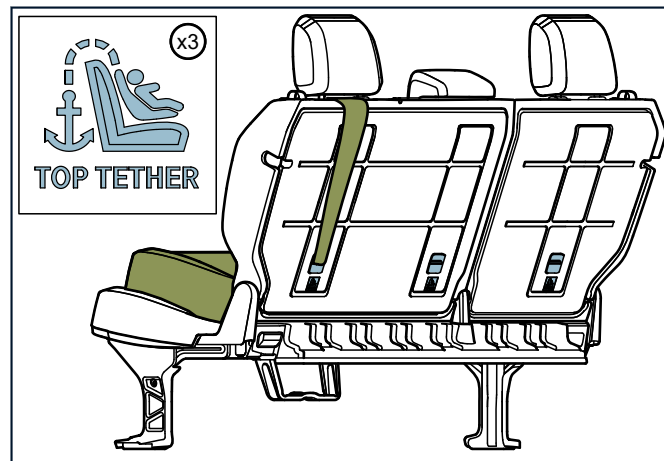

# SIÈGES, CEINTURES DE SÉCURITÉ, ENFANTS DANS DES SIÈGES D'AUTO ET DES SIÈGES D'APPOINT, ET COUSSINS GONFLABLES

Pour déverrouiller une ceinture de sécurité prébloquée :

- > Maintenez la ceinture de sécurité et appuyez sur le bouton rouge de déverrouillage de la boucle.
- > Guidez la sangle de la ceinture de sécurité lorsqu'elle se rétracte jusqu'à la position rangée.
- > La fonction de pré-verrouillage ALR sera alors désactivée et vous pourrez à nouveau retirer la sangle.



**AVERTISSEMENT: Le non-respect de ces instructions et précautions peut entraîner des blessures graves, voire la mort.**

## Fixer un siège auto orienté vers l'avant sur le siège avant de votre Grenadier

Vous ne devez jamais attacher un siège d'auto orienté vers l'arrière sur le siège avant de votre Grenadier. Mais si vous faites face à une urgence et que vous n'avez d'autre choix que de placer un siège d'auto orienté vers l'avant sur le siège avant de votre Grenadier, suivez ces instructions :

- > Lisez d'abord toutes les instructions et précautions du fabricant du siège d'auto et suivez-les tout au long de ce processus.
- > Placez le siège d'auto sur le siège passager avant de votre Grenadier.
- > Assurez-vous qu'il est centré de gauche à droite sur ce siège, qu'il est droit (et non pas incliné), qu'il repose sur

le bas du siège (plutôt qu'une serviette, un coussin, etc.) et qu'il est installé le plus possible du dossier.

- > Passez la ceinture de sécurité dans le siège d'auto conformément aux instructions du fabricant du siège d'auto, en vous assurant que la ceinture est droite et sans torsion.
- > Bouclez la ceinture de sécurité et assurez-vous qu'un clic se produit pour confirmer qu'elle est sécurisée. Confirmez qu'elle est verrouillée en essayant de tirer le verrou avec la ceinture.
- > Déployez complètement la sangle supérieure (épaule), doucement et régulièrement, pour activer la fonction de pré-verrouillage.
- > Laissez la ceinture de sécurité se rétracter. Ce faisant, vous devriez entendre des clics, indiquant que la fonction de pré-verrouillage ALR est activée.
- > Appuyez fermement sur le siège d'auto vers le bas et vers l'arrière tout en laissant la sangle supérieure (épaule) se rétracter et se verrouiller.
- > Assurez-vous que la ceinture de sécurité est verrouillée en essayant de retirer la sangle de l'enrouleur. Si elle s'étend, débouclez-la et répétez les étapes ci-dessus.
- > Assurez-vous que le siège est bien fixé en essayant de le déplacer d'un côté à l'autre, d'avant en arrière. S'il peut être déplacé de plus d'un pouce dans n'importe quelle direction, serrez-le davantage.

# SIÈGES, CEINTURES DE SÉCURITÉ, ENFANTS DANS DES SIÈGES D'AUTO ET DES SIÈGES D'APPOINT, ET COUSSINS GONFLABLES

- > Si vous avez du mal à sécuriser le siège, demandez l'aide d'un professionnel auprès de votre division locale des véhicules automobiles, de la police, ou auprès des ressources mentionnées ci-dessus dans l'introduction de cette section sur les enfants, les sièges d'auto et les sièges d'appoint.
- > Après l'installation du siège d'auto et de l'enfant, le coussin gonflable passager se désactivera. Si le témoin du coussin gonflable passager indiquant ON est toujours allumé, le coussin gonflable est toujours actif.

Dès que l'urgence est terminée, déplacez le siège d'auto orienté vers l'avant sur l'un des sièges arrière et fixez-le correctement.



**AVERTISSEMENT: Le non-respect de ces instructions et précautions peut entraîner des blessures graves, voire la mort.**

## Système de classification des passagers avant

Votre Grenadier comprend un système intégré au siège passager avant qui utilise des capteurs pour détecter la forme et la masse d'un occupant assis sur le siège passager avant, activant le coussin gonflable pour les occupants de taille adulte et le désactivant pour les autres, y compris les enfants.

Le système fonctionne comme prévu lorsque l'occupant est correctement assis comme décrit ci-dessus et lorsque rien n'interfère avec les capteurs ou leur câblage.

Les capteurs du système ne peuvent pas détecter l'âge réel d'une personne.

Même avec cette technologie, vous ne devez jamais installer de siège enfant dos à la route sur le siège passager avant ni placer d'enfants en position assise avant.

Les témoins du coussin gonflable passager (1), situés sur le panneau de commande de pavillon, sont représentés ci-dessous. Pendant le démarrage du véhicule, tous les témoins du coussin gonflable passager s'allumeront pendant que le véhicule effectue un auto-test.

Si le coussin gonflable passager est activé une fois l'auto-test terminé, le témoin « ON » (1) s'allumera pendant quelques secondes avant de s'éteindre.

Si le coussin gonflable passager est désactivé une fois l'auto-test terminé, le témoin « OFF » (3) s'allumera et restera allumé jusqu'à ce que le système de classification détecte un occupant de taille adulte correctement assis sur le siège passager avant et que le coussin gonflable soit activé.

# SIÈGES, CEINTURES DE SÉCURITÉ, ENFANTS DANS DES SIÈGES D'AUTO ET DES SIÈGES D'APPOINT, ET COUSSINS GONFLABLES

Le texte « PASSENGER AIR BAG » (2) [coussin gonflable passager] est toujours allumé lorsque le moteur tourne.

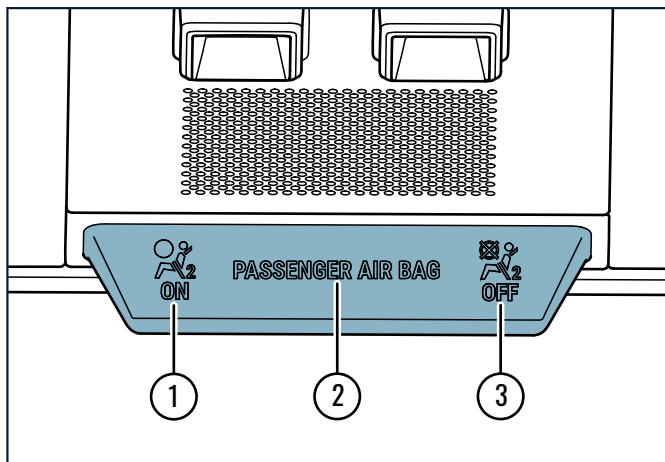

Si le coussin gonflable est désactivé alors qu'un adulte est assis sur le siège, assurez-vous qu'il est correctement assis (reportez-vous à la section « Assis dans une position sûre ») et vérifiez qu'aucun objet n'est coincé sous le siège.

Si le coussin gonflable est activé alors qu'un enfant est dans un siège enfant installé sur le siège, retirez le siège enfant et réinstallez-le selon les instructions du fabricant du siège enfant.



**AVERTISSEMENT:** Si le témoin du coussin gonflable passager sur le panneau de commande de pavillon est éteint (« OFF ») alors que vous pensez qu'il devrait être allumé (« ON »), consultez immédiatement votre concessionnaire INEOS. Personne ne doit occuper le siège du passager avant tant qu'il n'a pas été inspecté. Le système pourrait ne pas fonctionner correctement en cas d'accident, entraînant des blessures graves, voire la mort.

## Attacher votre enfant dans un siège d'auto dos à la route ou face à la route

Fixer le siège d'auto orienté vers l'arrière ou vers l'avant sur votre Grenadier n'est qu'une partie du travail. Le travail n'est pas terminé tant que l'enfant n'est pas attaché au siège d'auto. Le système de retenue de chaque siège d'auto est différent. Suivez les instructions et les précautions du fabricant pour vous assurer que votre enfant est bien fixé au siège d'auto. Si vous avez des questions sur la façon de procéder ou si vous avez des difficultés à asseoir l'enfant dans le siège, demandez l'aide d'un professionnel auprès de votre division locale des véhicules automobiles, de la police, ou auprès des ressources mentionnées ci-dessus dans l'introduction de cette section sur les enfants, les sièges d'auto et les sièges d'appoint.



**AVERTISSEMENT:** Le non-respect de ces instructions et précautions peut entraîner des blessures graves, voire la mort.

# SIÈGES, CEINTURES DE SÉCURITÉ, ENFANTS DANS DES SIÈGES D'AUTO ET DES SIÈGES D'APPOINT, ET COUSSINS GONFLABLES

## Sièges d'appoint

Les sièges d'appoint sont destinés aux enfants qui sont devenus trop grands pour les sièges d'auto. Ces enfants ont besoin d'un siège d'appoint si la ceinture de sécurité de votre Grenadier n'est pas bien ajustée sur leurs épaules et leurs genoux, évitant ainsi leur cou et leur visage, généralement jusqu'à l'âge de 12 ans. Les sièges d'appoint élèvent et placent un enfant de manière à ce que la ceinture de sécurité de votre Grenadier puisse être acheminée en toute sécurité sur l'enfant, réduisant ainsi le risque de blessure en cas d'accident.

Assurez-vous que votre enfant ne dépasse pas les limites de poids et de taille spécifiées par le fabricant du siège d'appoint.

Il est préférable d'utiliser les sièges d'appoint sur les sièges arrière. Cependant, si vous avez quatre enfants dans votre Grenadier, installez le siège d'appoint, et non un siège d'auto dos à la route ou face à la route, sur le siège avant.

Pour attacher un enfant dans un siège d'appoint :

- > Lisez d'abord toutes les instructions et précautions du fabricant du siège d'appoint et suivez-les tout au long de ce processus.
- > Placez le siège d'appoint sur le siège passager avant de votre Grenadier.
- > Assurez-vous qu'il est centré de gauche à droite sur ce siège, qu'il est droit (et non pas incliné), qu'il repose sur le bas du siège (plutôt qu'une serviette, un coussin, etc.)

et que le siège d'appoint est installé le plus près possible du dossier.

- > Passez la ceinture de sécurité à travers ou autour du siège d'appoint conformément aux instructions du fabricant du siège d'appoint, en vous assurant que la ceinture est droite et sans torsion.
- > Bouclez la ceinture de sécurité et assurez-vous qu'un clic se produit pour confirmer qu'elle est sécurisée. Confirmez qu'elle est verrouillée en essayant de tirer le verrou avec la ceinture.
- > Assurez-vous que la ceinture épaulière passe sur la clavicule et la poitrine de l'enfant (et non sur le cou) et sous le bras le plus proche de la boucle.
- > Assurez-vous que la ceinture abdominale est placée bas et bien serrée sur les hanches de l'enfant et non sur l'abdomen.
- > Si la ceinture de sécurité ne peut pas être ajustée correctement, votre enfant devra peut-être s'asseoir dans un siège d'auto orienté vers l'avant.



**AVERTISSEMENT: Le non-respect de ces instructions et précautions peut entraîner des blessures graves, voire la mort.**



# SIÈGES, CEINTURES DE SÉCURITÉ, ENFANTS DANS DES SIÈGES D'AUTO ET DES SIÈGES D'APPOINT, ET COUSSINS GONFLABLES

## Un enfant qui réclame un siège adulte

Parfois, un enfant peut résister à l'installation d'un siège d'auto orienté vers l'avant ou d'un siège d'appoint et peut penser qu'il est trop « adulte » pour eux. Ne laissez pas votre enfant prendre des décisions d'adulte. Ce qui est important n'est pas à quel point votre enfant veut devenir adulte, mais à quel point il est réellement grand. Si vous permettez à un enfant d'utiliser un système de retenue qui n'est pas adapté à sa taille, cela risque d'entraîner des blessures graves, voire la mort de cet enfant.

## Enfants qui dorment et bougent

Assurez-vous que tous les occupants restent correctement attachés tout au long de votre trajet. Les enfants peuvent bouger ou s'endormir et se retrouver avec une ceinture de sécurité mal placée, surtout si elle n'était pas bien ajustée et correctement placée au départ. Vérifiez périodiquement les enfants. Si vous constatez qu'un ou plusieurs d'entre eux ne sont pas correctement attachés, arrêtez-vous et réacheminez la ceinture de sécurité pour vous assurer que l'enfant est correctement attaché.



**AVERTISSEMENT: Le non-respect de ces instructions et précautions peut entraîner des blessures graves, voire la mort.**

## Avertissements concernant les enfants dans des sièges d'auto et des sièges d'appoint



### AVERTISSEMENT:

- > Le conducteur doit toujours s'assurer que tous les occupants portent correctement leur ceinture avant de conduire et qu'ils restent tous correctement attachés pendant la conduite. Le non-respect de cette précaution pourrait entraîner des blessures graves, voire la mort.
- > Chaque occupant doit être correctement retenu dans un siège, un siège d'auto ou un siège d'appoint adapté à sa taille. Le fait de ne pas retenir un occupant pourrait entraîner des blessures graves, voire la mort de cet occupant et des autres occupants qui pourraient être heurtés par l'occupant non retenu.
- > Selon les statistiques d'accidents, les enfants sont plus en sécurité lorsqu'ils sont correctement retenus sur les places arrière que sur les places avant. Permettre à un enfant de s'installer sur un siège avant peut entraîner des blessures graves, voire la mort.

# SIÈGES, CEINTURES DE SÉCURITÉ, ENFANTS DANS DES SIÈGES D'AUTO ET DES SIÈGES D'APPOINT, ET COUSSINS GONFLABLES

- > Ne placez jamais de siège d'auto dos à la route sur le siège passager avant. De tels sièges peuvent être attrapés par un coussin gonflable qui se déploie et projetés vers l'arrière. Ils sont incompatibles avec le coussin gonflable du siège avant. Placer un siège d'auto orienté vers l'arrière sur le siège avant de votre Grenadier pourrait entraîner des blessures graves, voire la mort.
- > Assurez-vous que tous les sièges d'auto orientés vers l'arrière et vers l'avant sont fixés à votre Grenadier. Un siège d'auto non sécurisé ou mal sécurisé peut devenir un projectile. Un siège d'auto non sécurisé ou mal sécurisé ne peut pas sécuriser correctement son occupant. Le non-respect de cet avertissement pourrait entraîner des blessures graves, voire la mort.
- > Ne dépassez pas les limites de charge du verrou (ISOFIX) ou des attaches. Cela pourrait entraîner des blessures graves, voire la mort.
- > Assurez-vous que les ceintures de sécurité de votre Grenadier ne passent pas sur le cou ou l'abdomen. Assurez-vous que la ceinture épaulière passe sur la clavicule et la poitrine et sous le bras le plus proche de la boucle. Assurez-vous que la ceinture abdominale est acheminée bas et bien serrée sur les hanches et non sur l'abdomen. Le non-respect de ces avertissements pourrait entraîner des blessures graves, voire la mort.
- > Il n'y a pas de fonction anti-pincement sur les vitres arrière. Elles continueront à monter ou descendre en appliquant une pression même si un objet ou une partie du corps (p. ex. un doigt, une main, une tête, un cou) se trouve sur leur trajectoire. Assurez-vous que l'ouverture de la vitre est dégagée avant de la faire remonter. Ne laissez jamais les enfants dans votre Grenadier sans surveillance avec l'allumage sur ACC (Accessoire) ou sur ON (marche). Surveillez toujours l'utilisation des vitres par les enfants.
- > Assurez-vous que le verrouillage enfant est activé lorsqu'un enfant se trouve à côté d'une porte latérale arrière ou peut y accéder. (Voir « Portes et vitres ».)

## COUSSINS GONFLABLES

### Aperçu du système de coussins gonflables

Votre Grenadier est équipé d'un coussin gonflable et d'une ceinture sous-abdominale/épaulière aux deux places avant. Le coussin gonflable constitue un dispositif de retenue supplémentaire à ces places assises. Tous les occupants doivent toujours boucler leur ceinture de sécurité, qu'un coussin gonflable soit également fourni ou non à leur place assise, afin de minimiser le risque de blessures graves ou de mort en cas d'accident.

# SIÈGES, CEINTURES DE SÉCURITÉ, ENFANTS DANS DES SIÈGES D'AUTO ET DES SIÈGES D'APPOINT, ET COUSSINS GONFLABLES

Tous les occupants doivent être correctement placés comme décrit dans les sections « Sièges » et « Enfants dans des sièges d'auto et des sièges d'appoint » ci-dessus.

Ne placez aucun objet sur ou à proximité du coussin gonflable sur le tableau de bord; de tels objets pourraient causer des dommages en cas de déploiement.

Le système comporte les éléments suivants :

- Ceintures de sécurité conducteur et passager avant avec prétendeur(s) et systèmes de limitation de charge.
- Ceintures de sécurité arrière.
- Coussins gonflables conducteur et passager à deux niveaux de déploiement.
- Rideaux gonflables des deux côtés du véhicule.
- Coussins gonflables thoraciques des deux côtés du véhicule (conducteur et passager avant uniquement).
- Coussins gonflables pour genoux (conducteur et passager avant uniquement).
- Système de classification des passagers avant.
- Module de commande du coussin gonflable (ACM).

L'ACM utilise les données des capteurs collectées lors d'un accident pour déterminer si et comment déployer les coussins gonflables et les prétendeurs de ceinture de sécurité.

Les coussins gonflables et les prétendeurs ne se déploieront pas à chaque collision. S'il n'y a pas de déploiement, cela ne signifie pas

qu'il y a un problème avec le système. Cela signifie que les données des capteurs ne répondaient pas aux critères de déploiement de l'ACM.

Les emplacements des coussins gonflables dans le véhicule sont mis en évidence par une impression ou un marqueur « AIRBAG » [coussin gonflable] à quatre endroits dans l'habitacle.

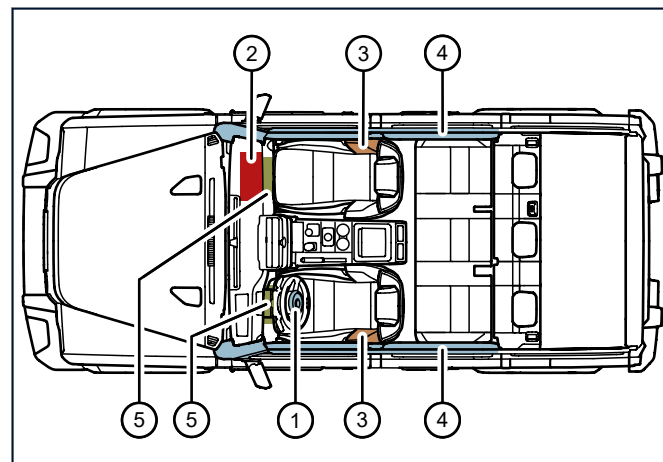

**Coussins gonflables frontaux.** Le coussin gonflable conducteur (1) se trouve dans le volant, tandis que le coussin gonflable passager avant (2) se trouve au-dessus de la boîte à gants. Ces coussins gonflables se déploient devant le conducteur et le passager avant

# SIÈGES, CEINTURES DE SÉCURITÉ, ENFANTS DANS DES SIÈGES D'AUTO ET DES SIÈGES D'APPOINT, ET COUSSINS GONFLABLES

pour réduire le risque de blessures à la tête, au cou, au visage, à la poitrine et aux jambes en cas de collisions frontales ou quasi frontales graves.

**Coussins gonflables latéraux.** Situés à l'intérieur des dossiers des sièges conducteur et passager avant, les coussins gonflables latéraux (3) se déploient entre un occupant du siège avant et la porte pour réduire le risque de blessure au thorax en cas d'impact latéral proche.

**Rideaux gonflables.** Situés à l'intérieur de la garniture de toit, des rideaux gonflables (4) se déploient à côté des vitres supérieures des portes et des vitres des deux rangées de sièges pour réduire les risques de blessures à la tête et d'éjection partielle ou complète lors de retournements, de certains impacts latéraux graves et de certaines collisions frontales avec mouvement latéral.

**Coussins gonflables pour genoux.** Situés sous le tableau de bord, les coussins gonflables pour genoux (5) se déploient devant le conducteur et le passager avant pour réduire le risque de blessures aux genoux et aux jambes en cas de collision frontale ou quasi frontale grave.

Lorsque vous allumez de votre Grenadier, le témoin de coussin gonflable apparaît  dans le faisceau lumineux pendant environ 10 secondes lors d'un auto-test du système. Si le témoin reste allumé ou réapparaît pendant la conduite, cela signifie un problème du système de coussins gonflables. L'affichage central et l'écran tactile enverront un message d'avertissement associé.

Si le témoin de coussin gonflable s'allume  ou qu'un message d'avertissement de coussin gonflable s'affiche sur l'affichage

central et l'écran tactile, même par intermittence, contactez immédiatement un concessionnaire INEOS. Ne conduisez pas votre Grenadier tant qu'il n'a pas été réparé. Le système pourrait ne pas fonctionner correctement en cas d'accident, entraînant des blessures graves, voire la mort.

Les coussins gonflables se déploient en fonction du type et de la gravité de l'accident. Ils ne se déploieront pas dans tous les accidents.

## AVERTISSEMENTS SUPPLÉMENTAIRES SUR LES COUSSINS GONFLABLES



### AVERTISSEMENT:



Le conducteur doit garder les mains sur le volant et ne pas laisser passer un bras ou quoi que ce soit d'autre sur le coussin gonflable. Un coussin gonflable qui se déploie peut entrer en contact avec un bras ou un objet vers l'arrière, entraînant des blessures graves, voire la mort.



Gardez les zones des coussins gonflables dégagées. Le déploiement des coussins gonflables peut transformer des objets en projectiles, risquant ainsi de provoquer des blessures graves, voire la mort. Ne suspendez jamais d'objets aux poignées du toit; les rideaux gonflables peuvent les projeter. Ne fixez rien au coussin gonflable du volant et évitez de le couvrir. Gardez le tableau de bord/panneau d'instruments exempt d'objets.

# SIÈGES, CEINTURES DE SÉCURITÉ, ENFANTS DANS DES SIÈGES D'AUTO ET DES SIÈGES D'APPOINT, ET COUSSINS GONFLABLES

---

- > Les coussins gonflables se gonflent avec force en quelques millièmes de seconde. Il existe un risque de mort ou de blessures graves en raison de leur gonflement. Ne vous asseyez jamais plus près des coussins gonflables que nécessaire. Soyez conscient de l'emplacement des coussins gonflables latéraux et des rideaux gonflables et ne vous appuyez jamais contre les portes ou les vitres. Lors du mouvement du véhicule, ne mettez jamais les pieds sur le tableau de bord ni ne les sortez par la fenêtre.
- > Ne placez pas de housses de siège de rechange sur les sièges. Ils peuvent interférer avec le déploiement d'un coussin gonflable latéral, privant ainsi un occupant du bénéfice du coussin gonflable, ce qui risque d'entraîner des blessures graves, voire la mort.
- > Lorsque les coussins gonflables se déploient, la fumée et la poussière dégagées peuvent irriter la peau et les yeux. Le son peut temporairement affecter l'audition. Le contact direct de la peau avec un coussin gonflable qui se déploie peut entraîner des abrasions mineures. Les composants du coussin gonflable peuvent également être chauds, ce qui présente un risque de brûlure. Si vous êtes blessé, consultez immédiatement un médecin.
- > N'essayez jamais de conduire votre Grenadier une fois les coussins gonflables déployés. Votre Grenadier doit être réparé avant d'être utilisé.
- > S'il est nécessaire de modifier le système de coussins gonflables pour les personnes handicapées, contactez un concessionnaire INEOS.
- > Les coussins gonflables ne protègent pas contre toutes les blessures. Une personne peut toujours être blessée malgré le déploiement d'un coussin gonflable, en fonction de divers facteurs.

## CHARGEMENT ET ARRIMAGE DES CHARGES

---

APERÇU .....	101
ESPACE DE CHARGEMENT .....	102
CHARGEMENT SUR LE TOIT .....	103
DISPOSITIFS DE REMORQUAGE ET D'ATTELAGE .....	104
AUTRES DISPOSITIFS INAPPROPRIÉS POUR TRANSPORTER DES CHARGES PENDANT LA CONDUITE .....	105

# CHARGEMENT ET ARRIMAGE DES CHARGES

## APERÇU

Votre Grenadier possède certaines capacités pour transporter une charge. Le poids nominal brut du véhicule est de 3 500 kg (7 716 lb). Son poids à vide va de 2 643 kg (5 826 lb), y compris 90 % de carburant et de liquides, mais sans conducteur (les véhicules équipés d'options et d'accessoires peuvent avoir un poids à vide plus élevé). Cela signifie qu'il peut transporter jusqu'à 857 kg (1 889 lb). Cela inclut tout le chargement et les occupants, y compris le conducteur. Avant d'ajouter de la charge, veuillez d'abord soustraire le poids du conducteur et des passagers du poids du véhicule qui est de 857 kg. Ensuite, n'ajoutez pas plus de poids que la capacité restante. Par exemple, si le conducteur pèse 90 kg alors que le poids combiné des autres occupants est de 180 kg, la capacité de chargement restante est de 587 kg (857-90-180=587 kg).



*REMARQUE: Vous devez également tenir compte du poids de la remorque dans vos calculs de charge. Le crochet de remorque d'origine de votre Grenadier peut supporter jusqu'à 350 kg (771 lb). Veuillez soustraire cette valeur, ainsi que le poids du conducteur et des occupants, lors de vos calculs de capacité de chargement restante.*

Trois emplacements sont prévus pour le transport de charge sur votre Grenadier. Quel que soit l'emplacement que vous utilisez, assurez-vous que :

- > La charge est enfermée dans un conteneur (p. ex. une boîte, un sac, un filet) suffisant pour la maintenir en place en conduite normale et en cas d'accident.
- > La charge est placée le plus bas possible dans la zone sélectionnée.
- > La charge est sécurisée sur votre Grenadier avec des dispositifs suffisants (en termes d'emplacement, de nombre et de solidité) pour la maintenir en place lors d'une conduite normale et en cas d'accident.
- > Vous vérifiez la sécurité de votre charge et de ses attaches avant de conduire et vous vous arrêtez et la vérifiez périodiquement après le début de votre trajet.
- > Vous respectez les lois locales (certaines juridictions ont des limites).

Ne stockez pas la charge là où elle pourrait gêner le conducteur (p. ex. en tombant ou en glissant dans la zone des pieds, y compris sous le siège du conducteur).

Vous devrez fournir vos propres dispositifs (p. ex. sangles, cordes, cordons) pour les attacher. Vous devrez également fournir vos propres moyens de contenir la charge.

Lors d'un accident, le poids effectif de la charge peut augmenter jusqu'à 30 fois et même plus. Un objet qui pèse 4,5 kg peut avoir une masse effective d'environ 135 kg. Tenez-en compte dans vos calculs lors de la sélection de vos dispositifs d'arrimage.

## CHARGEMENT ET ARRIMAGE DES CHARGES

---

Les charges non confinées peuvent se détacher dans les virages, lors des freinages, des accélérations et des collisions. Une charge en vrac peut heurter et blesser quelqu'un lors d'une conduite normale. Cela peut distraire le conducteur. Lors d'un accident, elle peut se transformer en projectile et frapper quelqu'un.

N'utilisez jamais de ceinture de sécurité pour sécuriser un chargement. Les ceintures de sécurité ne sont pas conçues pour ça.

Plus la charge est lourde :

- > Plus la maniabilité et la stabilité de votre Grenadier sont réduites.
- > Plus il faudra de temps pour ralentir ou arrêter votre Grenadier.
- > Plus il faut de temps pour accélérer votre Grenadier.

Habituez-vous aux changements de maniabilité et de stabilité lorsque vous commencez à transporter une charge lourde et ajustez votre conduite en conséquence.

Plus la charge est élevée par rapport au centre de gravité du véhicule, plus elle réduit la maniabilité et la stabilité de votre Grenadier. Cette condition s'aggrave par temps venteux, sur les routes sinueuses et hors route. Habituez-vous aux changements de maniabilité et de stabilité lorsque vous commencez à transporter des charges plus élevées ou installées sur le toit et ajustez votre conduite en conséquence.

Si une charge est placée d'un seul côté de votre Grenadier, cela peut également affecter sa maniabilité et sa stabilité.

Ajustez la pression des pneus en fonction du poids supplémentaire de la charge.

Le transport des charges en hauteur, à l'intérieur ou sur le toit de votre Grenadier, augmente le risque de perte de contrôle en cas de retournement, ainsi que de blessures graves, voire mortelles.

Une charge non sécurisée ou mal sécurisée peut se détacher de votre Grenadier, ce qui entraîne un danger pour les autres, la distraction du conducteur et la nécessité de s'arrêter près de la route pour la récupération. Cette situation risque de provoquer des blessures graves, voire la mort.



**AVERTISSEMENT: Le non-respect des instructions et des précautions ci-dessus peut entraîner des blessures graves, voire la mort.**

### ESPACE DE CHARGEMENT

Le premier choix pour transporter une charge doit être l'espace de chargement, qui se trouve devant les portes 30/70 et derrière les sièges arrière.

Votre Grenadier peut être équipé de rails utilitaires intérieurs situés sur le plancher de l'espace de chargement et de quatre anneaux d'arrimage à dégagement rapide, qui s'insèrent dans les emplacements prédéfinis le long du rail. Des accessoires tels que le système d'agencement de chargement peuvent être fixés sur ces rails. Il existe également d'autres points d'arrimage dans l'espace de chargement.



# CHARGEMENT ET ARRIMAGE DES CHARGES

Ne comptez jamais sur le dossier du siège ou sur les bases des sièges arrière rabattus pour sécuriser le chargement. Ils ne sont pas conçus pour supporter une charge ou pour l'empêcher de glisser vers l'avant. En cas d'accident, la cargaison pourrait surcharger le siège et écraser les occupants devant son dossier.

Toute votre capacité de chargement restante peut être placée dans l'espace de chargement; les seules autres limitations sont dimensionnelles (largeur, longueur, hauteur).

Dans la mesure du possible, évitez de ranger la charge plus haut que le dossier du siège le plus proche. Une charge placée plus haut peut obstruer le champ de vision du conducteur. Et il existe un risque accru qu'une charge plus élevée se transforme en projectile en cas d'accident.

La charge (p. ex. les planches) ne doit pas dépasser de l'espace de chargement pour s'éteindre dans les zones de sièges. Une telle charge peut se déplacer dans un virage ou en cas d'accident, augmentant ainsi le risque de distraction, de blessures graves, voire de mort.

Si vous devez transporter une charge qui s'étend en arrière au-delà de l'espace de chargement, assurez-vous de :

- La fixer de sorte à prévenir son glissement.
- Accrocher un avertissement (p. ex. un drapeau rouge) à l'extrémité, comme l'exige la législation locale.
- Veiller à ce que le dépassement soit est dans les limites autorisées.
- Veiller à ce que les portes 30/70 n'obscurcissent un feu arrière.

Gardez l'intérieur bien ventilé et optimisez la durée du trajet pour réduire au minimum le risque d'intoxication au monoxyde de carbone.



## AVERTISSEMENT:

- Le non-respect des instructions et précautions figurant ci-dessus et dans la sous-section « Aperçu » peut entraîner des blessures graves, voire la mort.
- Votre espace de chargement fait partie de la zone déformable au cas où votre Grenadier serait heurté par derrière. En cas de choc arrière, la cargaison dans l'espace de chargement peut être poussée vers l'avant alors que la zone déformable réagit à un impact. Cela peut augmenter le risque de blessures graves et de décès pour les occupants.

## CHARGEMENT SUR LE TOIT

L'accessoire porte-bagages pleine longueur INEOS (sans compter son propre poids) peut accueillir jusqu'à 150 kg (330 lb) de la capacité de chargement restante pendant la conduite et jusqu'à 420 kg (925 lb) en stationnement. D'où vient cette différence? Lorsque vous campez, vous souhaitez peut-être déplacer des charges de l'espace de chargement vers le toit. Lors de la conduite, les charges placées sur le toit exercent une force de

# CHARGEMENT ET ARRIMAGE DES CHARGES

roulis élevée sur le véhicule en raison de leur distance par rapport au centre de gravité. Les charges supérieures à 150kg réduisent la manipulation et la stabilité au-delà des limites de sécurité.

Les capacités de l'accessoire porte-bagages INEOS 1,8 m (6 pi) sont inférieures : 120 kg (264 lb) pendant la conduite et 375 kg (826 lb) en stationnement.

Seuls les accessoires de porte-bagages/barres de toit INEOS sont conçus pour être fixés à la gouttière de drainage.

Faites attention aux hauteurs libres lorsque vous conduisez avec des objets sur le toit. Vous pourriez heurter une structure aérienne (p. ex. panneaux, garage, couverture d'espace de stationnement).

Si vous devez transporter une charge qui dépasse du toit, assurez-vous de :

- > La fixer de sorte à prévenir son glissement.
- > Accrocher un avertissement (p. ex. un drapeau rouge, un réflecteur, un feu) à l'arrière, conformément à la loi locale.
- > Veiller à ce que le dépassement soit est dans les limites autorisées.
- > Veiller à ne pas heurter quoi que ce soit ni personne pendant que vous conduisez.

Lors du chargement du toit, respectez les limites de capacité et réfléchissez au positionnement des éléments avant de les fixer en place. La forme, le poids et la taille des objets chargés sur le toit peuvent modifier les caractéristiques de maniabilité du véhicule.

Planifiez à l'avance comment tout sera attaché et placé. Les objets longs tels que les canoës ou les planches de surf peuvent dépasser du toit. N'oubliez pas que cela peut non seulement modifier la hauteur du véhicule, mais aussi sa longueur.



## AVERTISSEMENT:

- > Le non-respect des instructions et précautions figurant ci-dessus et dans la sous-section « Aperçu » peut entraîner des blessures graves, voire la mort.
- > Lorsque vous avez une charge sur votre toit, le risque de blessure ou de décès par renversement peut être accru. L'objet sur le toit peut concentrer la charge de votre Grenadier qui se renverse, entraînant des dommages localisés et un risque accru de blessures graves, voire mortelles.

## DISPOSITIFS DE REMORQUAGE ET D'ATTELAGE

Votre Grenadier peut transporter des charges sur une remorque ou sur un dispositif de transport de charges monté sur attelage. Si vous choisissez d'utiliser ces options, n'oubliez pas les limitations de capacité mentionnées ci-dessus, ainsi que celles de la section « Tirer une remorque ». Respectez également les instructions et les précautions du fabricant de la remorque ou du dispositif ainsi que les lois locales.

# CHARGEMENT ET ARRIMAGE DES CHARGES

Ne laissez jamais une charge obscurcir les feux arrière de votre Grenadier.

## AUTRES DISPOSITIFS INAPPROPRIÉS POUR TRANSPORTER DES CHARGES PENDANT LA CONDUITE

### Ceinture utilitaire extérieure (si prévue)

Votre Grenadier peut avoir été commandé avec la ceinture utilitaire extérieure en option, semblable aux rails utilitaires intérieurs qui peuvent se trouver sur le plancher de l'espace de chargement. Elle longe l'extérieur du véhicule, y compris les côtés, les deux portières et sous les vitres de l'espace de chargement. Elle est livrée avec quatre anneaux d'arrimage à dégagement rapide pour attacher votre équipement pendant que votre Grenadier est garé. Ne l'utilisez pas pour accrocher du matériel en cours de route.

Pour utiliser ces anneaux, faites-les pivoter pour aligner la pointe avec l'attache, appuyez sur le bouton de déverrouillage et faites glisser l'attache sur le côté. Cela permet un réglage ou un retrait facile de l'anneau d'arrimage le long de la ceinture selon les besoins.

CHARGE PAR CROCHET		
	RAIL UTILITAIRE SUPÉRIEUR	RAIL UTILITAIRE INFÉRIEUR
Portière avant	10 kg (22 lb)	5 kg (11 lb)

CHARGE PAR CROCHET		
Portière arrière	15 kg (33 lb)	10 kg (22 lb)
Panneau de custode arrière	15 kg (33 lb)	S.O.

CHARGE TOTALE PAR RAIL/ CROCHET D'ATTACHE (PORTE)		
	RAIL UTILITAIRE SUPÉRIEUR	RAIL UTILITAIRE INFÉRIEUR
Portière avant	45 kg (99 lb)	15 kg (33 lb)
Portière arrière	35 kg (77 lb)	20 kg (44 lb)
Panneau de custode arrière	40 kg (88 lb)	S.O.



### AVERTISSEMENT:

- > La ceinture utilitaire extérieure ne doit pas être utilisée pendant que votre Grenadier roule. Elle ne doit être utilisée qu'en stationnement.
- > Elle ne doit pas être utilisée pour sécuriser des objets sur le toit.
- > Le non-respect de ces instructions et précautions peut entraîner des blessures graves, voire la mort.

## CHARGEMENT ET ARRIMAGE DES CHARGES

---

### **Échelle d'accès (si prévue)**

Une échelle d'accès peut être montée à l'arrière de votre Grenadier. La capacité de charge maximale de l'échelle d'accès est de 150 kg. Elle n'est pas destinée à sécuriser une charge. Elle est conçue pour permettre l'accès au toit.

N'utilisez jamais l'échelle d'accès à moins que les portes 30/70 ne soient complètement fermées.

N'utilisez pas l'échelle d'accès pour sécuriser le chargement.



**AVERTISSEMENT:** Le non-respect de ces instructions et précautions pourrait entraîner des blessures graves, voire la mort.

# CONDUITE SUR ROUTE

---

INTRODUCTION .....	108
RODAGE DU MOTEUR ET DU GROUPE MOTOPROPULSEUR .....	108
MISE SOUS TENSION ÉLECTRIQUE SANS DÉMARRER LE MOTEUR .....	108
DÉMARRAGE ET ARRÊT DU MOTEUR .....	108
FREIN À MAIN .....	109
GROUPE MOTOPROPULSEUR .....	110
COMMANDES DE TRANSMISSION .....	111
CAMÉRA DE REcul .....	116
PNEUS ET ROUES PENDANT LA CONDUITE .....	117
SYSTÈMES D'AIDE À LA CONDUITE .....	121
SYSTÈMES AVANCÉS D'AIDE À LA CONDUITE (ADAS) .....	125
CONDUITE HIVERNALE .....	135
URGENCES ROUTIÈRES .....	136
LAVE-AUTOS AUTOMATIQUES .....	145

# CONDUITE SUR ROUTE

## INTRODUCTION

Cette section comprend des informations sur la conduite sur route. Une section distincte est consacrée à la conduite hors route.

## RODAGE DU MOTEUR ET DU GROUPE MOTOPROPULSEUR

Vous devez roder le moteur à essence et le groupe motopropulseur pour obtenir une fiabilité et des performances optimales.

Pour les premiers 800 km (500 milles) :

- > Ne surchargez pas le moteur, quel que soit le rapport.
- > N'appliquez pas les pleins gaz.
- > Évitez de faire tourner le moteur.
- > Évitez autant que possible les accélérations rapides et les freinages brusques.

La consommation de carburant et d'huile moteur peut être plus élevée pendant la phase de rodage. Vous remarquerez peut-être de la fumée lors des premiers trajets en raison de la cire et de l'huile qui s'évaporent du système d'échappement. Si tel est le cas, gardez-vous simplement dans un espace extérieur.

## MISE SOUS TENSION ÉLECTRIQUE SANS DÉMARRER LE MOTEUR

- > Insérez la clé dans le commutateur d'allumage.
- > Tournez la clé en position ACC (2) pour allumer les accessoires électriques sans démarrer le moteur.

Tirer de l'énergie sans faire tourner le moteur peut décharger et épuiser la batterie. Assurez-vous de ne pas consommer d'énergie en mode ACC plus longtemps que nécessaire.

## DÉMARRAGE ET ARRÊT DU MOTEUR

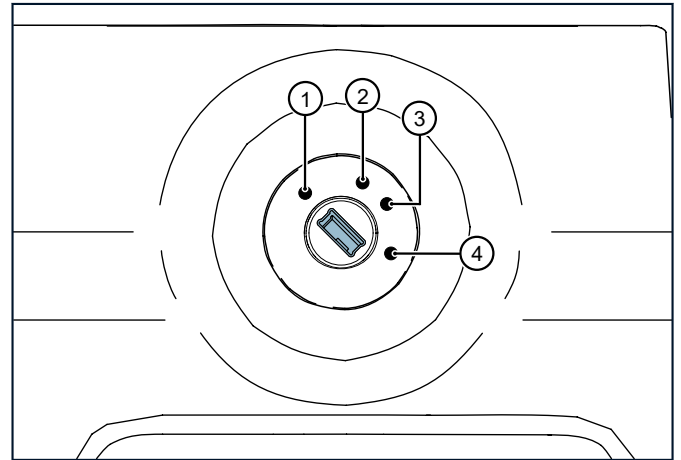

# CONDUITE SUR ROUTE

Pour démarrer le moteur :

- > Assurez-vous que le sélecteur de vitesse est en position P (stationnement). Sinon, le moteur ne démarrera pas.
- > Appuyez et maintenez la pédale de frein avec votre pied.
- > Insérez la clé dans le commutateur d'allumage. Il sera en position OFF (1) [arrêt] dans le schéma.
- > Tournez la clé en position START (4) [démarrage].
- > Une fois le moteur démarré, relâchez la clé et laissez-la revenir en position RUN (3) [marche]. Maintenir la clé en position (4) pendant que le moteur tourne peut endommager votre Grenadier.

À des températures de -20 °C (-4 °F) et en dessous, ne faites pas tourner le moteur au-delà de 4 000 tr/min, à l'arrêt ni au démarrage, jusqu'à ce que la jauge de température du liquide de refroidissement n'atteigne la température de fonctionnement normale. Si vous le faites, votre moteur pourrait être endommagé.



**AVERTISSEMENT:** Toute personne possédant la clé peut démarrer votre Grenadier. Gardez la clé hors de portée des enfants. Laisser les enfants accéder sans surveillance à la clé peut leur permettre d'épuiser la batterie et de démarrer le moteur. Cela peut entraîner une invalidité, un déplacement, une intoxication au monoxyde de carbone et d'autres dangers similaires. Les enfants peuvent également ingérer la batterie, ce qui peut être mortel. Le non-respect de ces instructions et précautions peut entraîner des blessures graves, voire la mort.

## Couper le moteur

Pour arrêter le moteur :

- > Arrêtez complètement votre Grenadier et continuez à appuyer sur la pédale de frein avec votre pied.
- > Serrez le frein à main.
- > Placez le sélecteur de vitesse sur la position P (stationnement).
- > Tournez la clé en position OFF [arrêt] (1).

## FREIN À MAIN

Vous devez serrer le frein à main chaque fois que vous vous gardez. Vous devez serrer le frein à main avant de :

- > Vous garer en pente.
- > Charger et décharger votre Grenadier.
- > Mettre votre Grenadier sur vérins.
- > Changer un pneu.
- > Attacher ou détacher une remorque.
- > Vous garer avec une remorque attachée.

# CONDUITE SUR ROUTE

Pour serrer le frein à main :

- > Arrêtez complètement votre Grenadier avec la pédale de frein. Ne freinez pas votre Grenadier avec le frein à main.
- > Appuyez fermement et maintenez la pédale de frein avec votre pied.
- > Sans appuyer sur le bouton à l'extrémité du levier du frein à main, tirez fermement le levier vers le haut, en appliquant autant de force de traction que nécessaire pour que le frein bloque votre Grenadier en place. (Sur des pentes raides et avec des charges lourdes, une force de freinage plus importante peut être nécessaire et vous devrez peut-être tirer plus fort.)
- > Placez le sélecteur de vitesse sur la position P (stationnement).
- > Relâchez la pédale de frein.
- > Assurez-vous que votre Grenadier est maintenu en position.

Pour desserrer le frein à main (lorsque cela peut être fait en toute sécurité) :

- > Appuyez fermement et maintenez la pédale de frein avec votre pied.
- > Appuyez sur le bouton à l'extrémité du levier du frein à main tout en tirant légèrement le levier vers le haut.

- > Tout en continuant à maintenir enfoncé le bouton situé à l'extrémité du levier du frein à main, abaissez complètement le levier du frein à main.
- > Assurez-vous que le levier du frein à main est complètement desserré et complètement abaissé avant de conduire. Si le levier du frein à main n'est pas complètement abaissé, les freins arrière pourraient surchauffer et être endommagés.



**AVERTISSEMENT: Le non-respect de ces instructions et précautions peut entraîner des blessures graves, voire la mort.**

## GRUPE MOTOPROPULSEUR

Votre Grenadier est équipé d'une boîte de vitesses automatique (boîte de vitesses) à huit rapports complétée par une boîte de transfert à deux rapports. Cette combinaison donne lieu à dix-huit options de vitesses : seize avant et deux arrière.

Le Grenadier est un véhicule à quatre roues motrices permanentes. Que ce soit sur route ou hors route, la puissance est distribuée en continu aux essieux avant et arrière via la boîte de transfert et un différentiel central.

La transmission du Grenadier est en mode automatique par défaut. Vous pouvez passer au changement de vitesse manuel.



# CONDUITE SUR ROUTE

## COMMANDES DE TRANSMISSION

### Sélecteur de vitesse

Le sélecteur de vitesse se trouve sur la console à droite du siège conducteur. Il permet au conducteur de changer de transmission entre les modes suivants :

1	<b>R</b>	Marche arrière	Transmet la puissance aux roues dans le sens inverse.
2	<b>N</b>	Point mort	Déconnecte l'alimentation des roues, vous permettant de déplacer la boîte de transfert entre la gamme haute et la gamme basse à l'arrêt.
3	<b>D</b>	Conduite	Transmet la puissance aux roues vers l'avant.
4	<b>M</b>	Manuel	Le rapport de transmission à 8 vitesses est sélectionné par le conducteur.
5	<b>P</b>	Stationnement	Verrouille la transmission afin que la puissance ne soit pas transmise aux roues.

Le mode sélectionné est signalé par des voyants sur la poignée du sélecteur de vitesse ainsi que sur l'affichage central et l'écran tactile.

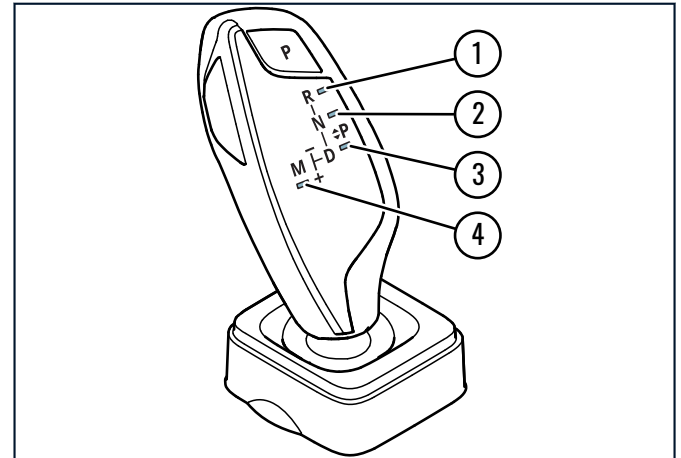

## CONDUITE SUR ROUTE

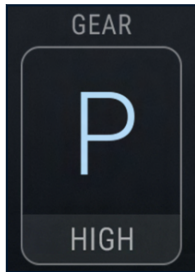
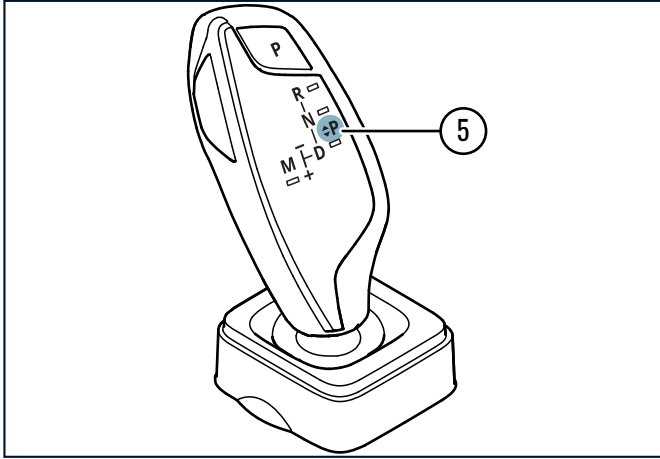

Votre Grenadier est automatiquement en P (stationnement) lorsque :

- > La ceinture de sécurité du conducteur n'est pas bouclée et la portière du conducteur n'est pas verrouillée.
- > Le moteur est arrêté avec la transmission en D (conduite) ou R (marche arrière).

### Pour utiliser le sélecteur de vitesse :

- > Assurez-vous que la ceinture de sécurité du conducteur est bouclée; ceci est nécessaire pour quitter la position P (stationnement).
- > Si vous passez en mode P (stationnement), R (marche arrière) ou D (conduite), appuyez sur la pédale de frein et assurez-vous que votre Grenadier est arrêté.
- > Appuyez et maintenez enfoncé le bouton de déverrouillage du sélecteur de vitesse sur le côté gauche de la poignée du sélecteur.

## CONDUITE SUR ROUTE

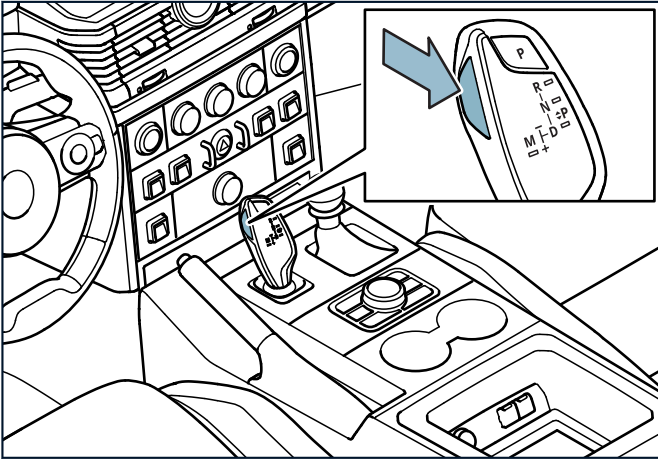

- > Déplacez le sélecteur de vitesse sur la position souhaitée et relâchez le bouton.

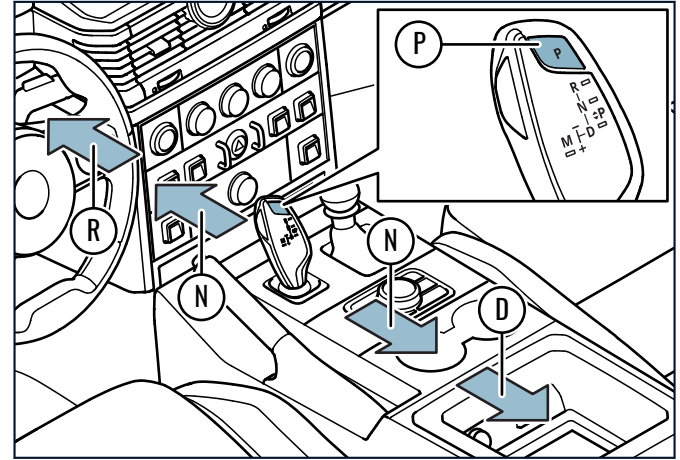

**AVERTISSEMENT:** N (point mort) n'est pas destiné au remorquage de votre Grenadier sur des distances importantes. Ne poussez ni ne faites rouler votre Grenadier en N (point mort) plus que nécessaire pour éviter d'endommager la transmission. Consultez la section « Transporter votre Grenadier » pour des recommandations spécifiques.

## Mode de changement de vitesse manuel

Le mode de changement de vitesse manuel peut être utile dans différentes situations, notamment :

- > Dans les descentes raides, le rétrogradage peut fournir un frein moteur pour vous aider à contrôler votre vitesse sans trop compter sur les freins. Cela peut réduire la surchauffe et l'usure des freins.
- > Dans les montées raides, lorsqu'un rapport inférieur peut fournir plus de puissance.
- > Lors du remorquage de charges lourdes, un rapport inférieur peut fournir un couple supplémentaire pour aider à déplacer le poids, en particulier à partir d'un arrêt ou sur une pente.

Pour activer le mode manuel :

- > Déplacez le levier de vitesses vers la gauche à partir de la position D (conduite).

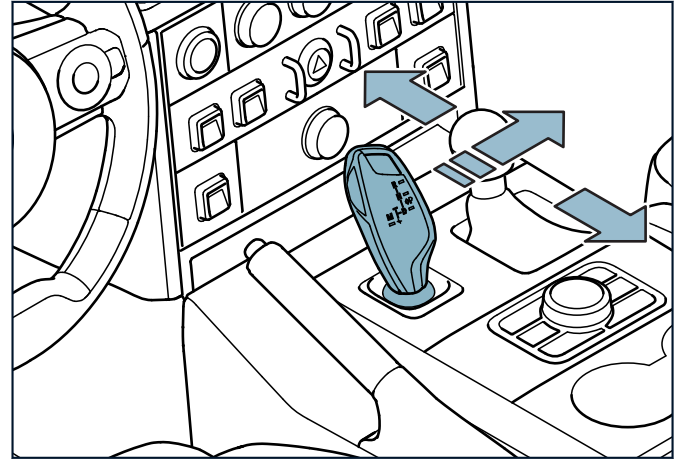

- > Utilisez le sélecteur de vitesse pour changer manuellement les vitesses.
- > Pour rétrograder, poussez le sélecteur de vitesse vers l'avant.
- > Pour passer à un rapport supérieur, tirez le sélecteur de vitesse vers l'arrière.

## CONDUITE SUR ROUTE

Un point apparaît à droite du mode M (manuel) sur l'affichage central et le rapport (1 à 8) est indiqué à gauche.

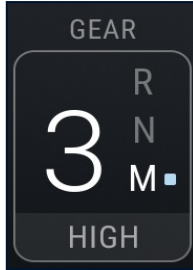

Un signal visuel peut recommander de passer à un rapport plus adapté en termes de consommation de carburant. Le signal apparaît au-dessus de l'affichage du rapport actuellement sélectionné. L'exemple ci-dessous recommande au conducteur de passer du 3e au 5e.

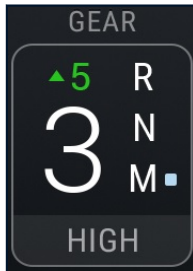

En mode M (manuel), la transmission peut toujours changer de vitesse automatiquement pour réduire le risque d'endommagement du moteur en forçant un rapport trop bas ou trop élevé. Évitez de sélectionner un rapport qui amène le moteur à atteindre des régimes moteur excessifs ou à atteindre fréquemment le seuil de régime moteur. Cela peut entraîner une surchauffe et des dommages aux composants.

Pour revenir au mode de changement de vitesse automatique :

- > Déplacez le sélecteur de vitesse vers la droite jusqu'à la position D (conduite).

### Sélecteur de boîte de transfert

La boîte de transfert à deux rapports vous permet de passer de la gamme haute à la gamme basse. La gamme haute est destinée à une conduite normale et quotidienne. La gamme basse peut être utile lorsqu'un couple de roue accru est nécessaire à basse vitesse dans des conditions tout-terrain.

Laissez le sélecteur de boîte de transfert sur HIGH [gamme haute] et déverrouillé lorsque vous conduisez sur des routes pavées. Voir « Conduite hors route » pour plus de détails sur les autres options.

### Eco Start/Stop [démarrage/arrêt ECO]

Eco Start/Stop [démarrage/arrêt ECO] coupe temporairement le moteur pendant un certain temps lorsque votre Grenadier a été arrêté par l'application de la pédale de frein, par exemple lorsqu'il est arrêté à un feu rouge ou dans une circulation arrêtée.

# CONDUITE SUR ROUTE

La fonction Eco Start/Stop [démarrage/arrêt ECO] est activée par défaut au démarrage de votre Grenadier. Vous pouvez l'éteindre manuellement en appuyant sur la touche Start/Stop [démarrage/arrêt]  sur la console centrale.

Eco Start/Stop [démarrage/arrêt ECO] redémarre le moteur lorsque :

- > La ceinture de sécurité du conducteur est débouclée et la portière du conducteur est ouverte.
- > Le sélecteur de vitesse est déplacé en position N (point mort), R (marche arrière), D (conduite) ou M (manuel).
- > La pédale d'accélérateur est enfoncée.
- > Le bouton Start/Stop [démarrage/arrêt] est enfoncé.
- > Les commandes de climatisation sont ajustées.
- > Votre Grenadier est autorisé à se mettre en marche.

Une fois l'Eco Start/Stop [démarrage/arrêt] activé et si vous prévoyez d'être arrêté pendant une longue période, vous pouvez déplacer le sélecteur de vitesse sur la position P (stationnement) et relâcher la pédale de frein. Lorsque vous êtes prêt à conduire à nouveau votre Grenadier, appuyez sur la pédale de frein et passez en D (conduite), et le moteur redémarrera automatiquement.

Eco Start/Stop [démarrage/arrêt ECO] ne s'active pas lorsque :

- > La charge de la batterie est inférieure à 50 %.
- > Votre Grenadier est sur une pente raide.

- > La pédale de frein n'est pas suffisamment enfoncée.
- > La ceinture de sécurité du conducteur n'est pas bouclée et la portière du conducteur n'est pas complètement fermée.
- > Le capot n'est pas complètement verrouillé.
- > Le moteur, la transmission ou la batterie sont froids.
- > La boîte de transfert est en LOW [gamme basse].
- > Le mode Off-road [tout-terrain] ou Wading [passage à gué] est actif.
- > La température extérieure est trop basse ou trop élevée.
- > Une remorque est connectée à la prise électrique de remorquage.

## CAMÉRA DE REcul

L'affichage central et l'écran tactile changeront automatiquement pour afficher une image de vue arrière lorsque le sélecteur de vitesse est déplacé sur R (marche arrière).

La caméra de recul grand angle offre une vue supplémentaire vers l'arrière en marche arrière. Cependant, cela ne remplace pas le fait de se retourner, d'utiliser les rétroviseurs et de regarder sur le côté avant de faire marche arrière ou de reculer le véhicule.

Votre Grenadier n'est pas équipé d'une fonction qui détecte et réagit à la circulation transversale à l'arrière (véhicules, piétons, cyclistes et objets s'approchant de votre Grenadier par le côté).

## PNEUS ET ROUES PENDANT LA CONDUITE

### Introduction

Comme mentionné dans la section « Avant de conduire », les pneus sont très importants. Les roues sont importantes car elles retiennent les pneus.

### Inspections, entretien et vigilance

Vous devez maintenir les pressions de pneus recommandées, en vous assurant qu'elles sont correctes, quelles que soient la charge, la température et d'autres conditions pouvant affecter la pression des pneus.

Vous pouvez trouver la pression des pneus recommandée à l'intérieur de la trappe à carburant et dans le chapitre « Maintenance, réparations et informations techniques » de ce manuel.

Conduire avec des pneus sous-gonflés ou surgonflés nuit à la tenue de route du véhicule. Cela peut entraîner une perte de contrôle, des blessures graves, voire la mort.

Vous êtes tenu d'inspecter visuellement vos pneus et roues avant de conduire et après un arrêt en cours de voyage. Vérifiez les pneus toutes les deux semaines, ainsi qu'avant et après toute conduite hors route ou sur l'eau. Vous devez remédier à toute condition de pneu ou de roue qui pourrait entraîner une mauvaise performance ou une invalidité.

Vous devez être vigilant et réactif aux signaux de votre Grenadier (p. ex. réponse lente de la direction, douceur de roulement, réponse saccadée de la direction, sons étranges, vibrations étranges) indiquant un problème avec un pneu ou une roue.

Votre Grenadier dispose de Tire Pressure Monitoring System (TPMS) [système de surveillance de la pression des pneus] (discuté ci-dessous). Cette fonctionnalité ne remplace pas les inspections, la maintenance et la vigilance.

Les pneus sont endommagés s'ils sont utilisés lorsqu'ils sont sensiblement sous-gonflés. Cela pourrait entraîner un délaminage (perte de la couche de roulement), un éclatement ou une perte d'air soudaine. Cela peut entraîner une perte de contrôle, des blessures graves, voire la mort.

Ne conduisez pas votre Grenadier si un pneu est endommagé (p. ex. coupé, fissuré, bombé). Conduire avec un pneu endommagé peut entraîner une panne soudaine et un accident.

Remplacez vos pneus lorsque la bande de roulement devient faible. N'attendez pas une inspection de défaillance. Plus la bande de roulement de vos pneus est faible, plus le risque de perte de traction est grand. Ce risque est particulièrement important sur les routes mouillées (où vous pouvez hydroplaner) et enneigées.



**AVERTISSEMENT: Le non-respect de ces instructions et précautions pourrait entraîner une perte de contrôle et des blessures graves, voire la mort.**

## Affichage de la pression des pneus

Vous pouvez consulter des informations sur les pneus en temps réel sur l'affichage central et l'écran tactile. Sélectionnez l'onglet OFFROAD [tout-terrain], puis l'affichage TEMPÉRATURE pour voir :

- > La position des pneus.
- > La pression des pneus.
- > La température des pneus.

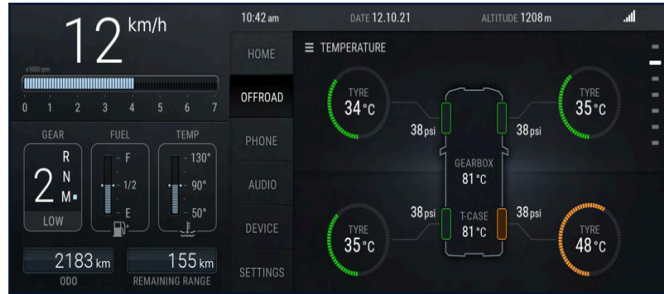

## Tire Pressure Monitoring System (TPMS) [système de surveillance de la pression des pneus]

**i** *REMARQUE: Ce dispositif est conforme à la Innovation, Sciences et Développement économique (ISDE) Canada applicables aux appareils radio exempts de licence/*

*PNR-100/NMB-GEN. Son exploitation est soumise aux deux conditions suivantes : (1) Cet appareil ne doit pas provoquer d'interférences nuisibles, et (2) cet appareil doit accepter toute interférence reçue, y compris les interférences susceptibles de provoquer un fonctionnement indésirable.*

**i** *REMARQUE: Les changements ou modifications non expressément approuvés par la partie responsable de la conformité pourraient annuler le droit de l'utilisateur à exploiter l'équipement.*

Chaque pneu, y compris le pneu de secours (le cas échéant), doit être vérifié mensuellement à froid et gonflé à la pression de gonflage recommandée par le constructeur du véhicule, indiquée sur l'étiquette du véhicule ou sur l'étiquette de pression de gonflage des pneus. (Si votre véhicule est équipé de pneus d'une taille différente de celle indiquée sur l'étiquette du véhicule ou sur l'étiquette de pression de gonflage des pneus, vous devez déterminer la pression de gonflage appropriée pour ces pneus.)

Votre véhicule est doté de Tire Pressure Monitoring System (TPMS) [système de surveillance de la pression des pneus], un dispositif de sécurité supplémentaire qui allume un témoin de basse pression des pneus lorsqu'un ou plusieurs de vos pneus sont considérablement sous-gonflés. Par conséquent, lorsque le témoin de basse pression des pneus s'allume, vous devez vous arrêter, vérifier vos pneus dès que possible et les gonfler à la pression appropriée. Conduire avec un pneu considérablement sous-gonflé provoque une surchauffe du pneu et peut entraîner une défaillance du pneu. Un sous-gonflage réduit également le rendement énergétique et la durée de vie de la bande de



## CONDUITE SUR ROUTE

roulement des pneus, et peut affecter la maniabilité et la capacité de freinage du véhicule.



*REMARQUE: Le TPMS ne remplace pas un bon entretien des pneus, et il est de la responsabilité du conducteur de maintenir une pression correcte des pneus, même si le sous-gonflage n'a pas atteint le niveau nécessaire pour déclencher l'allumage du témoin de basse pression des pneus TPMS.*

Votre véhicule est également équipé d'un témoin de défaillance TPMS pour signaler le fonctionnement incorrect du système. Le témoin de défaillance TPMS est combiné au témoin de basse pression des pneus. Lorsque le système détecte une basse pression, le témoin clignote pendant environ une minute puis reste allumé en permanence. Lorsque le système détecte une pression élevée ou une erreur, le témoin reste allumé en permanence. Cette séquence se poursuivra lors des démarrages ultérieurs du véhicule tant que le dysfonctionnement persistera. Lorsque le témoin de défaillance est allumé, le système peut ne pas être en mesure de détecter ou de signaler une faible pression des pneus comme prévu. Des dysfonctionnements du TPMS peuvent survenir pour diverses raisons, y compris l'installation de pneus ou de roues de remplacement ou de rechange qui empêchent le TPMS de fonctionner correctement. Vérifiez toujours le témoin de défaillance du TPMS après avoir remplacé un ou plusieurs pneus ou roues de votre véhicule pour vous assurer que les pneus et roues de remplacement ou de rechange permettent au TPMS de continuer à fonctionner correctement.

Tire Pressure Monitoring System (TPMS) [système de surveillance de la pression des pneus] surveille activement la pression et la

température de vos pneus lorsque vous conduisez. Si la pression augmente ou descend au-delà des paramètres définis, le système vous avertira.

Chaque fois que vous conduisez après le démarrage de votre Grenadier, le TPMS effectue un auto-contrôle rapide. Vous verrez

un témoin d'avertissement de pression des pneus  dans le faisceau lumineux. Si tout va bien, la lumière s'éteint. S'il reste allumé, il y a un problème. Ajustez la pression des pneus au niveau recommandé. Si le témoin reste allumé, consultez votre concessionnaire INEOS.

Dans certains scénarios de conduite hors route, vous souhaitez peut-être réduire la pression de vos pneus pour améliorer les performances, par exemple la traction. Vous pouvez réinitialiser le TPMS dans l'onglet SETTINGS [PARAMÈTRES] de votre Grenadier sur l'affichage central et l'écran tactile. Si vous réduisez la pression de vos pneus, regonflez toujours vos pneus à leur pression habituelle lorsque vous revenez sur la voie publique.

Le tableau suivant affiche les informations d'avertissement qui peuvent être signalées par un témoin ou un signal sonore lorsqu'elles sont déclenchées.

PROBLÈME	AVERTISSEMENT	TÉMOIN	SONORE
Fuite de pression des pneus	Stop your Grenadier, fast leakage detected [Arrêtez votre	OUI	OUI

## CONDUITE SUR ROUTE

PROBLÈME	AVERTISSEMENT	TÉMOIN	SONORE
	Grenadier, fuite rapide détectée]		
Pression des pneus faible	Tire pressure is too low, please check [La pression des pneus est trop basse, veuillez vérifier]	OUI	OUI
Pression des pneus élevée	Tire pressure is too high, please check [La pression des pneus est trop élevée, veuillez vérifier]	OUI	OUI
Température des pneus élevée	Tire temperature is too high, please check [La température des pneus est trop élevée, veuillez vérifier]	OUI	OUI

PROBLÈME	AVERTISSEMENT	TÉMOIN	SONORE
Dysfonctionnement du système	Contact an INEOS dealer to check TPMS [Contactez un concessionnaire INEOS pour vérifier le TPMS]	OUI	NON
Capteur de pression des pneus absent	Contact an INEOS dealer to check sensor [Contactez un concessionnaire INEOS pour vérifier le capteur]	OUI	NON
Batterie du capteur faible	Contact an INEOS dealer to check sensor [Contactez un concessionnaire INEOS pour vérifier le capteur]	OUI	NON

Fixez la roue endommagée en bas dans l'espace de chargement; ne la remplacez pas sur le rangement de la roue de secours. Sécurisez le pneu endommagé afin qu'il ne bouge pas pendant le

# CONDUITE SUR ROUTE

transport. Ne pas sécuriser correctement le pneu endommagé peut entraîner des blessures graves, voire la mort.

## Urgences liées aux pneus pendant la conduite

Si vous rencontrez un problème de pneu ou de roue sur la route, il est important de redoubler de prudence.

Si vous rencontrez un problème de pneu (p. ex. délaminage, séparation de la bande de roulement, éclatement, perte d'air) pendant la conduite, ne réagissez pas de manière excessive. La perte d'un pneu réduit la capacité de manutention.

- > Tenez le volant de manière ferme et constante.
- > Retirez votre pied de la pédale d'accélérateur et laissez votre Grenadier ralentir.
- > Si vous devez freiner, faites-le doucement.
- > Quittez prudemment et progressivement les voies de circulation et arrêtez-vous.
- > Activez les feux de détresse (vous-même ou avec l'aide d'un passager) dès qu'il est possible de le faire en toute sécurité pendant ce processus.
- > Éloignez-vous le plus possible des voies de circulation. Arrêtez-vous dans un endroit aussi éloigné que possible de la circulation, en particulier de la circulation à grande vitesse. Assurez-vous que votre Grenadier est visible par toute personne susceptible de s'approcher.

- > Placez des panneaux d'avertissement ou des fusées éclairantes si possible. N'utilisez pas de fusées éclairantes s'il existe un risque d'incendie.
- > Gardez à l'esprit que les feux arrière et les feux de détresse à l'arrière de votre Grenadier sont masqués par une portière arrière ouverte. Ne laissez pas les portières arrière ouvertes plus longtemps que nécessaire.



**AVERTISSEMENT: Le non-respect de ces instructions et précautions pourrait entraîner des blessures graves, voire la mort.**

## SYSTÈMES D'AIDE À LA CONDUITE



**AVERTISSEMENT:**

- > Les systèmes d'aide à la conduite ne sont pas conçus pour permettre au conducteur de se concentrer moins sur la route ni pour remplacer son attention en aucune circonstance. Le conducteur assume l'entière responsabilité lorsqu'il conduit votre Grenadier.
- > L'engagement des différentiels arrière et/ou avant désactive l'ESC. Soyez prudent

## Régulateur de vitesse

Le régulateur de vitesse est un système qui maintient automatiquement la vitesse définie d'un véhicule sans que le conducteur n'ait à appuyer sur l'accélérateur. Le système de votre Grenadier n'est pas un système dit « intelligent » ou « adaptatif ». Il ne peut pas détecter un véhicule qui précède et ralentir en conséquence, c'est au conducteur de maintenir une distance de sécurité.

Le régulateur de vitesse est disponible aux vitesses supérieures 30 km/h (19 mi/h).

Utilisez les boutons du volant pour gérer la fonctionnalité de régulateur de vitesse :

- > Appuyez sur le bouton du régulateur de vitesse  pour mettre le système en veille. Une icône grise du régulateur de vitesse apparaîtra sur l'affichage central et l'écran tactile.

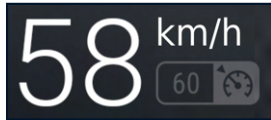

- > En conduisant à une vitesse supérieure à 30 km/h (19 mi/h), appuyez sur le bouton SET- pour activer le régulateur de vitesse à votre vitesse actuelle. Lors de l'activation, l'icône devient verte, affichant la vitesse définie.



- > Appuyez sur RES+ pour augmenter ou sur SET- pour réduire la vitesse définie. Maintenir l'un ou l'autre bouton entraîne des changements de vitesse plus importants.

Évitez d'utiliser le régulateur de vitesse :

- > Dans une circulation intense.
- > Lorsque la circulation ne permet pas de conduire à peu près à la limite de vitesse.
- > Sur des itinéraires sinueux qui nécessitent des changements de vitesse fréquents.
- > Sur des surfaces inégales ou glissantes (p. ex. fortes pluies, eau stagnante, neige, glace, gravier, sable, boue).
- > Lors des manœuvres d'évitement.
- > Lorsque la visibilité est réduite (p. ex. brouillard, averses, neige).

Pour remettre le régulateur de vitesse en veille, appuyez sur le bouton CNL ou sur la pédale de frein. La vitesse précédemment réglée sera enregistrée.

Appuyez sur RES+ pour reprendre la dernière vitesse définie, ou sur SET- pour réinitialiser avec une nouvelle vitesse définie.

## Anti-Lock Braking System (ABS) [système anti-blocage des roues]

Anti-Lock Braking System (ABS) [système anti-blocage des roues] détecte le blocage d'une ou de plusieurs roues lors d'un freinage brusque. L'ABS module la pression sur les freins individuels pour tenter d'empêcher le blocage des roues. Cela peut réduire le risque de glisser, de tourner ou de dérapier.

Lorsqu'il est activé, vous entendrez un bruit de conduite sur des bandes rugueuses et vous pourrez ressentir des frémissements. C'est le système de freinage qui s'active automatiquement.

L'ABS ne réduit pas la distance d'arrêt. Il n'augmente pas la puissance de freinage lors du transport de charges lourdes ou du remorquage. Ne présumez pas que l'ABS rendra le hayon sécuritaire. Ce ne sera pas le cas.

Si le différentiel avant ou arrière est verrouillé, l'ABS est automatiquement désactivé et le témoin  s'allume. ESC est également désactivé.



**AVERTISSEMENT: Le non-respect de ces instructions et précautions pourrait entraîner des blessures graves, voire la mort.**

## Système antipatinage

Le système antipatinage détecte lorsqu'une roue patine pendant l'accélération. Il peut diminuer le couple appliqué à une roue pour réduire le risque d'un tel glissement.

## Electronic Stability Control (ESC) [électrostabilisateur programmé]

La fonctionnalité Electronic Stability Control (ESC) [électrostabilisateur programmé] réduit le risque de sous-virage ou de tête-à-queue dans les virages. L'ESC utilise des capteurs pour détecter si votre Grenadier est en train de faire un sous-virage ou de dérapier, et appliquera les freins sur des roues spécifiques et ajustera la puissance du moteur pour tenter de réduire le sous-virage ou le dérapage. L'ESC est particulièrement utile dans des conditions glissantes.

L'ESC n'augmente pas la quantité de friction disponible. Il n'est pas en mesure de changer les lois de la physique. Si vous allez trop vite pour les conditions de la route ou si vous conduisez sur des surfaces glissantes, il se peut que la friction pneu/surface ne soit pas suffisante pour permettre au conducteur ou à l'ESC de générer une force de freinage suffisamment efficace. Une bande de roulement faible nuit également à l'efficacité de l'ESC. Ne présumez pas que l'ESC vous permettra de conduire à des vitesses normales dans des conditions anormales. Ce ne sera pas le cas.

L'ESC n'est pas destiné à permettre des aventures dans des conditions dangereuses. Il vise à réduire les risques de sous-virage et de dérapage lorsque le conducteur a commis une erreur.

# CONDUITE SUR ROUTE

Lorsque l'ESC est déclenché et engagé, le témoin ESC  clignotera.

La principale raison de désactiver l'ESC est d'empêcher l'antipatinage de couper la puissance aux roues sur certaines surfaces (p. ex. dans le sable). Pour désactiver ESC, appuyez et



maintenez le bouton ESC OFF  sur le panneau de commande

de pavillon jusqu'à ce que le témoin lumineux  s'allume et l'affichage central et l'écran tactile affichent le message « ESC OFF ».

L'ESC est automatiquement désactivé en modes Off-Road [tout-terrain] et Wading [passage à gué] et lorsqu'un différentiel est verrouillé.

Chaque fois que l'ESC est désactivé, l'ABS est également désactivé.

L'ESC s'allume automatiquement chaque fois que le moteur est allumé. L'ESC se réactive également automatiquement si la vitesse de votre Grenadier dépasse 78 km/h (48 mi/h). L'ESC ne peut pas être désactivé au-dessus de cette vitesse.

Pour réactiver ESC, appuyez et maintenez le bouton ESC  jusqu'à ce que le témoin ESC OFF  s'éteigne.



**AVERTISSEMENT:** Le non-respect de ces instructions et précautions pourrait entraîner des blessures graves, voire la mort.

## Systèmes d'aide au stationnement

Votre Grenadier est équipé de systèmes utilisant des capteurs à ultrasons sur le pare-chocs arrière et, le cas échéant, sur le pare-chocs avant pour faciliter le stationnement.



L'aide au stationnement arrière envoie des signaux sonores et visuels lorsque vous reculez à proximité d'un objet à une vitesse jusqu'à 15 km/h (10 mi/h).

L'aide au stationnement avant (le cas échéant) envoie des signaux sonores et visuels lorsque vous vous approchez d'un objet à une vitesse jusqu'à 15 km/h (10 mi/h). PDC s'éteindra tout seul si votre Grenadier avance à une distance de plus de 50 m (164 pi) même à ces basses vitesses.

Ces systèmes ne fonctionnent pas en mode Off-Road [tout-terrain] ni en mode Wading [passage à gué].

# CONDUITE SUR ROUTE

Vous pouvez désactiver manuellement les systèmes d'aide au stationnement en appuyant sur le bouton  situé en bas à droite de la console centrale.

Si votre Grenadier est équipé de la fonction d'aide au stationnement avant, vous pouvez la désactiver manuellement via l'onglet SETTINGS [PARAMÈTRES] de l'affichage central et de l'écran tactile.

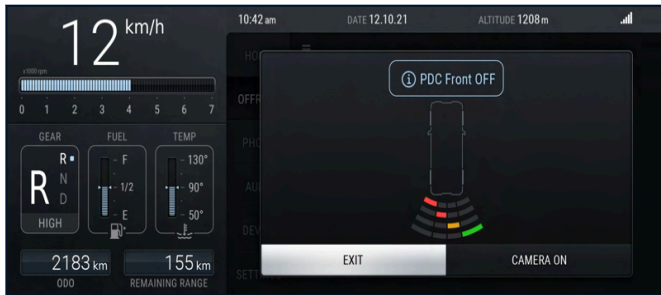

## SYSTÈMES AVANCÉS D'AIDE À LA CONDUITE (ADAS)

### Introduction

Votre Grenadier est équipé de quatre systèmes avancés d'aide à la conduite (ADAS) : l'adaptation intelligente de la vitesse (ISA), le détecteur de fatigue au volant (DDW), l'alerte de franchissement

de ligne (LDW) et l'avertissement de collision avant/freinage d'urgence automatique (FCW/AEB). L'ISA, la LDW et le FCW/AEB utilisent les informations recueillies à partir d'une caméra montée sur le pare-brise supérieur pour aider le conducteur à réduire le risque de collision dans certaines situations.

Ces systèmes sont désactivés si vous passez en mode Off-Road [tout-terrain] ou en mode Wading [passage à gué].

Chaque fonction ADAS est automatiquement activée dès que votre Grenadier est allumé. Vous pouvez désactiver une ou toutes ces fonctions pour le cycle de conduite en appuyant sur Settings [Paramètres], puis sur Vehicle Functions [Fonctions du véhicule], puis sur ADAS sur l'affichage central et l'écran tactile. Vous pouvez ensuite sélectionner la fonction ADAS que vous souhaitez désactiver.

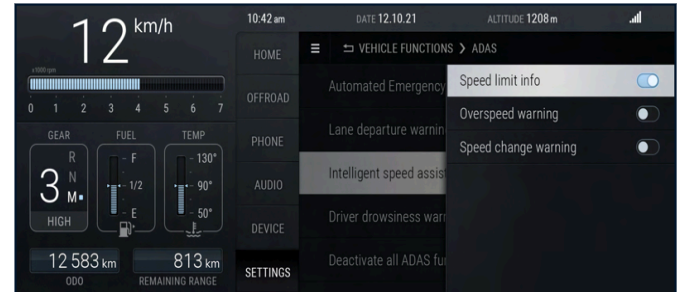

# CONDUITE SUR ROUTE

Vous devez toucher Confirm [Confirmer] pour terminer la désactivation.



Chaque fonction ADAS se réactivera lors de la prochaine mise du contact de votre Grenadier. Vous ne pouvez pas désactiver définitivement un système ADAS.

Chaque ADAS s'auto-diagnostique pendant son fonctionnement. S'il détecte un dysfonctionnement du système, il enverra un signal

visuel dans le faisceau lumineux, ainsi que sur l'affichage central et l'écran tactile.



**AVERTISSEMENT:** Ce sont des systèmes d'aide à la conduite. Ils ne remplacent pas les conducteurs. Il y a des limites à ce qu'ils peuvent faire, comme décrit ci-dessous. Ne comptez pas sur aucun d'entre eux pour éviter les collisions. Le conducteur reste seul responsable du fonctionnement sécuritaire de votre Grenadier. Le fait que le conducteur ne prête pas toute son attention à la conduite peut entraîner une collision et des blessures graves, voire la mort.



**AVERTISSEMENT:** Ne présumez pas que votre Grenadier dispose de systèmes qui peuvent se trouver sur d'autres véhicules que vous avez utilisés. Il ne possède que les quatre ADAS décrits ci-dessous. Présumer que le Grenadier dispose de systèmes dont il ne dispose pas peut contribuer à une collision et à des blessures graves, voire mortelles.



## CONDUITE SUR ROUTE



*REMARQUE: Tout ce qui obscurcit ou gêne la vue de la caméra frontale peut compromettre une ou plusieurs fonctions ADAS. Gardez le pare-brise devant la caméra propre et dégagé. Si la caméra frontale est obscurcie, ADAS enverra un signal audio et visuel.*

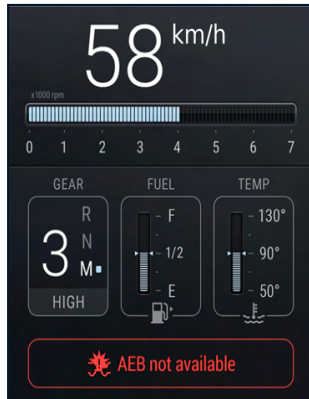

### Aperçu de l'adaptation intelligente de la vitesse (ISA)

L'adaptation intelligente de la vitesse (ISA) utilise la caméra frontale et les informations du logiciel GPS de votre Grenadier pour détecter la limite de vitesse. L'ISA affiche ces informations au conducteur via l'affichage central et l'écran tactile. L'ISA envoie un signal audio et met à jour l'icône sur l'affichage central et l'écran

tactile lorsque l'ISA détecte un changement dans la limite de vitesse affichée.

L'ISA envoie un signal audio et fait clignoter le panneau de limitation de vitesse sur l'affichage central et l'écran tactile lorsque le conducteur dépasse la limite de vitesse affichée. L'ISA continuera à faire clignoter l'icône de limite de vitesse jusqu'à ce que le conducteur réduise la vitesse. Le signal audio s'arrête après trois secondes.



## Fonctionnement de l'adaptation intelligente de la vitesse (ISA)

L'ISA utilise la caméra frontale pour détecter les panneaux de limitation de vitesse.



L'ISA peut également détecter les panneaux électroniques situés au-dessus ou sur le bord de la route. L'ISA utilise le logiciel cartographique de votre Grenadier pour reconnaître le pays dans lequel votre Grenadier circule et pour obtenir des informations supplémentaires sur la limite de vitesse. S'il y a un conflit entre les signes détectés par la caméra frontale et le logiciel cartographique de votre Grenadier, ISA se basera sur les données de la caméra.

L'ISA n'est pas synchronisée avec les applications de cartographie basées sur le téléphone (p. ex. Waze, Google Maps, Apple Maps), même si celles-ci sont affichées sur l'affichage central et l'écran tactile.

L'ISA ne reconnaît pas les limites de vitesse peintes sur le trottoir.

Certaines juridictions affichent des panneaux d'application générale indiquant que la limite de vitesse maximale est de x, sauf indication contraire. L'ISA ne reconnaît ni ne respecte de tels signes.

L'ISA ne détecte pas non plus des limites conditionnelles, notamment celles qui réduisent les limites de vitesse à certaines heures (p. ex. les heures d'école) et celles qui exigent des vitesses inférieures lorsque des enfants sont présents.

L'ISA peut prendre jusqu'à une seconde pour signaler une limite de vitesse détectée.

L'ISA ne peut pas détecter les limites de vitesse qui ne sont pas affichées sur des panneaux détectables ou affichées sur des routes privées. Dans ce cas, un signal vidéo « ISA Limited » [adaptation intelligente de la vitesse restreinte] apparaîtra sur l'affichage central et l'écran tactile.



**AVERTISSEMENT: Le conducteur est responsable de la détection et du respect des limites de vitesse. Si le conducteur ne le fait pas, cela pourrait entraîner des blessures graves, voire la mort.**

# CONDUITE SUR ROUTE

## Aperçu du détecteur de fatigue au volant (DDW)

Le détecteur de fatigue au volant (DDW) surveille certains paramètres du comportement du conducteur (tels que la fréquence de direction et le fonctionnement des commandes). Il compare le comportement mesuré du conducteur à celui d'un conducteur attentif. Si le DDW calcule que le comportement mesuré du conducteur indique une somnolence ou une inattention, il envoie un signal audio et un signal visuel sur l'affichage central et l'écran tactile pour recommander au conducteur d'agir.



## Fonctionnement du détecteur de fatigue au volant (DDW)

Le DDW ne fonctionne pas à des vitesses inférieures. Il s'initialise et peut envoyer des signaux une fois que le conducteur atteint pour la première fois une vitesse d'environ 70 km/h (43 mi/h) dans ce cycle d'allumage. Le DDW fonctionne alors normalement à des vitesses d'environ 65 à 130 km/h (40 à 81 mi/h). La capacité du DDW à interpréter le comportement du conducteur se dégrade à mesure que votre vitesse dépasse 130 km/h (81 mi/h).

Le DDW est automatiquement activé à chaque fois que votre Grenadier démarre.



### AVERTISSEMENT:



Le conducteur a la responsabilité de rester vigilant et attentif. Si le conducteur ne le fait pas, cela pourrait entraîner des blessures graves, voire la mort.

## Aperçu du système d'alerte de franchissement de ligne (LDW)

Le système d'alerte de franchissement de ligne (LDW) utilise la caméra frontale pour détecter les marquages au sol. Il envoie des signaux sonores et visuels lorsqu'il détecte que le conducteur a laissé le bord extérieur d'un pneu s'approcher à quelques centimètres d'un marquage au sol ou d'un bord de route sans signaler un changement de voie.

## CONDUITE SUR ROUTE

Lorsque la LDW est activée, les marquages au sol apparaissent en gris.



Lorsqu'un marquage de voie est détecté, l'icône de voie devient verte.



# CONDUITE SUR ROUTE

Le marquage de voie en cours d'approche devient orange sur l'affichage central.



## Fonctionnement du système d'alerte de franchissement de ligne (LDW)

La LDW est automatiquement activée dès que votre Grenadier est allumé.

La LDW ne signale pas :

- > Lorsqu'un clignotant est allumé.
- > Lorsque les feux de détresse sont allumés.
- > À des vitesses inférieures à environ 65 km/h (40 mi/h).

La LDW ne fonctionne pas :

- > Lorsque votre Grenadier prend des virages serrés.
- > Lors d'une forte accélération (au-dessus d'environ 70 % de l'accélérateur).
- > Lors d'un freinage brusque.
- > Lors d'une direction dure.
- > Pendant le fonctionnement de l'ESC.
- > Lorsque le conducteur se dirige activement vers la limite de la voie.
- > Dans des ruelles très étroites.

La LDW peut ne pas reconnaître :

- > Des marquages de voie ou bords de route décolorés, difficiles à voir ou obscurcis (p. ex. par de la saleté, de la neige ou de l'eau stagnante).
- > Des marquages de voies irréguliers ou prêtant à confusion (p. ex. zones de construction) ou inhabituellement espacés (p. ex. places de péage).



**AVERTISSEMENT: Le conducteur est responsable de rester dans la voie de circulation. Si le conducteur ne le fait pas, cela pourrait entraîner des blessures graves, voire la mort.**

# CONDUITE SUR ROUTE

## Aperçu de l'avertissement de collision avant (FCW) et du freinage d'urgence automatique (AEB)

L'avertissement de collision avant (FCW) et le freinage d'urgence automatique (AEB) utilisent la caméra frontale pour détecter l'imminence de certaines collisions frontales. Le FCW peut envoyer un signal sonore et visuel pour avertir le conducteur. Il les envoie environ 2 secondes avant que la collision ne se produise (en l'absence de manœuvre d'évitement du conducteur). L'AEB peut appliquer automatiquement les freins pour réduire la vitesse d'un impact. Il applique les freins environ 0,9 seconde avant que la collision ne se produise (en l'absence de manœuvre d'évitement du conducteur).



Aucun des deux systèmes ne peut à lui seul empêcher chaque collision. Le FCW envoie simplement des avertissements; il ne freine ni ne dirige. L'AEB applique les freins, mais ne peut pas réduire la vitesse d'un maximum d'environ 60 km/h (37 mi/h) sur chaussée sèche. Sa capacité à ralentir votre Grenadier est réduite si la friction de la surface ou des pneus est réduite. L'AEB ne peut que réduire la vitesse; il ne peut pas empêcher toutes les collisions.

## Fonctionnement de l'avertissement de collision avant (FCW) et du freinage d'urgence automatique (AEB)

Le FCW et l'AEB sont automatiquement activés dès que votre Grenadier est allumé.

Le FCW et l'AEB fonctionnent normalement à des vitesses d'environ 10 à 130 km/h (6 à 81 mi/h). Le système ne fonctionne pas à des vitesses plus élevées.

Le FCW et l'AEB utilisent la caméra frontale pour détecter certains autres usagers de la route dans votre voie de circulation. Tout ce qui pourrait entraver la capacité de voir d'un humain (p. ex. l'obscurité, la nuit, le brouillard, la neige, les fortes pluies, les embruns, l'éblouissement, la lumière directe brillante, la faible luminosité, lorsque le soleil est bas) peut nuire à l'efficacité de la caméra. Tout ce qui obscurcit la vue de la caméra sur le pare-brise (p. ex. saleté, autocollants, teinte, condensation, glace, dommages au pare-brise, objets sur le capot) entravera la capacité du FCW et de l'AEB à détecter les voies et les autres usagers de la route. Lorsque votre Grenadier est incliné vers le haut ou vers le bas sur une pente raide, tourne brusquement d'un côté ou est dans un virage serré (< 180 m/600 pi de rayon de courbe), l'angle de la

## CONDUITE SUR ROUTE

---

caméra changera également de manière à modifier son champ de vision.

Si votre pare-brise est remplacé, veillez à utiliser un pare-brise de remplacement d'origine INEOS ou son équivalent, et assurez-vous que l'atelier de réparation remonte correctement la caméra. Des erreurs lors du remplacement des pare-brises peuvent dégrader le fonctionnement du FCW et de l'AEB.

Le FCW et l'AEB utilisent la caméra frontale pour détecter les voies en reconnaissant les marquages au sol. Tout ce qui gêne la visibilité des voies (terre, neige, eau, collines, pentes, virages serrés) ou des usagers de la route dans ces voies (p. ex. brouillard, neige, fortes pluies, collines, pentes, virages serrés) entravera la capacité du FCW et de l'AEB à détecter les voies et les autres usagers de la route.

Le FCW et l'AEB sont programmés pour reconnaître uniquement certains autres usagers de la route. Le FCW et l'AEB sont programmés pour reconnaître certains véhicules, notamment les voitures, les multiségments, les VUS et les camions, et pour y réagir. Le FCW et l'AEB ne sont pas programmés pour reconnaître quoi que ce soit d'autre, y compris les cyclistes, les piétons, les joggeurs, les coureurs, les animaux, les personnes en scooter, en moto ou les objets sur la route.

Le FCW et l'AEB ne peuvent pas interpréter les intentions des autres usagers de la route. Ils ne peuvent pas prédire si un véhicule qui se trouve à l'extérieur de votre voie est sur le point d'entrer ou pourrait entrer dans votre voie.

Le FCW et l'AEB peuvent ne pas reconnaître ou répondre lorsque :

- > Un véhicule se fond dans le décor et est difficile à distinguer;
- > Un véhicule a une configuration de feux arrière inhabituelle;
- > Un véhicule a une charge dépassant de l'arrière;
- > Un véhicule transporte une charge sur le dessus;
- > Un véhicule utilise un transporteur de cargaison;
- > Un véhicule remorque quelque chose;
- > Un véhicule se trouve dans un rond-point;
- > Un véhicule est freiné ou arrêté brusquement;
- > Votre Grenadier change brusquement de voie;

La caméra peut ne pas fonctionner correctement, voire pas du tout, lorsque sa température descend en dessous d'environ -40 °C (-40 °F) ou dépasse environ 75 °C (170 °F).

L'AEB est neutralisé et cesse de fonctionner lorsque le conducteur intervient avec une direction ou une accélération brusque.

L'AEB continuera à freiner si le conducteur freine, mais se désengagera si le conducteur freine puis relâche le frein.

Le FCW et l'AEB sont désactivés lorsque l'ESC est désactivé et lorsque les différentiels sont verrouillés.

# CONDUITE SUR ROUTE



**AVERTISSEMENT:** Le conducteur est responsable de la détection et de l'évitement des objets et des autres usagers de la route. Si le conducteur ne le fait pas, cela pourrait entraîner des blessures graves, voire la mort.

Ne déclenchez jamais délibérément le FCW ou l'AEB. Cela risque de provoquer une collision pouvant entraîner des blessures graves, voire la mort.

## Fonctionnement de l'avertissement de collision avant (FCW) et du freinage d'urgence automatique (AEB)

Le FCW et l'AEB sont automatiquement activés dès que votre Grenadier est allumé.

Le FCW et l'AEB fonctionnent normalement à des vitesses d'environ 10 à 130 km/h (6 à 81 mi/h). Le système ne fonctionne pas à des vitesses plus élevées.

Le FCW et l'AEB utilisent la caméra frontale pour détecter certains autres usagers de la route dans votre voie de circulation. Tout ce qui pourrait entraver la capacité de voir d'un humain (p. ex. l'obscurité, la nuit, le brouillard, la neige, les fortes pluies, les embruns, l'éblouissement, la lumière directe brillante, la faible luminosité, lorsque le soleil est bas) peut nuire à l'efficacité de la caméra. Tout ce qui obscurcit la vue de la caméra sur le pare-brise (p. ex. saleté, autocollants, teinte, condensation, glace, dommages au pare-brise, objets sur le capot) entravera la capacité du FCW et de l'AEB à détecter les voies et les autres usagers de la route. Lorsque votre Grenadier est incliné vers le haut ou vers le bas sur une pente raide, tourne brusquement d'un côté ou est dans un virage serré (< 180 m/600 pi de rayon de courbe), l'angle de la

caméra changera également de manière à modifier son champ de vision.

Si votre pare-brise est remplacé, veillez à utiliser un pare-brise de remplacement d'origine INEOS ou son équivalent, et assurez-vous que l'atelier de réparation remonte correctement la caméra. Des erreurs lors du remplacement des pare-brises peuvent dégrader le fonctionnement du FCW et de l'AEB.

Le FCW et l'AEB utilisent la caméra frontale pour détecter les voies en reconnaissant les marquages au sol. Tout ce qui gêne la visibilité des voies (terre, neige, eau, collines, pentes, virages serrés) ou des usagers de la route dans ces voies (p. ex. brouillard, neige, fortes pluies, collines, pentes, virages serrés) entravera la capacité du FCW et de l'AEB à détecter les voies et les autres usagers de la route.

Le FCW et l'AEB sont programmés pour reconnaître uniquement certains autres usagers de la route. Le FCW et l'AEB sont programmés pour reconnaître certains véhicules, notamment les voitures, les multiségments, les VUS et les camions, et pour y réagir. Le FCW et l'AEB ne sont pas programmés pour reconnaître quoi que ce soit d'autre, y compris les cyclistes, les piétons, les joggeurs, les coureurs, les animaux, les personnes en scooter, en moto ou les objets sur la route.

Le FCW et l'AEB ne peuvent pas interpréter les intentions des autres usagers de la route. Ils ne peuvent pas prédire si un véhicule qui se trouve à l'extérieur de votre voie est sur le point d'entrer ou pourrait entrer dans votre voie.



# CONDUITE SUR ROUTE

Le FCW et l'AEB peuvent ne pas reconnaître ou répondre lorsque :

- > Un véhicule se fond dans le décor et est difficile à distinguer;
- > Un véhicule a une configuration de feux arrière inhabituelle;
- > Un véhicule a une charge dépassant de l'arrière;
- > Un véhicule transporte une charge sur le dessus;
- > Un véhicule utilise un transporteur de cargaison;
- > Un véhicule remorque quelque chose;
- > Un véhicule se trouve dans un rond-point;
- > Un véhicule est freiné ou arrêté brusquement;
- > Votre Grenadier change brusquement de voie;

La caméra peut ne pas fonctionner correctement, voire pas du tout, lorsque sa température descend en dessous d'environ -40 °C (-40 °F) ou dépasse environ 75 °C (170 °F).

L'AEB est neutralisé et cesse de fonctionner lorsque le conducteur intervient avec une direction ou une accélération brusque.

L'AEB continuera à freiner si le conducteur freine, mais se désengagera si le conducteur freine puis relâche le frein.

Le FCW et l'AEB sont désactivés lorsque l'ESC est désactivé et lorsque les différentiels sont verrouillés.



**AVERTISSEMENT: Le conducteur est responsable de la détection et de l'évitement des objets et des autres usagers de la route. Si le conducteur ne le fait pas, cela pourrait entraîner des blessures graves, voire la mort.**

Ne déclenchez jamais délibérément le FCW ou l'AEB. Cela risque de provoquer une collision pouvant entraîner des blessures graves, voire la mort.

## CONDUITE HIVERNALE

### Chaînes à neige



**AVERTISSEMENT:**

- > N'utilisez des chaînes à neige que sur des routes très enneigées. Les chaînes à neige peuvent endommager la chaussée et votre Grenadier. Respectez les lois locales sur l'utilisation des chaînes à neige.
- > Tenez compte de toutes les précautions présentées précédemment concernant la sécurité de la mise sur vérins. N'utilisez jamais le vérin sur une surface enneigée ou glacée.
- > Le non-respect de ces instructions et précautions peut entraîner des blessures graves, voire la mort.

# CONDUITE SUR ROUTE

---

Il est recommandé d'utiliser des chaînes à neige sur les quatre roues. Si cela est impossible ou peu pratique, installez des chaînes à neige uniquement sur les roues arrière.

Chaînes à neige disponibles pour votre Grenadier :

- > A 82 S AUSTRO-S
- > XMR 82 V BRENTA-C 4x4

Installez les chaînes à neige conformément aux instructions du fabricant des chaînes à neige.

## Sélection de vitesse

Dans des conditions enneigées, verglacées ou boueuses, l'utilisation du mode manuel et le démarrage à un rapport supérieur (comme le deuxième rapport) peuvent réduire le patinage des roues et offrir une meilleure traction.

## URGENCES ROUTIÈRES

### Si vous devez vous arrêter en cas d'urgence

Si vous devez vous arrêter en urgence ou pour vérifier quelque chose en urgence :

- > Quittez prudemment et progressivement les voies de circulation et arrêtez-vous.
- > Activez les feux de détresse (vous-même ou avec l'aide d'un passager) dès qu'il est possible de le faire en toute sécurité pendant ce processus.
- > Éloignez-vous le plus possible des voies de circulation. Arrêtez-vous dans un endroit aussi éloigné que possible de la circulation, en particulier de la circulation à grande vitesse. Assurez-vous que votre Grenadier est visible par toute personne susceptible de s'approcher.
- > Placez des panneaux d'avertissement ou des fusées éclairantes si possible. N'utilisez pas de fusées éclairantes s'il existe un risque d'incendie.
- > Gardez à l'esprit que les feux arrière et les feux de détresse à l'arrière de votre Grenadier sont masqués par une portière arrière ouverte. Ne laissez pas les portières arrière ouvertes plus longtemps que nécessaire.



**AVERTISSEMENT:** Le non-respect de ces instructions et précautions pourrait entraîner des blessures graves, voire la mort.

# CONDUITE SUR ROUTE

---

## Remplacer un pneu hors route

Une fois que vous vous êtes arrêté en toute sécurité, regardez autour de vous. Vérifiez si la zone est sûre pour sortir. Si ce n'est pas le cas, trouvez un endroit plus sûr. Si c'est le cas, sortez et déterminez ce qui s'est passé. Si vous constatez que vous devez changer un pneu, assurez-vous que votre Grenadier est de niveau et que le sol est ferme et exempt de cailloux et roches qui pourraient rouler sous votre Grenadier ou votre vérin. Si l'emplacement ne vous convient pas, trouvez-en un en conduisant lentement et de la manière la plus sûre possible.

La meilleure façon de gérer un pneu en panne est de le remplacer par votre roue de secours pleine grandeur. Si cela n'est pas possible, vous pourrez peut-être utiliser un gonfleur/produit d'étanchéité pour pneus, mais ce n'est pas un bon substitut. Et cela peut et va probablement ruiner votre capteur TPMS dans ce pneu.

## Récupérer un pneu de secours

Votre Grenadier est livré avec un pneu de secours à utiliser en cas d'endommagement d'une roue ou d'un pneu.

Une boîte à outils est incluse sous le siège conducteur de votre Grenadier.

La roue de secours est lourde et ne doit être retirée du rangement et du porte-roue qu'avec l'aide d'une autre personne.

La roue de secours est située à l'arrière de votre Grenadier et est fixée avec trois écrous de roue et un anneau de montage. Pour

accéder à la roue de secours, vous devez d'abord retirer le cache de roue de secours ou le compartiment de rangement de roue de secours verrouillable (le cas échéant).

- > Le cas échéant, déverrouillez le compartiment de rangement de roue de secours verrouillable et retirez-le avec précaution.
- > Dévissez les trois écrous de roue qui maintiennent la roue de secours en place.
- > Faites glisser l'anneau de montage hors des goujons filetés.
- > Retirez le pneu et la roue de secours.

Pour remonter un pneu et une roue de secours, procédez dans l'ordre inverse, en serrant les trois écrous de roue au couple maximum de 70 Nm (52 pi-lb).

## CONDUITE SUR ROUTE

### Mise sur vérins

Votre Grenadier est doté d'un vérin pour une utilisation en cas d'urgence, notamment pour changer un pneu. Le vérin se trouve dans l'espace de chargement derrière deux panneaux.

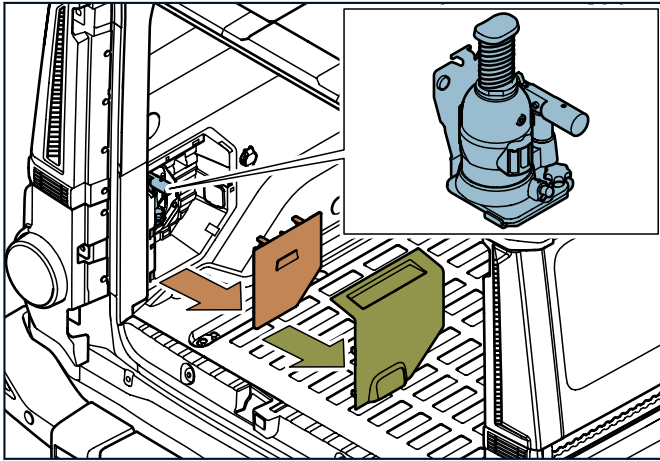

Tirez pour retirer les panneaux extérieur et intérieur et d'accéder au vérin.

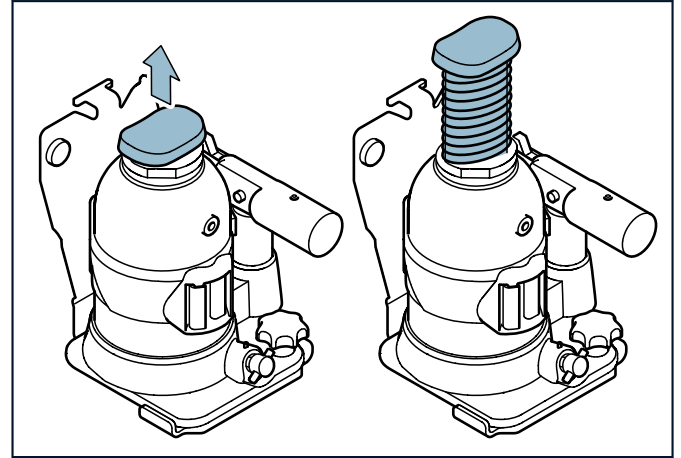

Lors du rangement du vérin, étendez le piston central juste assez pour le verrouiller en place.

La mise sur vérin est intrinsèquement risquée. Vous prenez un véhicule lourd soutenu par quatre gros pneus et roues et vous le soutenez peut-être par deux roues et un petit vérin. C'est beaucoup moins stable que de laisser le Grenadier sur quatre roues. De plus, vous exposez des pièces qui sont normalement cachées.

# CONDUITE SUR ROUTE

Avant la mise sur vérin :

- > Laissez les pièces sous votre Grenadier refroidir. Certaines d'entre elles peuvent être extrêmement chaudes.
- > Assurez-vous de respecter les lois applicables. Certaines juridictions ont des lois régissant ces situations.
- > Assurez-vous que l'emplacement est sécuritaire. Garez-vous dans un endroit sûr, à l'écart de la circulation, avec le sélecteur de vitesse sur P (stationnement) et le frein à main fermement serré.
- > Allumez les feux de détresse. L'installation de réflecteurs et le port d'un gilet haute visibilité peuvent vous aider à être vu par les autres conducteurs et à éviter les blessures. Les fusées éclairantes peuvent être utiles à condition qu'elles soient tenues à l'écart des matières inflammables (p. ex. vapeurs de gaz, huile, liquide de frein, broussailles, herbe, bois, arbres). N'allumez pas de fusées éclairantes en présence d'objets inflammables.
- > Faites sortir tout le monde de votre Grenadier. Retirez autant de charge que possible. Détachez tout ce qui est attaché à l'attelage.
- > Assurez-vous que votre Grenadier, ses pneus et l'emplacement du vérin sont sur un sol solide et plat. Éliminez les débris qui pourraient se déplacer sous le poids de votre Grenadier. Assurez-vous que les pneus qui ne doivent pas être soulevés reposent sur un sol solide (p. ex. pas de boue, de gravier, de cailloux, de

sable, de neige, de glace). Ces pneus sont ce qui empêchera à votre Grenadier de rouler avec le vérin.

- > Assurez-vous que le vérin est placé sur un sol solide (pp. ex. pas de boue, de gravier, de cailloux, de sable, de neige, de glace) à peu près au même niveau que les pneus qui ne doivent pas être soulevés.
- > Les personnes et les animaux de compagnie ne doivent pas se trouver dans la zone immédiate (au moins 2 m (6 pi) ) autour du Grenadier.
- > Ne laissez jamais personne placer des parties du corps sous votre Grenadier pendant que le vérin est utilisé. Ne laissez jamais personne entrer dans votre Grenadier lorsqu'il est suspendu au vérin.
- > Ne laissez pas votre Grenadier être soulevé plus longtemps que nécessaire.
- > Si vous changez un pneu, retirez la roue de secours du Grenadier avant de le soulever. La retirer plus tard risque de faire tomber le Grenadier du vérin. Ne mettez pas le pneu remplacé dans le Grenadier tant qu'il n'est pas retiré du vérin.

Pour élever votre Grenadier à l'aide du vérin-bouteille :

- > Suivez les instructions et les précautions de la section précédente avant de continuer.
- > Fermez la vanne de décharge du vérin en la tournant complètement dans le sens des aiguilles d'une montre.

## CONDUITE SUR ROUTE

- > Placez le vérin à l'un des quatre points de levage désignés sous votre Grenadier. Dégagez le sol sous le vérin de tout débris qui pourrait se déplacer lorsque le vérin prend le poids de votre Grenadier.

Essieu avant :

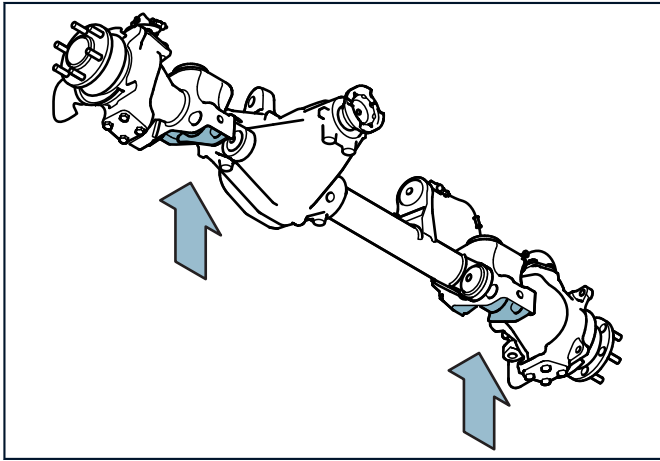

Essieu arrière :

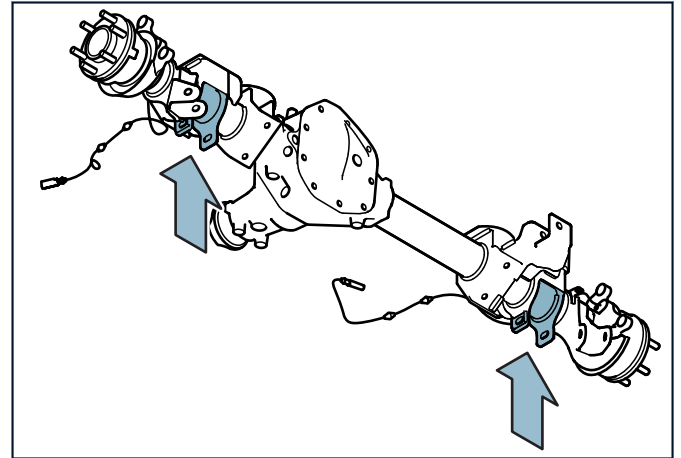

- > Pompez le levier de haut en bas pour soulever le vérin.

Pour abaisser le vérin :

- > Retirez tous les outils et objets sous votre Grenadier, assurez-vous que personne ni aucune partie du corps ne se trouve sous votre Grenadier.
- > Retirez le levier du vérin et insérez-le dans la fente de la vanne de décharge.

# CONDUITE SUR ROUTE

- > Faites tourner lentement la vanne de décharge, dans le sens inverse des aiguilles d'une montre, pour abaisser votre Grenadier au sol. Faites-le avec précaution pour éviter les mouvements brusques du vérin-bouteille et du véhicule.



**AVERTISSEMENT: Le non-respect de ces instructions et précautions pourrait entraîner des blessures graves, voire la mort.**

## Changer un pneu

Pour changer un pneu :

- > Suivez toutes les instructions et précautions décrites dans la sous-section « Mise sur vérins ».
- > Récupérez le pneu de secours comme décrit précédemment avant de soulever votre Grenadier.
- > Avant de soulever votre Grenadier, desserrez chacun des six écrous de roue d'un tour complet. Cela permet de retirer plus facilement les écrous pendant que votre Grenadier est relevé.
- > À l'aide du vérin comme décrit précédemment, soulevez votre Grenadier jusqu'à ce que le pneu que vous changez décolle du sol.
- > Retirez complètement les six écrous de roue du pneu endommagé. Lorsque vous retirez le dernier, gardez une main sur la roue pour éviter qu'elle ne tombe.

- > Retirez délicatement la roue de votre Grenadier.
- > Mettez la roue retirée de côté dans un endroit sûr. Placez-la face vers le haut pour éviter les rayures ou les dommages.
- > Nettoyez la zone de contact entre la roue et le moyeu de roue de votre Grenadier, en éliminant toute saleté ou corrosion de surface.
- > Placez soigneusement la roue de secours sur le moyeu.
- > Maintenez la roue stable d'une main et serrez à la main les écrous de roue sur les goujons de roue.
- > Abaissez votre Grenadier avec précaution à l'aide du vérin.
- > Serrez les écrous de roue selon le schéma indiqué pour obtenir une pression uniforme. Serrez chaque écrou à 160 Nm (118 pi-lb).

## CONDUITE SUR ROUTE

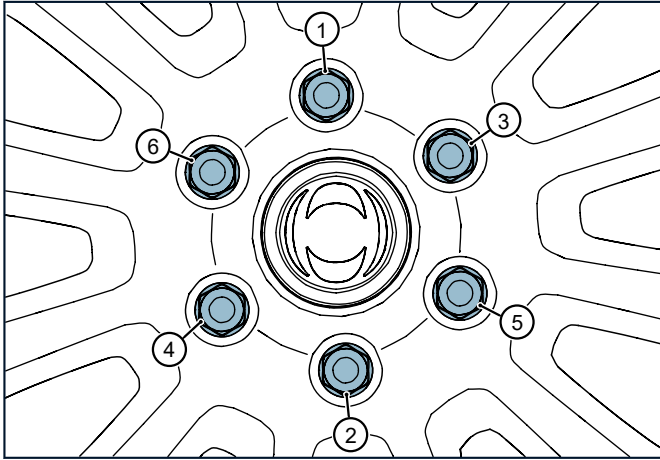

- > Remettez le vérin dans sa zone de rangement comme décrit précédemment.
- > Placez le pneu remplacé bas dans l'espace de chargement, PAS sur le stockage de pneu de secours. Fixez-le afin qu'il ne bouge pas pendant le transport.
- > Assurez-vous d'obtenir une pièce de rechange neuve ou réparée dès que possible.

Le système TPMS reconnaît automatiquement le changement de pneu de secours.

Après avoir conduit votre Grenadier pendant environ 5 minutes :

- > Vérifiez à nouveau que les écrous de roue sont bien serrés.
- > Réinitialisez le TPMS dans l'onglet SETTINGS [PARAMÈTRES] de l'affichage central et de l'écran tactile.

Faites inspecter votre Grenadier par un concessionnaire INEOS dès que possible. Il est important que les écrous de roue soient serrés au couple approprié.

Contactez un concessionnaire INEOS pour obtenir de l'aide si le témoin d'avertissement de basse pression des pneus (⚠) dans le faisceau lumineux ne s'éteint pas ou si vous soupçonnez que les lectures de pression des pneus sont erronées.



**AVERTISSEMENT:** Le non-respect de ces instructions et précautions pourrait entraîner des blessures graves, voire la mort.

### Démarrage d'appoint

Si vous devez démarrer votre Grenadier avec une batterie d'appoint, le véhicule donneur doit avoir une batterie de 12 volts bien chargée. Ne démarrez jamais votre Grenadier avec une batterie d'appoint d'une autre tension. L'utilisation d'une batterie avec une tension différente peut entraîner une explosion.



**REMARQUE:** Ne démarrez pas votre Grenadier avec un chargeur rapide.



# CONDUITE SUR ROUTE

---

Bien que vos batteries se trouvent sous la banquette arrière, vous devez connecter la batterie donneuse aux bornes du compartiment moteur. Ne connectez pas directement une borne positive (+) à une borne négative (-) de la batterie. Cela peut provoquer des blessures graves, voire la mort.

Il y a des bornes sous le capot qui doivent être utilisées.

Le levier de déverrouillage du capot de votre Grenadier se trouve au niveau des pieds du conducteur, près de la portière. Tirez deux fois sur le levier pour libérer le capot. Soulevez le capot et fixez-le en place avec la tige de support. Familiarisez-vous avec les éléments dont vous avez besoin avant de connecter quoi que ce soit.

Il y a une connexion positive sous un couvercle rouge. Pour la connexion négative, utilisez n'importe quelle pièce métallique non peinte sur le boîtier du compartiment moteur ou un composant non électrique du moteur. N'utilisez pas les conduites de carburant, les cache-culbuteurs du moteur ou le collecteur d'admission comme points de mise à la terre.

Assurez-vous qu'il y a une ventilation suffisante avant de connecter des câbles.

Assurez-vous que les câbles de démarrage sont d'un calibre suffisant et qu'ils ne sont pas usés, exposés ou endommagés. Faites attention à ne pas emmêler ni coincer les câbles dans des pièces qui bougeront une fois le moteur de votre Grenadier démarré.

Ne débranchez pas la batterie déchargée de votre Grenadier. Gardez la batterie déchargée connectée à votre Grenadier. Une batterie déchargée peut geler à une température 0 °C (32 °F) ou

inférieure. Dégivrez la batterie gelée avant de connecter les câbles de démarrage.

Pour connecter vos véhicules :

- > Garez le véhicule donneur à proximité de votre Grenadier mais ne les laissez pas entrer en contact direct.
- > Éteignez tous les dispositifs électriques inutiles de vos Grenadiers tels que les lumières, la radio, la climatisation, etc., pour réduire la charge électrique des batteries.
- > Assurez-vous que les deux véhicules sont en P (stationnement) (N (point mort) si le véhicule donneur a une transmission manuelle) et que leurs freins de stationnement sont serrés.
- > Éteignez le véhicule donneur. Ouvrez le capot du véhicule donneur.
- > Fixez une extrémité du câble de démarrage rouge (+) à la borne positive du compartiment moteur de votre Grenadier.
- > Connectez l'autre extrémité du câble de démarrage rouge (+) à la borne positive de la batterie donneuse.
- > Fixez une extrémité du câble de démarrage noir (-) à la borne négative de la batterie donneuse.
- > Connectez l'autre extrémité du câble de démarrage noir (-) au point de mise à la terre de votre Grenadier.

# CONDUITE SUR ROUTE

Démarrez le véhicule donneur :

- > Vérifiez que les connexions sont sécurisées et dans les bonnes positions.
- > Vérifiez que les câbles ne sont pas coincés dans des pièces mobiles ou mécaniques.
- > Démarrez maintenant le moteur du véhicule donneur et faites-le tourner à environ 1 500-2 000 tr/min pendant deux à trois minutes pour charger la batterie à plat.
- > Essayez de démarrer votre Grenadier avec la batterie déchargée. S'il démarre, laissez les deux véhicules fonctionner pendant quelques minutes supplémentaires pour vous assurer que la batterie déchargée a une chance de se recharger. S'il a du mal à démarrer, attendez une minute ou deux et réessayez. S'il n'y a aucun signe d'énergie dans votre Grenadier, vérifiez les connexions.
- > Ne laissez personne ni quoi que ce soit toucher les deux véhicules en même temps. Cela pourrait créer une connexion susceptible de provoquer un choc, une explosion ou d'autres dommages.
- > Éteignez le véhicule donneur.

Dans l'ordre inverse, débranchez les câbles de démarrage :

- > Retirez le câble de démarrage noir (-) de la surface métallique non peinte du véhicule récepteur.
- > Retirez l'autre extrémité du câble de démarrage noir (-) de la borne négative du véhicule donneur.

- > Retirez le câble de démarrage rouge (+) de la borne positive du véhicule donneur.
- > Enfin, retirez le câble de démarrage rouge (+) de la borne positive du véhicule récepteur.

Gardez votre Grenadier en marche pendant qu'il tente de recharger sa batterie.

Avant que le véhicule donneur ne parte et après avoir donné à votre Grenadier une chance de recharger sa batterie, éteignez votre Grenadier, puis essayez de le redémarrer. Si votre Grenadier redémarre, cela confirme que la batterie se recharge lorsque le moteur tourne. Sinon, répétez le processus ci-dessus mais laissez à votre Grenadier plus de temps pour se recharger. Profitez du temps d'attente pour localiser l'atelier de réparation ou le vendeur de batteries le plus proche.

Votre batterie Grenadier devrait être presque complètement rechargée après 20 à 30 minutes.



*REMARQUE: Si votre batterie meurt à plusieurs reprises, faites inspecter votre Grenadier par un concessionnaire INEOS.*



**AVERTISSEMENT: Le non-respect de ces instructions et précautions pourrait entraîner des blessures graves, voire la mort.**

## **Trousse de premiers secours**

Votre Grenadier est livré avec une trousse de premiers secours. La trousse se trouve dans la porte arrière 70 de votre Grenadier. INEOS vous recommande de vous familiariser avec son emplacement et son contenu avant d'en avoir besoin.

## **Triangle de signalisation (si prévu)**

Votre Grenadier peut être équipé d'un triangle de signalisation situé dans la portière arrière de votre Grenadier. Le triangle de signalisation sert à avertir les autres conducteurs de votre présence sur le bord de la route. Placez le triangle de signalisation pour donner aux autres conducteurs le temps d'ajuster leur vitesse et leur position de conduite en toute sécurité.

## **Extincteur (si prévu)**

L'extincteur, le cas échéant, se trouve devant le siège du passager avant. INEOS vous recommande de vous familiariser avec l'étiquette d'instructions du fabricant apposée sur l'extincteur avant d'en avoir besoin.

## **LAVE-AUTOS AUTOMATIQUES**

Le processus ci-dessous met votre Grenadier dans un état lui permettant de rouler en toute sécurité sur de courtes distances.

1. Arrêtez complètement votre Grenadier et continuez à maintenir la pédale de frein.
2. Passez en N (point mort).
3. Coupez le moteur, puis tournez immédiatement la clé en position ACC (3) sans démarrer le moteur.
4. La fonction de lavage de voiture est activée et votre Grenadier peut être poussé.

Si l'allumage n'est pas en marche, la position P (stationnement) sera activée au bout de quelques minutes. En cas de dysfonctionnement, vous ne pourrez peut-être pas changer les vitesses. Si cela se produit, appelez le concessionnaire INEOS le plus proche pour obtenir de l'aide.

## CONDUITE HORS ROUTE

---

INTRODUCTION .....	147
AVANT DE CONDUIRE HORS ROUTE .....	147
PENDANT LA CONDUITE HORS ROUTE .....	147
GAMME DE VITESSES ET DIFFÉRENTIEL CENTRAL .....	150
OFF-ROAD MODE [MODE TOUT-TERRAIN] .....	155
WADING MODE [MODE PASSAGE À GUÉ] .....	156
DOWNHILL ASSIST [AIDE À LA DESCENTE] .....	160
UPHILL ASSIST [AIDE À LA MONTÉE] .....	161
ADMISSION D'AIR SURÉLEVÉE (si prévue) .....	161
PRÉFILTRE CYCLONIQUE D'ADMISSION D'AIR SURÉLEVÉE (si prévu) .....	161

# CONDUITE HORS ROUTE

## INTRODUCTION

Conduire hors route peut être particulièrement dangereux. Recherchez des conseils et une formation spécialisés. Les options sont nombreuses : écoles de conduite tout-terrain, cours en ligne, pistes tout-terrain encadrées et bien plus encore. Même si vous avez déjà de l'expérience, pensez à emmener votre Grenadier sur une piste surveillée pour vous habituer à la conduite en tout-terrain avant de vous lancer en cross-country.

## AVANT DE CONDUIRE HORS ROUTE

- > Planifiez votre voyage à l'avance, en consultant les ressources disponibles (p. ex. cartes, ressources en ligne) au cours du processus.
- > Assurez-vous d'avoir les bonnes compétences de conduite tout-terrain pour effectuer ce trajet et pour toute urgence qui pourrait survenir.
- > Assurez-vous d'avoir le temps, le carburant, les fournitures, les capacités et la météo pour arriver là où vous allez en toute sécurité. N'oubliez pas que lorsque votre Grenadier est sur une pente, la gravité peut faire baisser les niveaux de carburant au-delà de l'admission du réservoir à carburant.
- > Prévoyez les urgences qui pourraient survenir en cours de route (p. ex. panne de pneu, perte de puissance, intempéries soudaines, accident et blessure) et préparez-vous à l'avance. Assurez-vous que vous aurez la possibilité d'appeler à l'aide.

- > Informez quelqu'un qui ne partage pas vos projets et convenez d'une heure où vous prendrez contact.
- > Relisez et suivez les instructions et les précautions de la section « Chargement et arrimage des charges ». Les charges lourdes, inégales et non sécurisées sont particulièrement dangereuses hors route. Supprimez toutes les charges du toit si possible.
- > Relisez l'intégralité de cette section au préalable.
- > Inspectez soigneusement votre Grenadier. Assurez-vous qu'il est adapté à toutes les situations prévues.



**AVERTISSEMENT: Le non-respect de ces instructions et précautions peut entraîner des blessures graves, voire la mort.**

## PENDANT LA CONDUITE HORS ROUTE

- > Suivez toutes les instructions et précautions de la section « Sièges, ceintures de sécurité, enfants dans des sièges d'auto et des sièges d'appoint, et coussins gonflables ».
- > Ne prenez aucun risque inutile. Ne pensez pas que vous pouvez y arriver « malgré tout ».
- > Surveillez la situation pour vous assurer que vous disposez toujours du temps, du carburant, des fournitures, des capacités et de la météo pour arriver là où vous allez en toute sécurité.

## CONDUITE HORS ROUTE

- > Arrêtez-vous, sortez et vérifiez le chemin à suivre si vous ne pouvez pas le voir depuis votre Grenadier ou si vous ne pouvez pas confirmer que vous pouvez procéder en toute sécurité.
  - > Assurez-vous que les angles d'approche et de départ le long de votre trajectoire sont inférieurs à ceux de votre Grenadier et que vous ne dépasserez pas l'angle de basculement. Toutes ces informations sont fournies dans la section « Maintenance et informations techniques ».
  - > Arrêtez-vous et inspectez votre Grenadier de temps en temps. N'attendez pas l'apparition d'un voyant.
-  **AVERTISSEMENT:** Le non-respect de ces instructions et précautions peut entraîner des blessures graves, voire la mort.

La sélection de l'onglet OFFROAD [tout-terrain] sur l'affichage central et l'écran tactile ou du bouton OFFROAD [tout-terrain] sur

la commande rotative vous amènera à des écrans contenant des informations utiles.

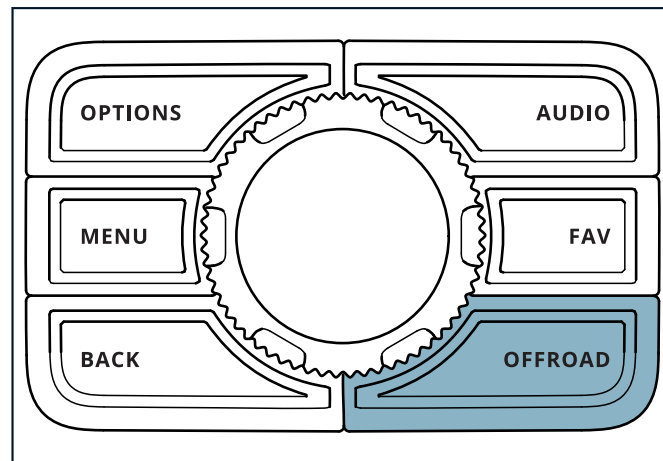

Cinq modes d'affichage sont disponibles :

- > **ATTITUDE** affiche l'angle du volant, l'angle de tangage, l'angle de roulis, les forces G et l'altitude.

# CONDUITE HORS ROUTE



- > TEMPÉRATURE indique la température des pneus, de la boîte de vitesses automatique et de la boîte de transfert, ainsi que la pression des pneus.

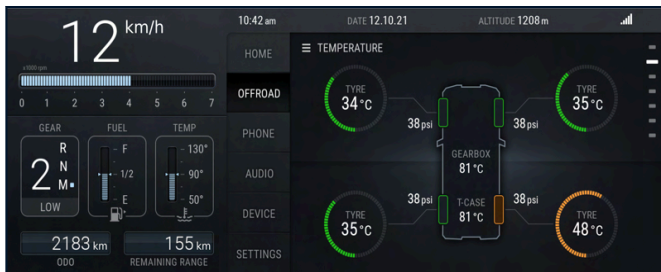

- > PATHFINDER [indicateur de trajet] affiche la direction, l'emplacement, l'altitude, la pression atmosphérique et des liens vers des waypoints [points de jalonnement] que vous pouvez préprogrammer avant votre voyage ou suivre par le biais d'un itinéraire.



- > STATISTICS [statistiques] affiche les données du trajet en cours, notamment l'altitude, le temps et la distance du trajet, la vitesse moyenne, la consommation moyenne de carburant et la position actuelle.



- > ELECTRICAL [données électriques] affiche la charge actuelle, la température de la batterie, la tension et l'état de charge.

# CONDUITE HORS ROUTE

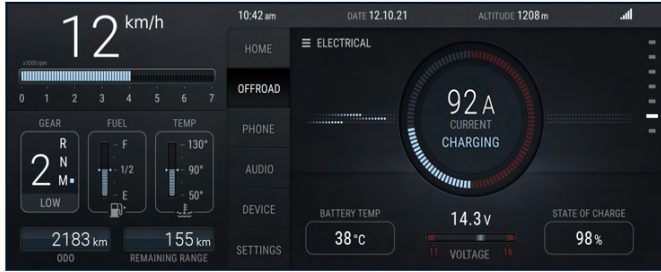

## GAMME DE VITESSES ET DIFFÉRENTIEL CENTRAL

### Aperçu du groupe motopropulseur

Lorsque vous conduisez votre Grenadier hors route, vous pourriez avoir besoin d'un couple supplémentaire et de vitesses plus lentes. Le sélecteur de boîte de transfert à deux rapports vous permet de passer à une plage de rapports inférieure. Utilisez cette plage uniquement en tout-terrain et uniquement lorsque cela est nécessaire.

Pour des conditions particulièrement difficiles, le différentiel central de votre Grenadier peut être verrouillé. Le verrouillage du différentiel central entraîne la rotation des deux essieux au même rythme, verrouillés mécaniquement via le différentiel central. Cela améliore la traction sur les terrains inégaux ou glissants.

## Déplacement du sélecteur de boîte de transfert

Le sélecteur de boîte de transfert est utilisé pour passer d'une gamme haute à une gamme basse, ainsi que pour bloquer et débloquer le différentiel central, ce qui donne quatre positions possibles.

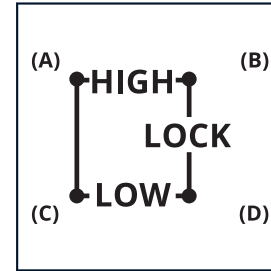

**REMARQUE:** *Uniquement HIGH, Unlocked [HAUTE, débloqué] (A) doit être utilisé sur des routes pavées.*

Le faisceau lumineux affichera **L** si une gamme basse est sélectionnée (C ou D).

Si le différentiel central est bloqué (B ou D), le faisceau lumineux affichera  et **OFF**. Electronic Stability Control (ESC) [électrostabilisateur programmé] fonctionne uniquement en mode tout-terrain limité (intervention différée de l'ESC) et les



## CONDUITE HORS ROUTE

systèmes avancés d'aide à la conduite (ADAS) sont désactivés. Le différentiel et la gamme basse sont conçus pour le système antipatinage à basse vitesse.

Le différentiel central peut être bloqué et débloqué avec le sélecteur de boîte de transfert en cours de route à condition que les essieux tournent à la même vitesse. Les changements de gamme nécessitent le passage à N (point mort) sur la boîte de vitesses automatique.



### AVERTISSEMENT:

- > N'utilisez pas la gamme LOW [basse] à vitesse normale ou sur la voie publique.
- > Aucun différentiel ne doit être bloqué sur des surfaces à forte traction, comme une route pavée. Un différentiel bloqué aura un impact important sur la dynamique de conduite sur des surfaces à forte traction, rendant le véhicule instable et dangereux à conduire. Cela pourrait entraîner un accident et des blessures graves, voire la mort.
- > Les systèmes d'aide à la conduite conçus pour être utilisés sur la voie publique sont limités ou désactivés avec un différentiel bloqué.

Dans certains cas, le changement de gamme avec le sélecteur de boîte de transfert peut être difficile. **Ne le forcez pas.** Laissez le

Grenadier avancer de quelques centimètres pour permettre aux mécanismes internes de s'aligner et réessayez.

Pour changer la plage de la boîte de transfert :

1. Arrêtez complètement votre Grenadier et continuez à maintenir la pédale de frein.
2. Placez le sélecteur de vitesse sur N (point mort).
3. Soulevez et maintenez le collier de verrouillage sur le sélecteur de boîte de transfert et déplacez-le jusqu'à la position souhaitée.

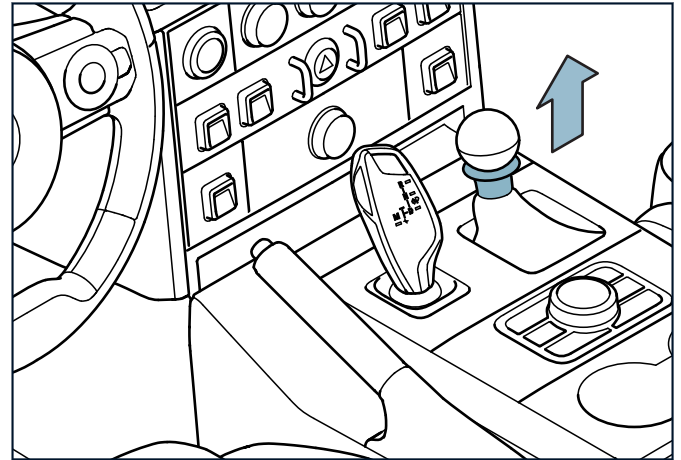

# CONDUITE HORS ROUTE

Vérifiez toujours que le sélecteur de boîte de transfert est fermement engagé dans l'une des quatre positions avant de déplacer le sélecteur de vitesse à partir de N (point mort).

Pour un contrôle supplémentaire lors de la conduite à basse vitesse, le sélecteur de vitesse peut également être déplacé en mode manuel comme décrit dans la section CONDUITE SUR ROUTE. Cela permet de sélectionner manuellement les rapports inférieurs pour gravir des collines ou contrôler des descentes.

## Différentiels des essieux avant et arrière (si prévus)

Selon l'équipement, votre Grenadier est également doté de différentiels verrouillables sur les essieux avant et arrière, qui répartissent la puissance uniformément entre les deux roues de chaque essieu pour des performances tout-terrain encore meilleures.



*REMARQUE: Les blocages de différentiel avant et arrière ne peuvent être utilisés que si la boîte de transfert est en gamme basse et que le différentiel central est verrouillé :*

- > Ce blocage est impossible sans le verrouillage central et la boîte de transfert en gamme basse.*
- > Si vous débloquez le différentiel central, les différentiels avant et arrière sont également débloqués.*
- > Si vous passez de la gamme basse à la gamme haute, les différentiels avant et arrière seront déverrouillés.*

*Le blocage du différentiel avant ne peut pas être utilisé sans celui du différentiel arrière :*

- > L'avant ne se verrouille pas sans que l'arrière soit verrouillé.*
- > Si vous débloquez le différentiel arrière avant le différentiel avant, les deux seront débloqués.*

*Ne bloquez pas le différentiel avant ou arrière si une roue patine (sur sol, dans de la terre molle, etc.).*

Les différentiels avant et arrière ne se verrouillent pas si l'ESC assiste activement le conducteur.



**AVERTISSEMENT: Tous les avertissements concernant le différentiel central s'appliquent également aux différentiels d'essieu. En plus, les fonctionnalités**

- > Electronic Stability Control (ESC) [électrostabilisateur programmé] et Anti-Lock Braking System (ABS) [système anti-blocage des roues] sont désactivés lorsque l'un des différentiels d'essieu est bloqué.*
- > La direction est **gravement** affecté, en particulier lorsque le différentiel de l'essieu avant est bloqué.*

## CONDUITE HORS ROUTE



- > Aucun différentiel ne doit être bloqué sur des surfaces à forte traction, comme une route pavée. Un différentiel bloqué aura un impact important sur la dynamique de conduite sur des surfaces à forte traction, rendant le véhicule instable et dangereux à conduire. Cela pourrait entraîner un accident, des blessures graves, voire la mort.

Pour bloquer le différentiel de l'essieu avant ou arrière :

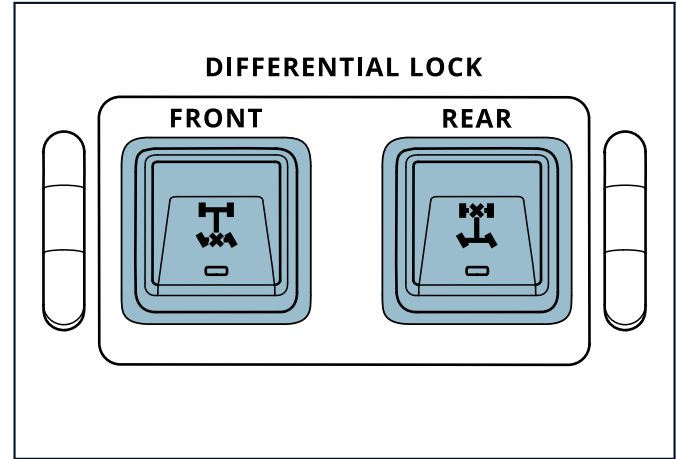
1. Démarrez le moteur s'il ne tourne pas.
2. Mettez la boîte de transfert sur LOW LOCK [blocage bas].
3. Appuyez et maintenez enfoncé le bouton differential lock [blocage de différentiel] approprié sur le panneau de commande de pavillon pendant une seconde. L'arrière doit être bloqué en premier, aucun des deux blocages de différentiel ne s'activera si le blocage avant est activé sans que l'arrière le soit déjà. Vous pouvez le faire à l'arrêt ou en conduisant lentement.



- > Avancez à une vitesse inférieure à 15 km/h (9 mi/h), en appuyant sur la pédale d'accélérateur pendant moins de 40 % de sa course totale.

L'indicateur correspondant  ou  s'allumera dans le faisceau lumineux :

- > Un témoin orange clignotant indique que le blocage du différentiel est activé.
- > Un témoin orange fixe indique que le différentiel est bloqué avec succès.

## CONDUITE HORS ROUTE

- > Un témoin rouge fixe indique une erreur de blocage du différentiel; consultez un concessionnaire INEOS.

Les blocages de différentiel doivent être engagés avant l'obstacle et immédiatement désengagés une fois l'obstacle surmonté. Un blocage prolongé entraîner une surcharge thermique et des dommages permanents au système.

Pour désactiver le blocage du différentiel avant ou arrière, appuyez à nouveau sur le bouton differential lock [blocage de différentiel] correspondant sur le panneau de commande de pavillon. Débloquent le différentiel arrière avant le différentiel avant débloquent automatiquement les deux. Le déblocage du différentiel central débloquent les trois.

Lors du déverrouillage des blocages de différentiel avant et arrière, le véhicule effectue un contrôle d'état. Le véhicule utilise











les capteurs de vitesse de roue pour déterminer si les roues sur un essieu tournent à des vitesses différentes, prouvant ainsi que le différentiel est déverrouillé. Le contrôle peut prendre un certain temps car cela dépend du mouvement actuel du véhicule pour détecter l'état correct. Conduire à basse vitesse tout en dirigeant le véhicule vers la gauche puis vers la droite peut réduire le temps de détection d'état.

### Combinaisons de gamme et de blocage

Les combinaisons possibles de gamme de rapports et de blocage de différentiel, les indicateurs associés ainsi que les effets sur les systèmes d'aide à la conduite sont présentés dans le tableau.

POSITION DU SÉLECTEUR DE BOÎTE DE TRANSFERT	GAMME DE RAPPORTS	DIFF. CENTRAL	DIFF. ARRIÈRE	DIFF. AVANT	TÉMOINS	ACTION
A	HIGH [HAUTE]	-	-	-	-	-
B	HIGH [HAUTE]	LOCK [BLOCAGE]	-	-		ESC tout-terrain, ADAS désactivé.
C	LOW [BASSE]	-	-	-	L	-

## CONDUITE HORS ROUTE

POSITION DU SÉLECTEUR DE BOÎTE DE TRANSFERT	GAMME DE RAPPORTS	DIFF. CENTRAL	DIFF. ARRIÈRE	DIFF. AVANT	TÉMOINS	ACTION
D	LOW [BASSE]	LOCK [BLOCAGE]	-	-	L  	ESC tout-terrain, ADAS désactivé.
Si doté de différentiels d'essieux avant et arrière :						
D	LOW [BASSE]	LOCK [BLOCAGE]	LOCK [BLOCAGE]	-	L    	ESC désactivé, ADAS désactivé, ABS désactivé.
D	LOW [BASSE]	LOCK [BLOCAGE]	LOCK [BLOCAGE]	LOCK [BLOCAGE]	L     	ESC désactivé, ADAS désactivé, ABS désactivé.

### OFF-ROAD MODE [MODE TOUT-TERRAIN]

Le mode tout-terrain désactive les systèmes (Eco Start/Stop [démarrage/arrêt ECO], capteurs de stationnement, signaux sonores de portière entrouverte, signaux sonores de ceinture de sécurité et de caméra de recul) qui sont utiles sur route mais qui peuvent interférer avec la conduite hors route. Il supprime les signaux sonores et visuels de ces systèmes pour vous aider à vous concentrer sur le terrain devant vous. Le mode tout-terrain fait également passer l'ESC [électrostabilisateur programmé] à l'ESC

Off-Road [électrostabilisateur programmé tout-terrain], dont les fonctionnalités sont réduites (intervention différée de l'ESC).

Pour activer le mode tout-terrain, pendant que le moteur tourne et que votre Grenadier est garé, appuyez et maintenez enfoncé le

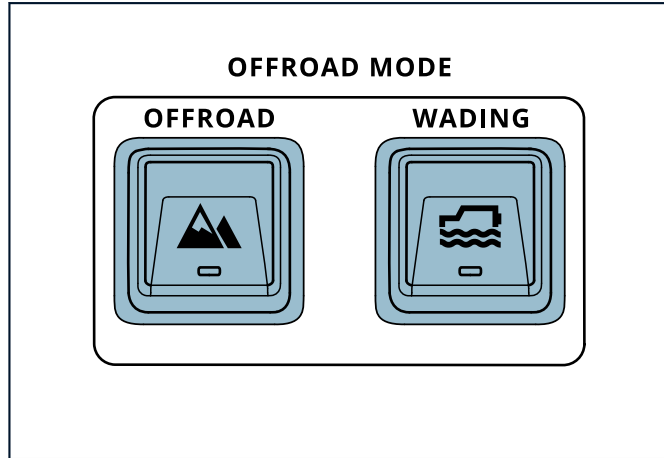

## CONDUITE HORS ROUTE

bouton OFFROAD [tout-terrain] du panneau de commande de pavillon pendant une seconde.



Relâchez le bouton, puis appuyez à nouveau dans les 15 secondes pour confirmer l'activation.

Une confirmation sonore indiquant que le mode tout-terrain est actif se fera entendre et la DEL du bouton OFFROAD [tout-terrain]

s'allumera. Les indicateurs  OFF et  OFFROAD seront affichés dans le faisceau lumineux.

Le mode tout-terrain se désactive automatiquement si la vitesse de votre Grenadier dépasse 70 km/h (44 mi/h) ou si le moteur est allumé après avoir été arrêté pendant plus de trente secondes.

Pour désactiver manuellement le mode tout-terrain, appuyez à nouveau sur le bouton OFFROAD [tout-terrain] pendant une seconde et relâchez-le. Le mode tout-terrain se désactivera également automatiquement si la vitesse du véhicule dépasse 70 km/h ou le moteur est arrêté pendant plus de 30 secondes.



**AVERTISSEMENT:** N'activez jamais le mode tout-terrain lorsque vous conduisez sur route. Il désactive les fonctions de sécurité qui réduisent le risque de blessures graves, voire mortelles.

### WADING MODE [MODE PASSAGE À GUÉ]

#### Aperçu

Le mode Wading [passage à gué] désactive certaines fonctionnalités (convertisseur catalytique, ventilateurs du moteur, chauffage des sièges, capteurs de stationnement, signal de rappel de ceinture de sécurité) et en active d'autres (mode de circulation d'air, régulateur de vitesse) pour des traversées courtes et à faible vitesse d'eaux relativement peu profondes, calmes ou presque calmes.

## CONDUITE HORS ROUTE

---

La profondeur maximale de gué est 80 cm (31,5 po), ce qui correspond à peu près à la hauteur du sommet des pneus montés en usine de votre Grenadier. Ne dépassez pas cette profondeur.

La vitesse maximale recommandée en mode Wading [passage à gué] est de 5 km/h (3 mi/h). Plus vous accélérez, plus vous risquez de créer une vague d'étrave qui pourrait pénétrer dans les prises d'air et provoquer des dommages irréversibles au moteur (hydrolock). Ne dépassez pas cette vitesse. Une limite de vitesse de 30 km/h (18 mi/h) est activée en mode Wading [passage à gué] pour protéger le véhicule tout en permettant un patinage suffisant des roues et donc une vitesse de roue si nécessaire.

La durée maximale continue de passage à gué est de 20 minutes. Avancer en mode Wading [passage à gué] plus longtemps que cela peut endommager et même détruire votre Grenadier. N'activez pas ce mode plus longtemps que nécessaire, 20 minutes étant le maximum.

L'eau en mouvement est extrêmement puissante. Elle peut renverser et emporter n'importe quel véhicule, y compris votre Grenadier. Plus l'eau est profonde, plus le risque est grand. Plus l'eau est rapide, plus le risque est grand. N'essayez pas de traverser des eaux autres que des eaux calmes ou presque calmes.

Les routes inondées sont dangereuses. Si de l'eau s'est répandue sur une route, elle a peut-être emporté des objets avec elle. Ces objets et le bord de la route peuvent être masqués. Ne présumez pas qu'une route inondée est aussi facile à suivre qu'une route non inondée. Ce n'est pas le cas. Si possible, évitez les routes inondées.

La profondeur et l'intensité du flux peut changer brusquement et sans avertissement. Évaluez le risque de tels changements avant de traverser.

Traverser des chemins et des routes recouverts d'eau peut être extrêmement dangereux. Ne le faites pas sauf si cela est nécessaire. Une inondation n'est pas l'occasion de tester les capacités de votre Grenadier ni des les démontrer aux autres.

Évitez de patauger avec des occupants qui ne peuvent pas sortir d'un véhicule renversé et qui ne savent pas nager.

Ne prenez pas de risques inutiles en décidant de patauger ou en patageant.



**AVERTISSEMENT: Le non-respect de ces instructions et précautions peut entraîner des blessures graves, voire la mort.**

### **Avant de passer au mode Wading [passage à gué]**

Avant d'entrer dans l'eau sur votre Grenadier, planifiez et surveillez votre itinéraire. Vérifiez la profondeur et l'intensité pendant toute la durée de la traversée. Assurez-vous que les angles d'approche et de départ sont inférieurs à ceux de votre Grenadier et que vous ne dépasserez pas l'angle de basculement. Toutes ces informations sont fournies dans la section « Maintenance et informations techniques ».

## CONDUITE HORS ROUTE

Fixez les bouchons de vidange dans chacun des quatre espaces pour les pieds de votre Grenadier et dans l'espace de chargement.

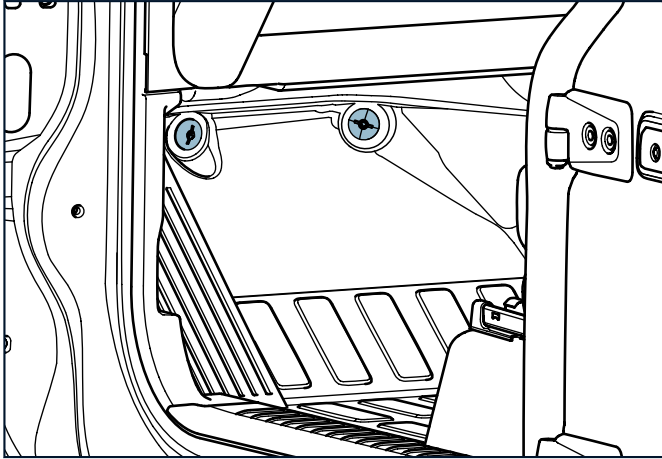

Le retrait de la plaque de protection du hayon à l'arrière du véhicule permettra d'accéder au bouchon de vidange dans l'espace de chargement.

Fermez toutes les portes.

Le cas échéant, éteignez le circuit d'isolation du treuil dans le panneau de commande de pavillon (étiqueté EXT4). Assurez-vous que le couvercle de la prise NATO est bien fermé (classé IPX8). Ne branchez aucun câble sur une prise de courant sous tension si le

véhicule a été conduit sous la pluie et/ou a été emmené à gué sans que le couvercle de la prise de courant ne soit complètement fermé. Il est conseillé d'appliquer de temps en temps un lubrifiant à base de silicone sur les filetages du couvercle de prise NATO pour éviter tout grippage.

### Wading [passage à gué]

Pour activer le mode Wading [passage à gué] :

- > Le moteur de votre Grenadier doit tourner.
- > Votre Grenadier doit être arrêté.
- > La boîte de transfert doit être en LOW [gamme basse].
- > Le différentiel central doit être engagé.



# CONDUITE HORS ROUTE

Appuyez sur le bouton Wading [passage à gué]  situé sur le panneau de commande de pavillon pendant environ une seconde.

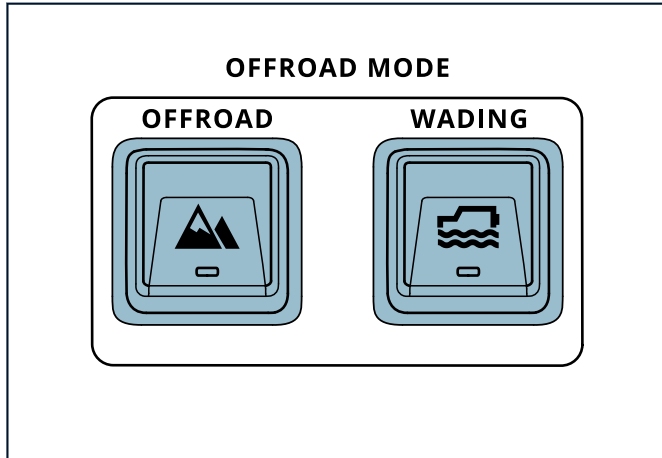

Relâchez le bouton, puis appuyez à nouveau dans les 15 secondes pour confirmer l'activation. Une confirmation sonore indiquant que le mode Wading [passage à gué] est actif se fera entendre et la DEL du bouton WADING [passage à gué] s'allumera. Le mode Wading [passage à gué] active également le mode Off-Road [tout-

terrain] et les indicateurs  **OFF** et  **OFFROAD** seront affichés dans le faisceau lumineux. Si votre Grenadier n'envoie pas ces signaux

sonores et visuels, vous n'êtes pas en mode Wading [passage à gué]. En aucun cas vous ne devez patauger. Vous risqueriez des blessures et des dommages au véhicule.

## En mode Wading [passage à gué]

Soyez attentif à la profondeur de l'eau, au débit de l'eau, aux angles de tangage et de roulis et au contact des pneus. Si vous ressentez un danger, éloignez-vous de ce danger en recourant à l'alternative la plus sûre disponible.



**AVERTISSEMENT:** Le non-respect de ces instructions et précautions peut entraîner des blessures graves, voire la mort.

## Après le mode Wading [passage à gué]

Pour désactiver le mode Wading [passage à gué], maintenez enfoncé le bouton WADING [passage à gué] pendant au moins une seconde, puis relâchez-le. Le passage de la boîte de transfert à une gamme de rapports élevée, le déverrouillage du différentiel central et la désactivation du mode Off-Road [tout-terrain] désactiveront également le mode Wading [passage à gué].

Laissez le véhicule tourner au ralenti pendant au moins 20 minutes ou conduisez le véhicule pendant 20 minutes immédiatement après.

Les freins mouillés seront moins efficaces pour arrêter le véhicule que les freins secs, alors soyez prudent.

# CONDUITE HORS ROUTE

## DOWNHILL ASSIST [AIDE À LA DESCENTE]

La fonctionnalité Downhill Assist [aide à la descente] aide à contrôler la vitesse de votre Grenadier lors de descentes à vitesse très lente en appliquant automatiquement une force de freinage indépendamment à chaque roue pour ralentir votre Grenadier et réduire le risque de tête-à-queue ou de sous-virage. Elle n'arrêtera pas votre Grenadier. Le conducteur doit rester vigilant et maîtriser la situation.

La fonctionnalité Downhill Assist [aide à la descente] ne s'activera pas si :

- > Votre Grenadier avance à une vitesse supérieure à 24 km/h ou recule à une vitesse supérieure à 9 km/h.
- > Le différentiel de l'essieu avant ou arrière est bloqué.
- > La fonctionnalité Electronic Stability Control (ESC) [électrostabilisateur programmé] est désactivée.

Pour activer Downhill Assist [aide à la descente], appuyez sur le bouton DOWNHILL [descente] du panneau de commande de pavillon.

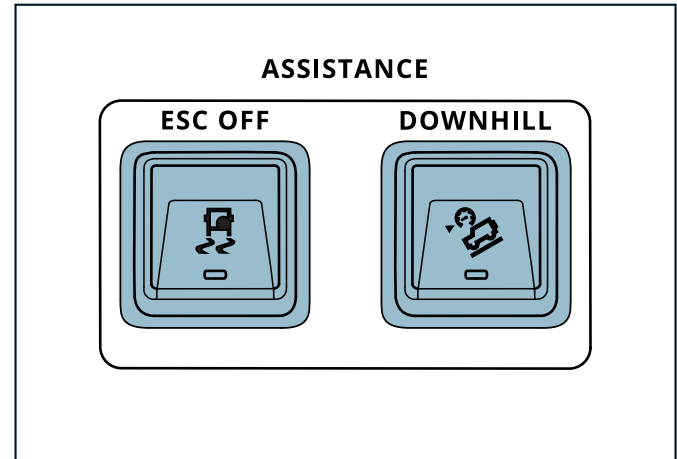

Lorsqu'elle est activée, l'affichage central et l'écran tactile affichent le symbole Downhill Assist [aide à la descente] en vert à côté de la

# CONDUITE HORS ROUTE

vitesse. Le même symbole clignote lorsque Downhill Assist [aide à la descente] contrôle le freinage.



Réglez la vitesse de descente à l'aide des boutons RES+ et SET- du volant.

Pour désactiver Downhill Assist [aide à la descente], appuyez à nouveau sur le bouton DOWNHILL [descente].

Downhill Assist [aide à la descente] se désactive également automatiquement si le conducteur accélère au-delà de 24 km/h en marche avant ou au-delà de 9 km/h en marche arrière, le bouton ESC Off [électrostabilisateur programmé désactivé] est enfoncé ou si les blocages de différentiel d'essieu sont engagés.

## UPHILL ASSIST [AIDE À LA MONTÉE]

La fonctionnalité Uphill Assist [aide à la montée] est conçue pour maintenir le véhicule pendant une courte période lors de la montée d'une colline. Il est de la responsabilité du conducteur de veiller à ce que le véhicule ne recule pas même lorsque la fonction est active.

Le rapport approprié doit être sélectionné en fonction du sens de déplacement pour que la fonction devienne active. La fonctionnalité Uphill Assist [aide à la montée] n'est pas disponible lorsque le point mort est sélectionné. Si le différentiel arrière et/ou avant est verrouillé, Uphill Assist [aide à la montée] ne sera pas disponible. Si le véhicule est en prise et qu'une pente de 3 % ou plus est détectée, alors le véhicule reste immobile pendant deux secondes après le relâchement de la pédale de frein.

## ADMISSION D'AIR SURÉLEVÉE (si prévue)

L'élévation de la position de l'admission d'air du moteur permet d'alimenter le moteur avec de l'air plus propre et plus frais dans les environnements poussiéreux. La prise d'air surélevée n'améliore pas les performances du mode wading [passage à gué] ni la profondeur maximale de passage à gué.

## PRÉFILTRE CYCLONIQUE D'ADMISSION D'AIR SURÉLEVÉE (si prévu)

Cet accessoire utilise la technologie cyclone pour faire tourner l'air à grande vitesse avant qu'il ne pénètre dans le conduit d'air

## CONDUITE HORS ROUTE

---

d'admission d'air surélevé. Cela exerce un effet centrifuge sur toute poussière et saleté, empêchant les contaminants de pénétrer dans l'admission d'air du moteur. Cet accessoire est recommandé pour les environnements très poussiéreux et sales.

# TIRER UNE REMORQUE

---

INTRODUCTION .....	164
CHOIX DE REMORQUE .....	164
CAPACITÉS DE REMORQUAGE .....	164
VÉRIFICATION DE LA REMORQUE ET DE LA CHARGE .....	165
RACCORDER LA REMORQUE .....	165
RÉGLER LES RÉTROVISEURS .....	166
CONDUIRE AVEC UNE REMORQUE .....	166
TRAILER STABILITY ASSIST [AIDE À LA STABILITÉ DE LA REMORQUE] .....	167
STATIONNEMENT AVEC REMORQUE .....	167
DÉTELAGÉ DE LA REMORQUE .....	168

# TIRER UNE REMORQUE

## INTRODUCTION

Le tube récepteur d'attelage de 5 cm (2 po) dans l'interface de remorquage vertical du Grenadier est conçu pour accueillir les supports de boule américains standard. Il dispose également de trous de montage pour les boules de remorquage européennes, les attelages NATO et les attelages à pivot. En fonction du poids et du type de votre remorque, choisissez un attelage adapté à vos besoins et conforme à toutes les lois locales pour l'usage prévu. Assurez-vous que l'attelage est correctement installé et qu'il a une capacité supérieure à la valeur requise pour supporter le poids de la remorque chargée.

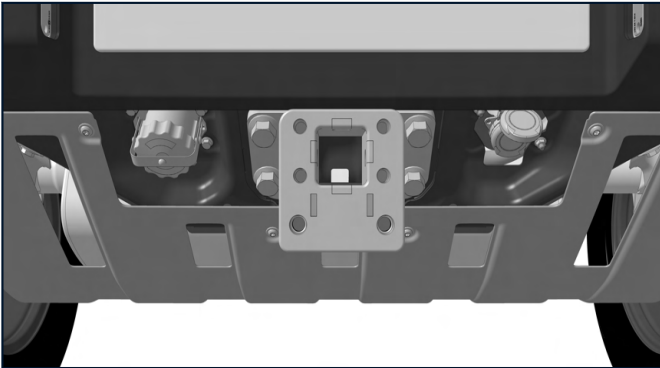

Si prévu, votre Grenadier aura un connecteur électrique de remorque à 7 broches plates.

Tirer une remorque est particulièrement exigeant. Lisez et respectez les instructions et les précautions qui suivent.

## CHOIX DE REMORQUE

Assurez-vous de choisir une remorque conforme à toutes les lois et réglementations applicables. Vérifiez auprès de votre service ou division local des véhicules automobiles et auprès des autorités reconnues. Les réglementations applicables aux remorques de remorquage diffèrent selon les provinces et les territoires. Le gouvernement de l'Ontario a publié un guide sur le remorquage en Ontario, disponible ici : <https://www.ontario.ca/fr/document/guide-officiel-de-lautomobiliste/remorquage>. Le gouvernement de la Colombie-Britannique dispose également d'une ressource sur le remorquage : <https://www2.gov.bc.ca/gov/content/transportation/driving-and-cycling/traveller-information/seasonal/recreation-trailers>.

## CAPACITÉS DE REMORQUAGE

Voici les capacités de remorquage de votre Grenadier. N'oubliez pas d'inclure le poids du timon de la remorque dans tout calcul de la capacité de poids restante de votre Grenadier après avoir pris en compte le conducteur et les passagers.

Remorque avec freins de remorque	3 500 kg (7 716 lb)
----------------------------------	---------------------

## TIRER UNE REMORQUE

Remorque sans freins de remorque	750 kg (1 653 lb)
Poids du timon de la remorque	350 kg (771 lb)

Évitez de soumettre votre Grenadier à des charges globales plus importantes que celles pour lesquelles il a été conçu.

La capacité d'un conducteur à gérer une remorque peut être différente des capacités mentionnées ci-dessus. Voir la sous-section « Conduire avec une remorque » ci-dessous.

La capacité d'une remorque peut être différente de celle de votre Grenadier.

### VÉRIFICATION DE LA REMORQUE ET DE LA CHARGE

- > Lisez le manuel du propriétaire de votre remorque. Suivez toutes les instructions et précautions qu'il contient.
- > Inspectez la remorque et tous ses composants (p. ex. pneus, roue de secours, treuil, crochets, attaches, sangles) et assurez-vous qu'ils sont intacts et en bon état de fonctionnement.
- > Assurez-vous que la charge de la remorque est répartie uniformément conformément au manuel du propriétaire de la remorque (généralement environ 60 % du poids vers l'avant et 40 % vers l'arrière).

- > Assurez-vous que la charge est sécurisée pour éviter tout déplacement pendant le transport et sur les pentes (p. ex. rampes de mise à l'eau).

### RACCORDER LA REMORQUE

- > Lisez le manuel du propriétaire de votre remorque. Suivez toutes les instructions et précautions qu'il contient.
- > Dégagez la zone derrière votre Grenadier. Gardez les autres, en particulier les enfants et les animaux domestiques, à l'écart.
- > Faites reculer précautionneusement votre Grenadier jusqu'à la remorque, en alignant l'attelage avec le coupleur de la remorque.
- > Mettez votre Grenadier en P (stationnement) et serrez le frein à main.
- > Éteignez votre Grenadier.
- > Abaissez le coupleur sur la boule d'attelage jusqu'à ce qu'il soit complètement en place, puis verrouillez-le en place. Assurez-vous qu'il y a suffisamment de garde au sol, en vous rappelant que vous devrez peut-être franchir des dénivelés (p. ex. des dos d'âne, des entrées d'allée).

## TIRER UNE REMORQUE

- > Connectez les chaînes de sécurité selon un motif entrecroisé sous l'attelage et aux crochets de retenue sur l'interface de remorquage verticale du Grenadier. (Cela crée un filet de sécurité en cas de panne de la connexion principale.) N'attachez jamais les chaînes de sécurité aux anneaux de remorquage ni au pare-chocs du Grenadier. Assurez-vous que les chaînes sont suffisamment lâches pour permettre les virages, mais suffisamment serrées pour éviter de traîner sur le sol.
- > Fixez le faisceau de câbles de la remorque au connecteur à 7 broches plates du véhicule. Assurez-vous qu'il est sécurisé et que les fils ne seront pas abrasés, tirés ou cassés.
- > Rallumez votre Grenadier.
- > Assurez-vous que tous les feux de votre Grenadier et de votre remorque (feux de freinage, clignotants et feux de position) sont opérationnels en les examinant.

### RÉGLER LES RÉTROVISEURS

Assurez-vous d'avoir une vue dégagée sur la remorque et ses environs. Si nécessaire, installez des rétroviseurs latéraux allongés.

### CONDUIRE AVEC UNE REMORQUE

- > Lisez le manuel du propriétaire de votre remorque. Suivez toutes les instructions et précautions qu'il contient.
- > Suivez les lois locales.
- > Bénéficiez d'une formation auprès de responsables locaux ou de sources réputées si vous n'êtes pas expérimenté.
- > Obtenez des informations auprès de sources réputées sur la manière de remorquer. Voir, par exemple, <https://www.ontario.ca/fr/document/guide-officiel-de-lautomobiliste/remorquage> et <https://www2.gov.bc.ca/gov/content/transportation/driving-and-cycling/traveller-information/seasonal/recreation-trailers>.
- > Assurez-vous que vous êtes prêt. Tirer une remorque demande encore plus d'attention que la conduite normale.
- > Passez en D (conduite) et relâchez le frein à main lorsque vous êtes prêt et que le chemin devant votre Grenadier et le chemin devant votre remorque et ses roues sont dégagés.
- > Commencez lentement et parcourez quelques mètres pour vous assurer que tout fonctionne et que les connexions sont sécurisées.
- > N'oubliez pas que votre Grenadier aura besoin de plus de distance pour s'arrêter lors du remorquage. Augmentez votre distance de suivi.



# TIRER UNE REMORQUE

- > Lors des virages, des courbes moins serrées sont nécessaires pour éviter que la remorque ne coupe les virages.
- > Lors d'un changement de voie, vous devez tenir compte de la remorque.
- > Surveillez toutes les jauges, en particulier la température. Le remorquage exerce une pression supplémentaire sur votre moteur.
- > En montée ou avec une charge lourde, réduisez la vitesse et passez à une vitesse inférieure si nécessaire.
- > En descente, utilisez le frein moteur, lorsque cela est possible, pour réduire la pression exercée sur les freins.
- > Faites attention aux vents latéraux et aux rafales, qui peuvent faire balancer la remorque.
- > Évaluez les zones hors route, même les zones herbeuses et les stationnements non pavés, avant d'y installer une remorque chargée. Les remorques chargées peuvent être très lourdes et se retrouver coincées.
- > Assurez-vous que vous êtes à l'aise avec la marche arrière d'une remorque avant de la faire reculer. Utilisez un observateur si possible.



## REMARQUE:

Tenez le volant par le bas lorsque vous reculez. Poussez votre main et le volant dans le sens où vous souhaitez

diriger les roues de la remorque (c.-à-d. poussez le volant vers la gauche si vous voulez les diriger vers la gauche, et vers la droite si vous voulez que les diriger vers la droite.) Cela réduit également le risque de survirage.

## TRAILER STABILITY ASSIST [AIDE À LA STABILITÉ DE LA REMORQUE]

Si les dispositifs de remorquage ont été installés en usine, Electronic Stability Control (ESC) [électrostabilisateur programmé] de votre Grenadier est calibré pour le remorquage. Trailer Stability Assist [aide à la stabilité de la remorque] aide à contrôler le patinage des roues individuelles afin de réduire le risque de balancement de la remorque.

L'ESC doit être en mode par défaut pour que Trailer Stability Assist [aide à la stabilité de la remorque] fonctionne. Lorsque Trailer Stability Assist [aide à la stabilité de la remorque] soutient

activement le conducteur, le témoin  clignotera pour alerter le conducteur.

## STATIONNEMENT AVEC REMORQUE

Lisez le manuel du propriétaire de votre remorque. Suivez toutes les instructions et précautions qu'il contient.

Utilisez toujours des cales de roue, en plus du frein à main, pour réduire les risques que la remorque roule (et entraîne votre Grenadier avec elle). En cas de stationnement prolongé,

# TIRER UNE REMORQUE

---

débranchez le faisceau de câbles de la remorque pour éviter de vider la batterie.

## DÉTELAGE DE LA REMORQUE

- > Garez le véhicule et la remorque sur un terrain plat. Mettez votre Grenadier en P (stationnement), serrez le frein à main et éteignez votre Grenadier.
- > Placez des cales de roue devant et derrière au moins deux pneus de la remorque, au moins un de chaque côté de la remorque. (Si vous calez un seul pneu et un seul côté, les pneus non calés pourraient rouler, faisant pivoter la remorque autour du ou des pneus calés).
- > Débranchez le faisceau de câbles et les chaînes de sécurité.
- > Soulevez délicatement l'attelage de remorque de la boule d'attelage.



**AVERTISSEMENT:** Le non-respect des instructions et des précautions de cette section pourrait entraîner des blessures graves, voire la mort.

# TRANSPORTER VOTRE GRENADIER

---

INTRODUCTION .....	170
PRÉPARER VOTRE GRENADIER AU TRANSPORT .....	170
TRANSPORTER VOTRE GRENADIER .....	171
REMORQUAGE D'URGENCE À QUATRE ROUES AU SOL .....	171
RÉCUPÉRATION .....	172
APRÈS LE REMORQUAGE OU LE TRANSPORT .....	172

# TRANSPORTER VOTRE GRENADIER

---

## INTRODUCTION

Cette section explique ce que vous devez faire si votre Grenadier doit être transporté (p. ex. porté, remorqué, tiré).

- > Positionnez le sélecteur de boîte de transfert à mi-chemin entre les gammes LOW [basse] et HIGH [haute].
- > Localisez le goujon NEUTRAL [POINT MORT] sur la boîte de transfert inférieure.

## PRÉPARER VOTRE GRENADIER AU TRANSPORT



**AVERTISSEMENT:** N (point mort) n'est pas destiné à déplacer votre Grenadier sur des distances significatives. Ne poussez ni ne faites rouler votre Grenadier en N (point mort) plus que nécessaire pour éviter d'endommager la transmission. Si vous devez tirer votre Grenadier, même pour de courtes distances comme le déplacer sur le bord de la route ou le treuiller sur un camion à plateau :

- > Ne le faites que pour des déplacements courts, comme se rendre sur une route ou un trottoir à proximité. Gardez les vitesses au-dessous de 48 km/h (30 mi/h).
- > Assurez-vous que le véhicule est stable et ne roulera pas en utilisant des cales.
- > Serrez le frein à main.
- > Mettez la boîte de vitesses automatique au point mort.
- > S'il est verrouillé, déverrouillez le différentiel central.

## TRANSPORTER VOTRE GRENADIER

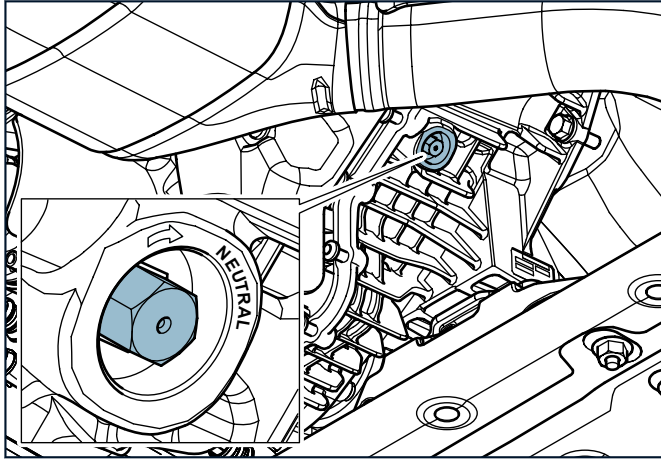

- Tournez délicatement le goujon NEUTRAL [POINT MORT] dans le sens des aiguilles d'une montre jusqu'à ce qu'il soit complètement enfoncé. N'utilisez pas d'outils électriques. La boîte de transfert sera alors au point mort.
- Tournez la clé en première position pour déverrouiller le volant. Laissez la clé dans le contacteur d'allumage pendant le remorquage. Si le moteur est en marche, la boîte de vitesses automatique doit être en N (point mort).
- Une fois votre Grenadier accroché au véhicule remorqueur, desserrez le frein à main et retirez

les cales de roue. Votre Grenadier roulera librement.

**En cas de problème de transmission ou de dommages aux roues/pneus, ne remorquez pas le véhicule. Transportez-le uniquement sur un camion à plateau. Remorquer un véhicule présentant ces problèmes causera plus de dégâts.**

### TRANSPORTER VOTRE GRENADIER

Il est préférable de transporter votre Grenadier à l'aide d'un camion à plateau ou d'un autre système qui soulève les quatre roues afin qu'aucune ne roule sur le trottoir ou le sol. Le remorquage avec des pneus au sol peut endommager la transmission ou les pièces associées.

Si vous devez appeler une entreprise de remorquage, assurez-vous d'expliquer que vous avez besoin d'un camion à plateau ou d'un autre système similaire pour faire décoller les quatre roues.

Suivez les instructions des sections « Préparer votre Grenadier au transport » avant de déplacer votre Grenadier sur le camion à plateau.

### REMORQUAGE D'URGENCE À QUATRE ROUES AU SOL

Si vous devez remorquer avec des roues qui roulent au sol, assurez-vous qu'il s'agit des quatre roues et pas seulement des deux roues avant ou des deux roues arrière. Suivez les

# TRANSPORTER VOTRE GRENADIER

instructions de la section « Préparer votre Grenadier au transport », « Remorquage » et « Récupération ». Le remorquage avec seulement deux roues au sol endommagera votre transmission.

## RÉCUPÉRATION

En cas d'urgence et en l'absence de camion à plateau, votre Grenadier peut être remorqué sur de très courtes distances à l'aide de câbles ou de chaînes attachés aux crochets de remorquage d'urgence.

Vous devez suivre les instructions de la section « Préparer votre Grenadier au transport » avant de le récupérer afin d'éviter d'endommager la transmission.

Cette méthode ne doit être utilisée que sur des routes à revêtement dur, sur de très courtes distances et à faible vitesse. Elle peut être utilisée pour la récupération en tout-terrain en l'absence d'autres options, mais uniquement sur une distance suffisante pour passer à l'une des autres méthodes de remorquage décrites précédemment. Il est impératif d'avoir un conducteur à l'intérieur du véhicule pour diriger et gérer les freins. De plus, assurez-vous que les roues, la transmission, les essieux, la direction et les freins du véhicule sont dans un état optimal avant de continuer.

Votre Grenadier est équipé de deux anneaux de remorquage avant et arrière fixés au châssis. Ne dépassez pas leurs capacités de charge maximales :

FIN DU VÉHICULE	DIRECTION DE LA CHARGE	CHARGE MAXIMALE
Avant	Horizontale	40 kN (8 992 lbf)
	Verticale	30 kN (6 744 lbf)
Arrière	Horizontale	35 kN (7 868 lbf)
	Verticale	22,5 kN (5 058 lbf)

Utilisez un seul anneau de remorquage à l'extrémité du véhicule à partir duquel vous remorquez et utilisez toujours une sangle de remorquage ayant une capacité de charge appropriée.

## APRÈS LE REMORQUAGE OU LE TRANSPORT

Lorsque vous êtes prêt à remettre votre Grenadier en service :

- > Assurez-vous que le véhicule est stable et ne roulera pas en utilisant des cales.
- > Serrez le frein à main.
- > Mettez la boîte de vitesses automatique sur N (point mort) si le moteur est en marche ou sur P (stationnement) si le moteur est arrêté.

## TRANSPORTER VOTRE GRENADIER

---

- > Tournez délicatement le goujon NEUTRAL [POINT MORT] dans le sens inverse des aiguilles d'une montre jusqu'à ce qu'il affleure le boîtier. Renverser le boulon ou le retirer peut gravement endommager la boîte de transfert.
- > Mettez la boîte de vitesses automatique en position de stationnement (P) avant de desserrer le frein à main.

# TREUILS

---

INTRODUCTION .....	175
TREUIL POUR CHARGES LOURDES INTÉGRÉ AVANT (si prévu) .....	175
TREUIL ARRIÈRE AMOVIBLE (si prévu) .....	177
TÉLÉCOMMANDE .....	180
DISPOSITIFS DE FIXATION .....	183
FONCTIONNEMENT D'UN TREUIL .....	183
DÉPANNAGE DU TREUIL .....	185
MAINTENANCE ET ENTRETIEN DU TREUIL .....	189
LIMITES DE CHARGE DU TREUIL .....	190



# TREUILS

## INTRODUCTION

Les treuils de votre Grenadier ont été conçus, fabriqués et testés par Red Winches Limited. Ils sont uniquement destinés à l'auto-récupération. Ils ne doivent jamais être utilisés à d'autres fins, y compris le remorquage.

Ces treuils ne doivent jamais être utilisés sans une formation et des instructions appropriées. Vous pouvez obtenir de telles instructions auprès de nombreuses écoles de conduite tout-terrain, clubs et organisations, lors d'événements et d'ateliers, ainsi qu'auprès des autorités locales.

Cette section est uniquement un guide et ne vise pas à remplacer une formation et des instructions appropriées. Cette section ne peut pas aborder toutes les situations ni toutes les conditions potentielles. Il appartient à l'utilisateur de connaître le contenu de cette section et de l'utiliser ainsi que toutes les autres informations disponibles pour évaluer la situation et y réagir en conséquence.

## TREUIL POUR CHARGES LOURDES INTÉGRÉ AVANT (si prévu)

Le treuil pour charges lourdes intégré avant est situé au centre du pare-chocs avant. Il est conçu pour tirer 5 500 kg (12 000 lb).

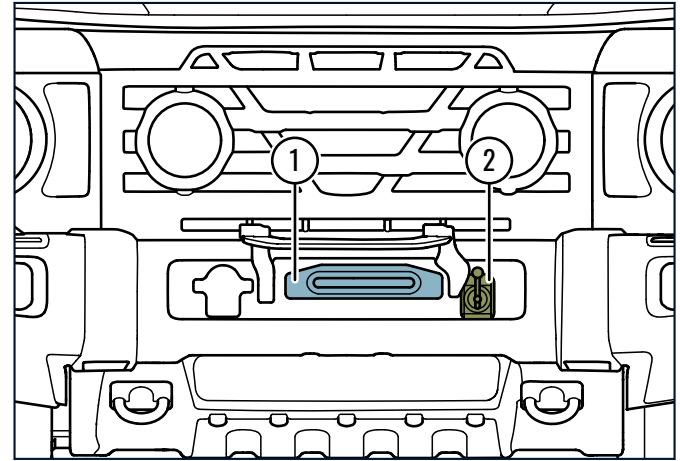

Ses composants fixes sont un guide-câble (1) qui aide à diriger le câble du treuil sur le tambour de manière douce et alignée. (Le tambour est derrière le guide-câble). Le câble du treuil est stocké sur le tambour et est acheminé à travers le guide-câble pour être utilisé. Un levier de débrayage (2) active un embrayage. Lorsqu'il est vertical, l'embrayage est engagé et le tambour est maintenu en place par le moteur du treuil. Lorsqu'il est horizontal, l'embrayage

## TREUILS

---

est désengagé et le câble du treuil peut être retiré du tambour. Le débrayage est utile pour étendre la corde sans utiliser le moteur du treuil.

Le levier est en position de débrayage lorsqu'il est dans une orientation horizontale.

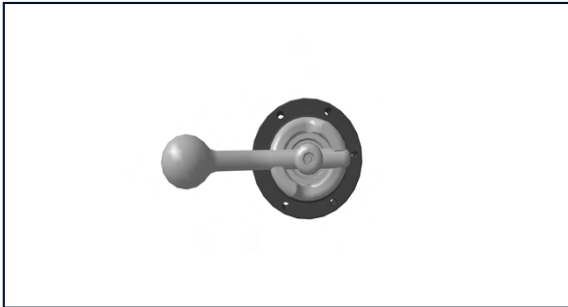

Le levier est en position verrouillée lorsqu'il est dans une orientation verticale.

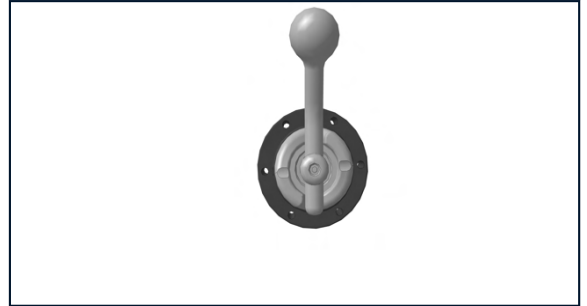

Si votre province nécessite des plaques d'immatriculation avant, vous devrez peut-être déplacer le support de plaque

## TREUILS

d'immatriculation à ressort en le poussant vers la gauche et vers le haut pour accéder au treuil.

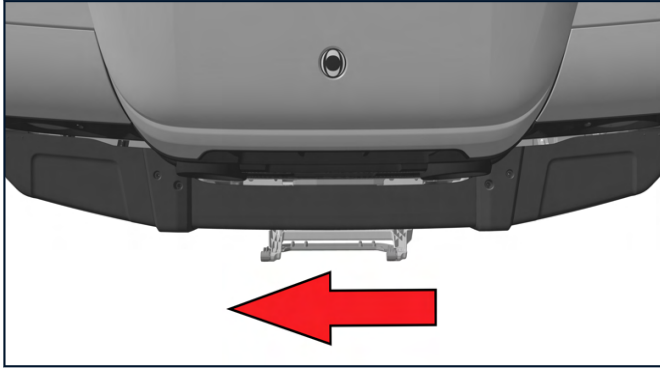

### TREUIL ARRIÈRE AMOVIBLE (si prévu)

Un treuil arrière peut être fourni avec votre Grenadier, ou vous pouvez en commander un pour l'ajouter (le treuil arrière amovible nécessite une préparation électrique et panneau de commande auxiliaire haute charge). Ce treuil est également conçu, fabriqué et testé par Red Winches Limited. Vous pouvez le monter dans le

tube récepteur d'attelage carré de votre Grenadier (si prévu). Il est conçu pour tirer 3 500 kg (7 700 lb).

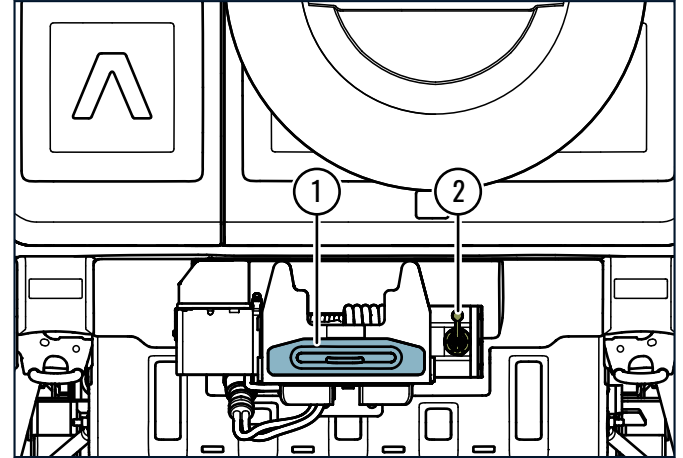

Il possède les mêmes composants fixes : guide-câble (1) et levier de dérabotage (2) que le treuil avant, sauf qu'il comporte également une goupille de verrouillage pour le tube récepteur d'attelage carré et un câble d'alimentation qui doit être fixé.

## Montage et démontage de votre treuil arrière

Pour monter votre treuil arrière amovible :

1. Garez votre Grenadier en toute sécurité en prévoyant de l'espace à l'arrière.
2. Assurez-vous que le circuit d'isolation du treuil (étiqueté EXT4) est éteint sur le panneau de commande de pavillon avant de manipuler le connecteur de câblage NATO.
3. Retirez tous les dispositifs de remorquage du récepteur d'attelage de remorquage.
4. Inspectez et retirez tous les débris du tube récepteur de 2 po au centre du récepteur d'attelage.

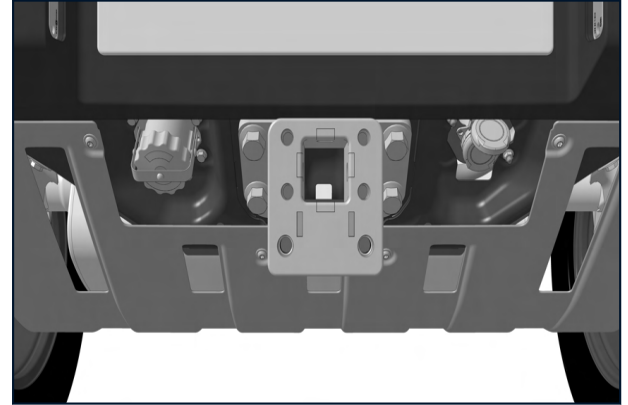

## TREUILS

5. Insérez le treuil arrière amovible dans le récepteur de 2 po, en vous assurant que la goupille de verrouillage est correctement installée et sécurisée avec la goupille bêta.

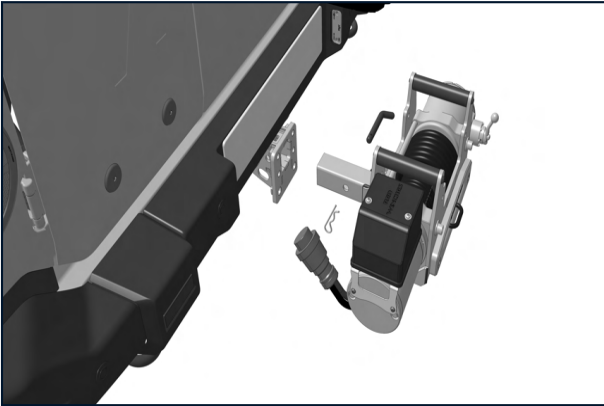

6. Inspectez le câble électrique du treuil arrière amovible pour détecter tout dommage ou usure.

7. Dévissez le couvercle de la prise NATO.



8. Inspectez et retirez tous les débris de la prise.
9. Branchez le câble d'alimentation du treuil arrière amovible dans la prise.

Inversez les étapes pour démonter le treuil arrière amovible, en vous assurant que le circuit d'isolation du treuil (étiqueté EXT4) est éteint sur le panneau de commande de pavillon avant de manipuler le connecteur de câblage NATO.

Après le démontage, rangez le treuil arrière amovible en toute sécurité avant de conduire votre Grenadier. Il doit être correctement fixé avec des sangles ou un autre système d'arrimage approprié. Rangez le treuil le plus bas possible dans

# TREUILS

votre Grenadier et assurez-vous qu'il n'y a aucun mouvement lorsque le treuil est sécurisé.



**AVERTISSEMENT: Le non-respect de ces instructions et précautions pourrait entraîner des blessures graves, voire la mort.**

## TÉLÉCOMMANDE

### Aperçu

Chaque treuil est contrôlé par une télécommande sans fil fonctionnant sur batterie, dotée de trois boutons et d'un voyant lumineux.

### Avis d'ISDE

Cet appareil est conforme aux règles CNR(s)/ PNR-100/ NMB-Gen sans licence d'Innovation, Sciences et Développement économique (ISDE) Canada. Son exploitation est soumise aux deux conditions suivantes : (1) Cet appareil ne doit pas provoquer d'interférences nuisibles, et (2) cet appareil doit accepter toute interférence reçue, y compris les interférences susceptibles de provoquer un fonctionnement indésirable. Les changements ou modifications non expressément approuvés par la partie responsable de la conformité pourraient annuler le droit de l'utilisateur à exploiter l'équipement.

### Remplacement de la batterie de la télécommande

La télécommande du treuil est alimentée par batterie. Si vous constatez que ses fonctions électroniques ne marchent pas ou que son autonomie est réduite, vous devrez peut-être remplacer la batterie.

La télécommande du treuil nécessite 2 batteries AAA (3 V).

#### Pour remplacer la batterie :

- > Desserrez et retirez les 3 vis à l'arrière de la télécommande du treuil et séparez les deux moitiés.
- > Retirez les vieilles batteries.
- > Insérez les nouvelles batteries.
- > Fixez à nouveau les deux moitiés du boîtier et serrez les 3 vis à l'arrière de la télécommande du treuil.
- > Testez pour confirmer que la télécommande du treuil fonctionne.

Recyclez correctement les batteries usagées. Ne les jetez pas avec les déchets ordinaires. Suivez les directives environnementales pour l'élimination.

## Avertissements concernant la télécommande du treuil



### AVERTISSEMENT:

- > Ne laissez jamais des enfants ou des animaux seuls dans un véhicule et ne permettez jamais aux enfants d'accéder à la télécommande du treuil.
- > Gardez les batteries hors de portée des enfants. En cas d'ingestion, les batteries peuvent provoquer des problèmes dans les deux heures, pouvant entraîner des blessures graves, voire la mort. Si vous soupçonnez qu'une batterie a pu être ingérée, consultez immédiatement un médecin.
- > Si le couvercle de la télécommande du treuil n'est pas sécurisé, arrêtez de l'utiliser, gardez-le hors de portée des enfants et faites-le réparer ou remplacer par votre concessionnaire INEOS.
- > Évitez d'exposer la télécommande du treuil à une chaleur extrême, à la poussière, à l'humidité ou à la lumière directe du soleil. Gardez-la à l'écart des liquides.

## Couplage

Pour associer une télécommande avec un treuil :

1. Serrez le frein à main.
2. Démarrez le moteur.
3. Vérifiez que l'isolateur du circuit du treuil dans le panneau de commande de pavillon (étiqueté EXT4) est éteint.
4. Mettez la transmission en N (point mort).
5. Appuyez et maintenez enfoncé le bouton d'alimentation (1) de la télécommande du treuil pendant trois secondes pour l'allumer. La DEL (2) s'allumera.
6. Appuyez et maintenez simultanément les boutons de la télécommande Spool In [enrouler] (3) et Spool Out [dérouler] (4).
7. Tout en continuant à maintenir les boutons de la télécommande enfoncés, allumez l'isolateur du circuit du treuil.
8. Attendez trois secondes, puis relâchez les boutons de la télécommande.
9. Testez le contrôle du treuil avec la télécommande.

## Informations importantes si vous possédez deux treuils

Si votre Grenadier est équipé simultanément du treuil pour charges lourdes intégré avant et du treuil arrière amovible, veillez à ne pas relier accidentellement une télécommande aux deux treuils. Le Grenadier alimente les deux treuils via un seul circuit. Lorsqu'ils sont activés, les deux treuils entrent dans un mode de couplage temporaire, ce qui peut entraîner la connexion d'une télécommande aux deux par erreur.

Pour appairer vos télécommandes à vos treuils :

1. ÉTIQUETEZ chaque télécommande. Il est important que le treuil avant et le treuil arrière soient contrôlés par des télécommandes distinctes, et il est tout aussi important de savoir lequel commande chaque treuil.
2. Associez d'abord le treuil pour charges lourdes intégré avant à sa télécommande.
3. Débranchez le câble d'alimentation du treuil arrière amovible de votre Grenadier.
4. Suivez les instructions de couplage ci-dessous pour coupler le treuil avant avec la télécommande du treuil avant.
5. Associez ensuite le treuil arrière amovible à sa télécommande.
6. Assurez-vous que le câble d'alimentation du treuil arrière amovible reste déconnecté de l'étape précédente.
7. Démarrez le moteur.
8. Mettez la transmission sur N (point mort) et serrez le frein à main.
9. Allumez l'isolateur du circuit du treuil dans le panneau de commande de pavillon, étiqueté EXT4.
10. Attendez une minute pour permettre à l'unité de commande du treuil pour charges lourdes intégré avant de quitter le mode de couplage.
11. Appuyez et maintenez enfoncé le bouton d'alimentation (1) de la télécommande du treuil arrière pendant trois secondes pour l'allumer. La DEL (2) s'allumera.
12. Appuyez et maintenez simultanément les boutons de la télécommande Spool In [enrouler] (3) et Spool Out [dérouler] (4).
13. Tout en continuant à maintenir les boutons de la télécommande enfoncés, rebranchez le câble d'alimentation du treuil arrière amovible au Grenadier. Le treuil arrière va maintenant s'allumer en mode couplage.
14. Attendez trois secondes, puis relâchez les boutons de la télécommande.
15. Testez le contrôle du treuil arrière avec la télécommande.



# TREUILS

## DISPOSITIFS DE FIXATION

Attachez toujours le dispositif RED Winch S-Ring 50 snatch ring dans la boucle souple à l'extrémité de la corde du treuil. N'utilisez aucun autre accessoire.



**AVERTISSEMENT: L'utilisation de tout autre accessoire augmente le risque de blessures graves, voire mortelles.**

## FONCTIONNEMENT D'UN TREUIL

- > Il existe des risques associés à toute utilisation d'un treuil. Utilisez un treuil uniquement lorsque cela est nécessaire.
- > Déchargez votre Grenadier au maximum avant le treuillage. Toute charge dans votre Grenadier s'ajoute à la charge sur le treuil.
- > Au moins deux personnes doivent effectuer les opérations de treuillage. Les tâches impliquées (p. ex. attacher le treuil, dégager la zone, passer en N (point mort), faire fonctionner le treuil, garder un œil sur la corde et votre Grenadier, savoir quand votre Grenadier est libéré, arrêter et sécuriser votre Grenadier, détendre et dételer la corde) sont trop difficiles à gérer en toute sécurité par une seule personne.
- > Toute personne à portée du câble du treuil lorsqu'il est sous charge ou susceptible de rebondir s'il est séparé doit porter un équipement de protection approprié, y

compris des gants et des lunettes de protection, et éviter que quoi que ce soit (p. ex. vêtements, cheveux, parties du corps) soit attrapé par le câble du treuil. Assurez-vous que toutes les personnes qui ne sont pas nécessaires au fonctionnement du treuil soient à l'écart.

- > Inspectez soigneusement le câble du treuil, les commandes et l'équipement connexe avant (et après) chaque utilisation. Remplacez toutes les pièces endommagées avant de vous rendre à un endroit où le treuil pourrait être nécessaire.
- > Tirez suffisamment de corde pour atteindre votre ancre ou jusqu'à ce que la ligne rouge sur la corde soit visible depuis le siège du conducteur, selon la première éventualité.
- > Fixez le dispositif RED Winch S-Ring 50 snatch ring à une ancre centrée avec le treuil. N'utilisez pas le treuil pour des tractions latérales.
- > Assurez-vous que le dispositif et l'ancrage auquel vous l'attachez demeurent stables sous la charge de traction.
- > Tout le monde doit rester à une distance sécuritaire de la corde du treuil, de l'ancre et de l'extérieur de votre Grenadier pendant les opérations de treuillage. Une « distance de sécurité » comprend toute la zone dans laquelle une corde rompue, un accessoire ou un objet est susceptible d'être projeté ou de rebondir.

# TREUILS

- > Un treuil ne peut être utilisé que lorsque la transmission de votre Grenadier est en N (point mort), D (conduite) ou R (marche arrière). Vous devez vous assurer que votre Grenadier ne roulera pas et que la zone autour de lui est dégagée avant de le mettre en N (point mort).
- > Si le levier de débrabotage n'est pas sécurisé en position de bobine libre ou verrouillée, tirez légèrement sur la corde du treuil pour faire tourner le tambour tout en appliquant une légère pression sur le levier pour permettre aux composants internes de s'engrener.



**AVERTISSEMENT: Le non-respect de ces instructions et précautions augmentera le risque de blessures graves, voire mortelles.**

## Pour utiliser un treuil :

1. Serrez le frein à main.
2. Démarrez le moteur.
3. Allumez l'isolateur du circuit du treuil dans le panneau de commande de pavillon (étiqueté EXT4).
4. Mettez la transmission en N (point mort). Votre treuil ne fonctionnera pas avec votre Grenadier en P (stationnement).
5. Appuyez et maintenez enfoncé le bouton d'alimentation (1) de la télécommande du treuil pendant trois secondes pour l'allumer. La DEL (2) s'allumera.

6. Déplacez le levier de débrabotage du treuil en position de débrabotage (orientation horizontale).
7. Étendez manuellement la corde du treuil et ancrez l'extrémité en toute sécurité.
8. Déplacez le levier de débrabotage du treuil en position verrouillée (orientation verticale).
9. Appuyez et maintenez enfoncé le bouton Spool In [enrouler] (3) de la télécommande pour rétracter le câble du treuil jusqu'à ce qu'il soit pré-tendu.
10. Retournez au siège du conducteur et passez la transmission sur N (point mort), R (marche arrière) ou D (conduite), selon les besoins.
11. Appuyez sur la pédale de frein.
12. Desserrez le frein à main.

Vous pouvez maintenant contrôler à la fois votre Grenadier et le treuil selon vos besoins pour terminer votre opération de treuillage, en appuyant sur les boutons Spool In [enrouler] (3) et Spool Out [dérouler] (4) selon les besoins sur la télécommande du treuil.

## Lorsque votre opération de treuillage est terminée :

1. Serrez le frein à main.
2. Mettez la transmission sur N (point mort).
3. Relâchez la tension sur le câble du treuil avec la télécommande du treuil.

# TREUILS

4. Retirez la corde du treuil de son ancrage.
5. Inspectez le câble du treuil pour déceler tout dommage.
6. À l'aide de la télécommande du treuil, enroulez le câble du treuil sur le tambour.
7. Éteignez l'isolateur du circuit du treuil de 500 A dans le panneau de commande de pavillon, étiqueté EXT4.
8. Soyez conscient de la chaleur générée par le treuil et des risques d'incendie potentiels.

## DÉPANNAGE DU TREUIL

Les notes qui suivent ne sont que des lignes directrices générales. Utilisez votre propre jugement pour déterminer au mieux quand le treuil doit être entretenu en fonction des activités pour lesquelles il a été utilisé.

Veillez contacter votre concessionnaire INEOS si vous rencontrez des difficultés, y compris l'un des problèmes répertoriés dans cette sous-section.

### Le moteur du treuil chauffe très rapidement

- > Le treuil peut être surchargé ou avoir calé pendant le fonctionnement. Assurez-vous que la charge respecte la capacité nominale du treuil.
- > Des problèmes tels qu'une mauvaise connexion à la batterie, un moteur de treuil usé ou la présence d'eau ou

de boue dans le moteur du treuil peuvent en être la cause. Inspectez toutes les connexions et tous les câbles.

### Le treuil n'a pas de puissance

Le problème peut provenir de divers facteurs (p. ex. panne de moteur, connexion à la terre faible, batterie épuisée, interrupteur d'isolation défectueux, télécommande du treuil endommagée, batterie de la télécommande épuisée, câble défaillant, interrupteur défectueux). Pour identifier le problème :

- > Assurez-vous que l'isolateur du treuil est ON [allumé]. Vous pouvez trouver l'interrupteur 500 A sur le panneau de commande de pavillon, étiqueté EXT4.
- > Vérifiez que le sélecteur de vitesse de votre Grenadier n'est pas réglé sur P (Stationnement).
- > Évaluez l'état de la batterie de votre Grenadier. La batterie doit maintenir une charge supérieure à 55 % pour faire fonctionner le treuil. Dès que la charge de la batterie descend en dessous de 50 %, le treuil s'éteindra automatiquement.
- > Inspectez la continuité entre les bornes du disjoncteur 150 A situées dans le compartiment moteur.
- > Examinez les connexions des câbles sur le moteur du treuil, qui se trouvent sous les sections avant et arrière de votre Grenadier.
- > Confirmez que le solénoïde de commande du moteur est opérationnel. Il est situé à l'intérieur de l'aile avant droite de votre Grenadier, juste derrière le phare droit.

## Le treuil manque de puissance de traction

- > Assurez-vous que le levier de débrabotage est réglé sur la position « désengagé » ou verticale et fermement serré contre le point le plus bas de la came. Si le levier n'est pas fermement serré contre cette section, tirez légèrement sur la corde du treuil à la main pour faire tourner le tambour du treuil afin d'aligner le levier de débrabotage avec le mécanisme interne, lui permettant ainsi d'être solidement pressé contre la partie la plus basse de l'extrusion de la came.
- > Assurez-vous que le câble du treuil ne glisse pas sur le tambour. Si vous remarquez un glissement, arrêtez immédiatement le moteur et attendez que le tambour s'arrête complètement. Une fois que c'est sûr, tirez sur la corde du treuil jusqu'à ce que vous voyiez une marque rouge, puis enrroulez-la fermement.
- > Éteignez tous les accessoires électriques de votre véhicule, tels que les lumières ou les sièges chauffants.
- > Confirmez que l'alternateur de votre véhicule charge la batterie et que la batterie est suffisamment chargée. Une batterie faible peut nuire à la capacité de traction du treuil.

## Le treuil ne tourne que dans un seul sens

Le problème peut provenir d'un dysfonctionnement de la télécommande du treuil, d'un problème électrique ou d'un solénoïde défectueux.

- > Assurez-vous que la télécommande est correctement couplée et connectée.
- > Examinez le solénoïde de commande du moteur à l'intérieur de l'aile avant droite de votre Grenadier. Ce composant détermine la direction du moteur du treuil. Assurez-vous que le solénoïde fonctionne et que ses connexions de câbles sont sécurisées.
- > Inspectez les connexions des câbles du moteur du treuil lui-même.
- > Évaluez le moteur du treuil pour déceler tout dommage qui aurait pu survenir lors d'un décrochage ou tout problème électrique potentiel.

## **Le treuil ne tourne dans aucun sens**

- > Assurez-vous que la télécommande du treuil est appariée et connectée au récepteur sans fil du treuil à l'intérieur de l'unité de commande de votre Grenadier.
- > Assurez-vous que le levier de décrabotage est réglé sur la position désengagée. Il doit être vertical et poussé contre le point le plus bas de la came. S'il n'est pas bien serré contre le point le plus bas, tirez légèrement sur la corde du treuil à la main pour faire tourner le tambour du treuil. Cette rotation aidera le levier à se verrouiller correctement en place.
- > Inspectez pour voir si la corde du treuil glisse sur le tambour. Si c'est le cas, cessez toute action et attendez que le tambour s'arrête. Une fois que c'est sûr, tirez la corde du treuil jusqu'à l'indicateur rouge, puis rembobinez avec plus de tension sur la corde.
- > Assurez-vous qu'aucun corps étranger n'obstrue le tambour du treuil et que la corde du treuil n'est pas fermement accrochée à une partie de votre Grenadier.
- > Examinez le moteur du treuil pour détecter tout dommage potentiel dû à un décrochage ou à tout problème électrique.

## **Le treuil s'arrête brusquement pendant le treuillage**

- > Inspectez les connexions entre les bornes de l'isolateur de circuit 150 A situé dans le compartiment moteur. Cet isolateur de circuit surveille l'utilisation actuelle au fil du

temps. Si le treuil consomme trop d'énergie, l'isolateur s'activera, coupant son alimentation.

- > Éteignez le treuil et laissez votre Grenadier fonctionner pendant cinq minutes. Cela donne à l'isolateur de circuit le temps de se réinitialiser et permet aux batteries de votre Grenadier de se recharger.

## **Le treuil ne tourne pas librement**

Le treuil peut ne pas fonctionner correctement en raison de problèmes avec la plaque de montage, du câble du treuil enroulé sur un côté du tambour ou de dommages à la bride du tambour ou aux engrenages internes.

- > Assurez-vous que le levier de décrabotage peut bouger librement et être désengagé.
- > Vérifiez que le levier de décrabotage est en position « relâchée », qui est horizontale et repose contre la section la plus haute de l'extrusion de la came.
- > Pour que la fonction de décrabotage fonctionne, le tambour du treuil doit pouvoir tourner. Testez cela en tirant sur la corde du treuil pour voir si le tambour tourne.

## TREUILS

- Vérifiez si quelque chose obstrue le tambour du treuil et confirmez que la corde du treuil n'est pas emmêlée ni trop serrée contre votre Grenadier. Si la corde semble s'enrouler ou est difficile à tirer, engagez le levier de décrabotage, puis étendez la corde du treuil d'environ 1,8 m (six pieds). Après cela, remettez le levier en position « relâchée » et continuez à utiliser la fonction de décrabotage.
- Une plaque de montage endommagée peut se déformer, provoquant potentiellement un blocage du tambour du treuil. Assurez-vous que la plaque de montage est en bon état et correctement alignée.

### Le treuil ne supportera pas le poids du véhicule

Cela peut être dû à un matériau de friction usé ou à une surchauffe du frein du treuil suite à une période prolongée de mise hors tension du câble du treuil.

Le treuil maintiendra votre Grenadier en place lors du treuillage sur une pente, à condition que la contrainte appliquée au treuil et à l'équipement associé ne dépasse pas leurs capacités de charge respectives.

Si ce n'est pas le cas, assurez-vous que le câble du treuil ne glisse pas sur le tambour. Si vous remarquez qu'il glisse, arrêtez le treuillage et attendez que le tambour s'arrête. Lorsque vous pouvez le faire en toute sécurité, tirez la corde jusqu'au marqueur rouge et rembobinez-la en appliquant plus de tension.

Le Plasma Lock ancre le câble du treuil au tambour en utilisant la tension et la friction. Il comporte deux boucles. La corde passe par la première boucle, s'enroule quatre fois autour du corps de la

serrure, puis entre dans la boucle opposée. L'image fournie illustre cette configuration, montrant la corde passée à travers la première boucle et enroulée une fois sur le Plasma Lock.

L'image suivante montre le Plasma Lock avec la corde du treuil insérée dans la première boucle (1), puis enroulée autour du tambour du treuil et sur le Plasma Lock (2).

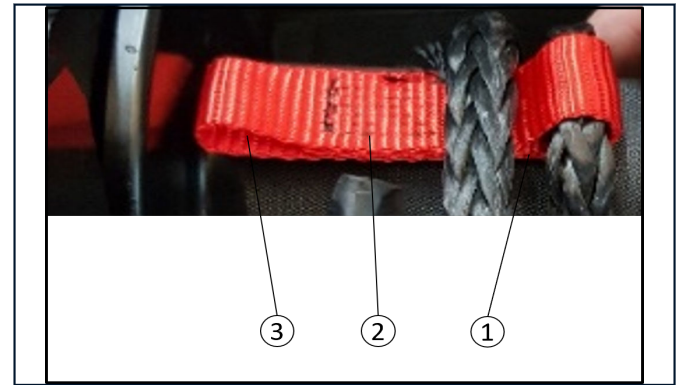

## TREUILS

L'image suivante montre la queue de la corde du treuil insérée dans la deuxième boucle du Plasma Lock (3) après être passée quatre fois sur le corps du Plasma Lock.

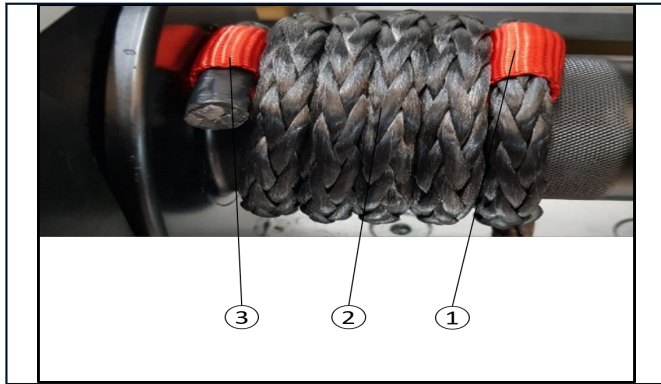

**Si vous abaissez votre Grenadier sur une pente :**

- > Arrêtez-vous immédiatement si vous repérez le marqueur rouge sur le câble du treuil depuis le siège du conducteur.

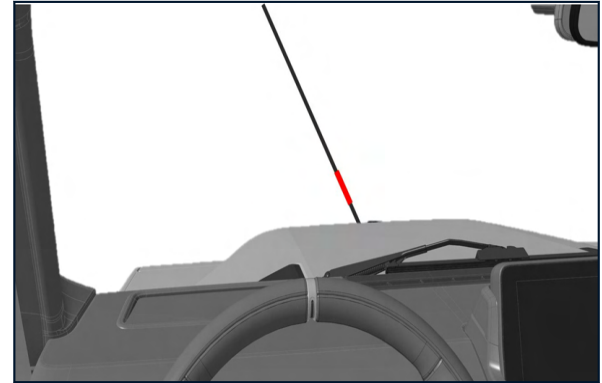

- > Arrêtez-vous également si vous observez le Plasma Lock entre le câble du treuil et le tambour.

Atteindre ces points signifie que votre corde de treuil est en extension maximale. Si vous continuez, cela risque d'entraîner une défaillance de l'adhérence par friction entre la corde et le tambour, ce qui empêcherait le treuil de supporter le poids du véhicule.

### MAINTENANCE ET ENTRETIEN DU TREUIL

#### Intervalles d'entretien

Le treuil pour charges lourdes intégré avant et/ou le treuil arrière amovible nécessiteront un entretien périodique en fonction de la

# TREUILS

fréquence d'utilisation. L'utilisation se divise en trois catégories : utilisation peu fréquente, utilisation standard et utilisation fréquente. Ces catégories sont déterminées par le nombre d'heures de fonctionnement constant effectuées par le treuil.

- > UTILISATION PEU FRÉQUENTE : Si le treuil est utilisé moins de 25 heures par an, il doit être entretenu tous les 3 ans.
- > UTILISATION STANDARD : Si le treuil est utilisé entre 25 et 50 heures par an (environ 10 tractions de treuil par semaine), il doit alors être entretenu tous les 2 ans.
- > UTILISATION FRÉQUENTE : Si le treuil est utilisé plus de 50 heures par an (environ 20 tractions par semaine), il doit être entretenu chaque année.



**AVERTISSEMENT:** Le fait de ne pas entretenir correctement votre treuil peut entraîner des blessures graves et/ou la mort de l'opérateur et/ou des personnes à proximité.

## Entretien de votre treuil

Ne lavez pas le treuil sous pression. Le lavage sous pression du treuil peut forcer l'eau entre les joints et les garnitures. Cela pourrait endommager et désactiver le treuil.

Vérifiez régulièrement la batterie. Assurez-vous qu'elle est en bon état et qu'elle est complètement chargée.

Vérifiez que toutes les connexions sont propres et serrées. La corrosion des connexions de la batterie peut affecter les

performances du treuil. Assurez-vous que les connexions de la batterie sont bien serrées.

Le treuil est protégé de l'eau et de la pluie, mais évitez de l'immerger pendant une période prolongée, en particulier si le boîtier du treuil est chaud.

Si le treuil est submergé, une fois dégagé, enroulez et déroulez environ 9 m (30 pi) de corde de treuil pour générer de la chaleur à l'intérieur du treuil afin de sécher l'intérieur du boîtier.

Inspectez toujours toute la longueur de la corde du treuil avant d'appliquer une charge.

## LIMITES DE CHARGE DU TREUIL

Veillez vous référer aux images suivantes pour connaître les limites de charge du treuil :

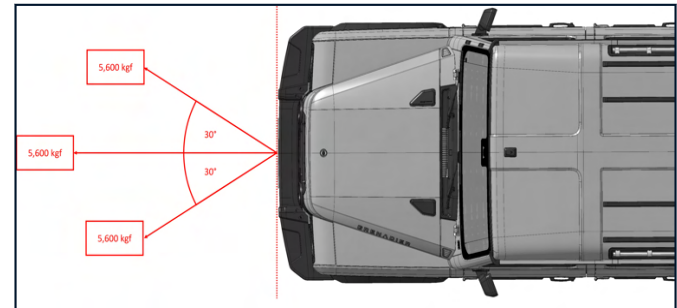



# TREUILS

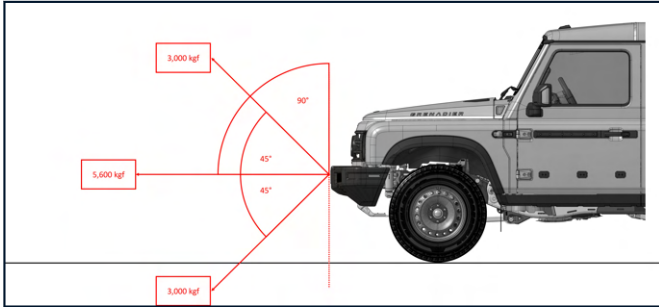

**AVERTISSEMENT:** Le dépassement des limites de charge de votre treuil pourrait entraîner un accident et des blessures graves, voire mortelles.

## MAINTENANCE, RÉPARATIONS ET INFORMATIONS TECHNIQUES

---

CAPACITÉS ET INFORMATIONS TECHNIQUES .....	193
MAINTENANCE ET ENTRETIEN .....	198
ENTRETIEN EXTÉRIEUR .....	218
ENTRETIEN INTÉRIEUR .....	220

# MAINTENANCE, RÉPARATIONS ET INFORMATIONS TECHNIQUES

## CAPACITÉS ET INFORMATIONS TECHNIQUES

### Masse et charge

Voici les capacités nominales de votre Grenadier :

Poids brut du véhicule	3 500 kg (7 716 lb)
Poids à vide (sans conducteur)	2 643 kg (5 826 lb)
Charge utile maximale (y compris le conducteur)	857 kg (1 889 lb)
Charge dynamique sur le toit (avec porte-bagages)*	150 kg (330 lb)
Charge statique sur le toit (avec porte-bagages)*	420 kg (925 lb)
Masse maximale de la remorque non freinée (sur route)	750 kg (1 653 lb)
Masse maximale de la remorque freinée (sur route)	3 500 kg (7 716 lb)
Poids maximal au timon de la remorque	350 kg (771 lb)**
Poids nominal brut combiné (PNBC)	7 000 kg (15 432 lb)

\*Y compris le poids du porte-bagages

\*\* Veuillez vous référer à la plaque de votre Grenadier pour connaître le poids maximum de la langue.



### AVERTISSEMENT:

- > Hormis le poids à vide, les valeurs ci-dessus représentent la charge maximale absolue que votre Grenadier peut supporter. Ne dépassez jamais ces valeurs. Le dépassement de ces valeurs peut entraîner des blessures graves, voire la mort.
- > Lisez et suivez les instructions de la section « Chargement et arrimage des charges ».

### Dimensions du véhicule

Longueur (sans roue de secours)	4 643 mm (182,8 po)
Longueur (y compris roue de secours)	4 855 mm (191,2 po)
Largeur avec rétroviseurs	2 146 mm (84,5 po)
Largeur avec rétroviseurs rabattus	1 930 mm (76 po)
Hauteur (au poids à vide)	2 050 mm (80,7 po)
Largeur de la piste	1 645 mm (64,8 po)

## MAINTENANCE, RÉPARATIONS ET INFORMATIONS TECHNIQUES

Porte-à-faux avant	847 mm (33,4 po)
Porte-à-faux arrière	874 mm (34,4 po)
Empattement	2 922 mm (115 po)
Angle d'approche (au poids à vide)	36,2°
Angle de basculement (au poids à vide)	28,2°
Angle de fuite (au poids à vide)	36,1°
Garde au sol (au poids à vide)	264 mm (10,4 po)
Profondeur de passage à gué	800 mm (31,5 po)
Angle d'entrée de passage à gué	16°
Angle de fuite de passage à gué	16°

### Volumes et espace de chargement

Volume maximum derrière la 1 <sup>re</sup> rangée de sièges	2 035 l (71 pi <sup>3</sup> )
Volume maximum derrière la 2 <sup>e</sup> rangée de sièges	1 152 l (40 pi <sup>3</sup> )

Longueur maximale de chargement derrière la 1 <sup>re</sup> rangée de sièges	1 645 mm (64,7 po)
Longueur maximale de chargement derrière 2 <sup>e</sup> rangée de sièges	799 mm (31,4 po)
Longueur du plancher derrière 1 <sup>re</sup> rangée de sièges	1 795 mm (70,6 po)
Longueur du plancher derrière 2 <sup>e</sup> rangée de sièges	983 mm (38,7 po)
Largeur de l'espace de chargement (plancher entre passages de roues)	1 064 mm (41,8 po)
Largeur maximale de l'espace de chargement	1 268 mm (49,9 po)
Hauteur de levage	899 mm (35,3 po)
Hauteur de l'espace de chargement	1 047 mm (41,2 po)

### Spécifications des pneus

Votre Grenadier est livré avec l'une des deux options de pneus pour chaque taille de roue.

## MAINTENANCE, RÉPARATIONS ET INFORMATIONS TECHNIQUES

MODÈLE	DIAMÈTRE DE LA ROUE	TYPE DE SERVICE	LARGEUR DU PNEU	HAUTEUR DES PAROIS LATÉRALES	VITESSE NOMINALE	CHARGE MAXIMALE (PAR PNEU)
BFGoodrich All-Terrain T/A KO2	17 po (43 cm)	LT – camion léger transportant une charge lourde	265	70	S	1 450 kg (3 196 lb)
BFGoodrich All-Terrain T/A KO2	18 po (46 cm)	LT – camion léger transportant une charge lourde	255	70	S	1 285 kg (2 832 lb)
Bridgestone Dueler AT001	17 po (43 cm)	PSR – pneus tourisme	265	70	S	1 250 kg (2 756 lb)
Bridgestone Dueler AT001	18 po (46 cm)	PSR – pneus tourisme	255	70	S	1 250 kg (2 756 lb)

Ces pneus conviennent à la conduite tout-terrain et hivernale.



**AVERTISSEMENT:** Il est important que tous les pneus de votre Grenadier, y compris la pneu de secours, soient remplacés par des pneus qui correspondent aux spécifications applicables énumérées ci-dessus en matière de taille de roue, de service et de charge, et qui sont du même type et de la même qualité. Des pneus qui ne répondent pas aux spécifications requises et des

pneus dont les qualités (y compris la bande de roulement) sont insuffisantes dégraderont considérablement les performances de votre Grenadier. N'utilisez pas de pneus de remplacement de tailles différentes, de spécifications différentes ou de type et de qualité moindre. Le non-respect de ces instructions et précautions peut entraîner des blessures graves, voire la mort.

# MAINTENANCE, RÉPARATIONS ET INFORMATIONS TECHNIQUES

## Pressions des pneus

DIMENSIONS DES PNEUS	AVANT, ARRIÈRE, DE SECOURS	bar	kPa	psi	PASSAGERS ET CHARGEMENT
LT 265/70/R17S	AVANT	2,5	250	36	3 personnes max.
	ARRIÈRE	2,5	250	36	
	DE SECOURS	3,4	340	49	
	AVANT	3,0	300	43,5	5 personnes plus bagages
	ARRIÈRE	3,4	340	49	
	DE SECOURS	3,4	340	49	
LT 255/70/R18S	AVANT	2,5	250	36	3 personnes max.
	ARRIÈRE	2,5	250	36	
	DE SECOURS	3,4	340	49	
	AVANT	3,0	300	43,5	5 personnes plus bagages
	ARRIÈRE	3,4	340	49	
	DE SECOURS	3,4	340	49	

### Identification du véhicule et numéro de moteur

Votre numéro d'identification de véhicule (NIV) Grenadier se compose de dix-sept caractères. Il est affiché trouvé aux endroits

suivants : dans le coin inférieur gauche du pare-brise devant le conducteur et sur le rail du châssis à l'intérieur du passage de roue avant droit.

➤ Emplacement du NIV sur le rail du châssis :

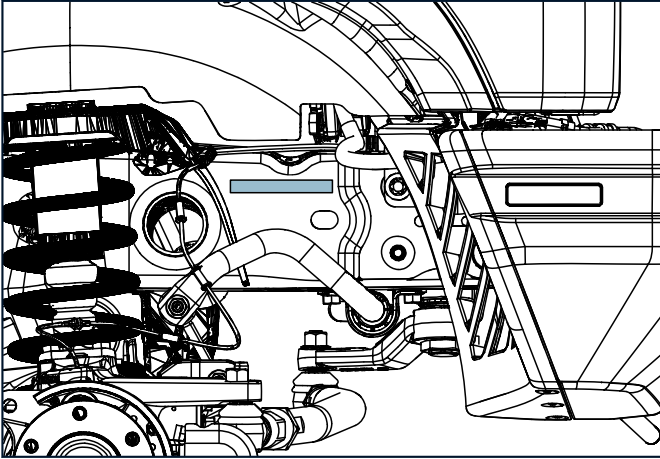

Le moteur est identifié par un numéro combiné situé sur le carter du moteur, comme indiqué ci-dessous.

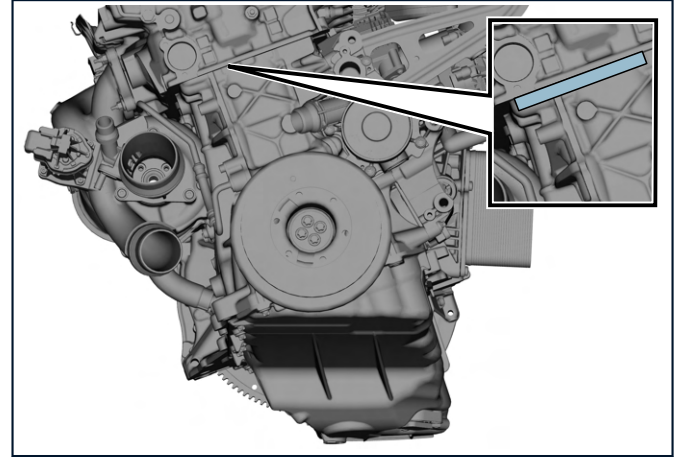

### **Système audio standard**

Votre Grenadier comporte quatre haut-parleurs : un à l'intérieur de chaque porte.

La spécification minimale de sortie du haut-parleur audio est de 4x25 W, valeur efficace (RMS). L'impédance nominale de chaque haut-parleur est de 4 Ohm.

## Système audio haut de gamme (si prévu)

Le système audio haut de gamme comprend un caisson de basses sous la banquette arrière.

## MAINTENANCE ET ENTRETIEN

### Site Web d'entretien

Vous devez assurer la maintenance et l'entretien de votre Grenadier. Suivez le calendrier fourni pour garantir que le fonctionnement fiable, fluide et efficace de votre Grenadier. Pour consulter le calendrier d'entretien, veuillez numériser le code QR ci-dessous :



## Calendrier d'entretien

Informations d'entretien :

- > 12 MOIS/20 000 KILOMÈTRES
- > 10 000 KILOMÈTRES EN CAS D'UTILISATION LOURDE
- > SPÉCIFICATIONS DE L'HUILE :
  - SAE 0W-20, BMW LL17FE
  - 6,5 L
- > 1,5 VISITE D'ENTRETIEN ANNÉE 1
  - +0,5 VISITE PAR AN
- > INSPECTION AVANT LIVRAISON = 2 HEURES
- > ACCESSOIRES À INSTALLER CHEZ LE CONCESSIONNAIRE.



## MAINTENANCE, RÉPARATIONS ET INFORMATIONS TECHNIQUES

FONCTION	20 000	40 000	60 000	80 000	100 000	120 000	140 000
Balais d'essuie-glace	IR	IR	IR	IR	IR	IR	IR
Filtre à air		R		R		R	
Filtre à l'huile	R	R	R	R	R	R	R
Bougies			R			R	
Huile d'essieu	R	A	A	A	A	A	R
Huile de transmission	A	A	A	A	A	A	R
Huile de boîte de transfert	A	A	A	A	R	A	A

A	Régler le remplissage
I	Inspecter
R	Remplacer
IR	Inspecter/Remplacer

Ce véhicule comporte des systèmes très sophistiqués et complexes. Leur entretien et maintenance exigent des connaissances, une formation et un équipement spécialisés. Tout entretien au-delà de ce qui est décrit dans cette section doit être effectué à intervalles réguliers par un concessionnaire INEOS. Tout entretien non décrit dans cette section devra être effectué par un concessionnaire INEOS. En cas de dysfonctionnement avec l'un des systèmes décrits dans cette section, nous recommandons une inspection professionnelle et une réparation de votre Grenadier par un concessionnaire INEOS.

### Contrôle des émissions

Votre Grenadier est équipé d'une variété d'équipements d'émission pour répondre aux normes d'émission spécifiques du marché. Les lois locales peuvent exiger des inspections et un entretien selon le type et les fréquences.

Le remplacement, la modification ou l'altération non autorisés de cet équipement par un propriétaire ou un atelier de réparation peut être illégal et passible de sanctions légales.

Les réglages du moteur ne doivent pas être modifiés. Ceux-ci ont été établis pour garantir que votre véhicule est conforme aux

réglementations strictes en matière d'émissions de gaz d'échappement. Des réglages incorrects du moteur peuvent avoir un impact négatif sur les émissions d'échappement, les performances du moteur et la consommation de carburant, ainsi que provoquer des températures élevées, ce qui peut endommager le convertisseur catalytique et votre Grenadier.

### Précautions de sécurité pour l'entretien et la maintenance

Suivez ces précautions de sécurité lorsque vous effectuez un entretien simple et de routine.

- > Les enfants et les personnes non impliquées doivent se trouver à l'écart de votre Grenadier, de ses pièces et de ses liquides.
- > Utilisez uniquement les pièces INEOS et les fluides recommandés par INEOS. D'autres pièces et fluides peuvent endommager votre Grenadier et annuler votre garantie limitée.
- > Si vous devez soulever votre Grenadier, utilisez un dispositif de levage approprié conçu pour l'entretien du véhicule. Évitez d'utiliser le vérin sauf en cas d'urgence. Si vous devez utiliser le vérin une tâche autre que le remplacement de pneu, assurez-vous d'utiliser des chandelles lorsque vous travaillez sur votre Grenadier. Suivez les instructions et les précautions de la sous-section « Mise sur vérins » de la section « Conduite sur route ».
- > Portez toujours des vêtements et des équipements de protection lorsque cela est possible pour vous protéger

des substances et pièces dangereuses (p. ex. corrosives ou chaudes).

- > Gardez les parties du corps et autres objets (p. ex. vêtements, bijoux, cheveux) à l'écart des pièces mobiles (p. ex. ventilateurs, courroies, poulies).
- > Dans la mesure du possible, les travaux doivent être effectués lorsque les fluides, le moteur, l'échappement et les autres pièces sont froids. Certaines pièces (p. ex. pots catalytiques) dégagent des températures élevées même après l'arrêt du moteur.
- > Certains liquides de votre Grenadier sont inflammables et toxiques. Certains dégagent des fumées dangereuses. Si vous travaillez avec des liquides, faites-le dans un endroit bien ventilé. Vous devez éviter les flammes et les étincelles.



**AVERTISSEMENT: Le non-respect de ces instructions et précautions peut entraîner des blessures graves, voire la mort.**

### Avertissements relatifs aux huiles moteur et à l'élimination

Respectez toutes les lois concernant l'élimination des huiles usées et des fluides toxiques. Il est illégal de polluer les égouts, les cours d'eau ou le sol avec des produits chimiques toxiques, comme de l'huile moteur usagée. Jetez toujours les liquides et lubrifiants pour véhicules dans les décharges autorisées ou dans les garages et les stations-service. Il est illégal et répréhensible de polluer les égouts, les cours d'eau ou le sol. Utilisez les installations

d'élimination des déchets autorisées, y compris les garages qui acceptent les huiles usées. En cas de doute, contactez l'administration locale pour obtenir des conseils.

### Ouverture du capot

Pour ouvrir le capot, tirez deux fois sur le levier situé dans la cave à pieds conducteur pour déverrouiller la serrure de capot. Ouvrez le capot et fixez-le en place à l'aide du support de capot. Le support de capot peut être placé à deux endroits, un pour l'accès normal et le second pour l'accès de service.

Pour fermer le capot, abaissez-le jusqu'à ce qu'il soit presque fermé, puis laissez-le retomber pour le fermer. Si le capot ne se ferme pas, ouvrez-le à nouveau et répétez en exerçant une légère pression de la main.

### Vérification et remplissage du niveau de liquide de lave-glace



#### AVERTISSEMENT:

- > Ne remplissez le réservoir de liquide de lave-glace que lorsque le moteur est froid et arrêté. N'essayez jamais de remplir le réservoir de lave-glace pendant que le moteur est chaud.
- > Le liquide de lave-glace peut être très concentré et extrêmement inflammable. Il pourrait s'enflammer s'il entre en contact avec des matériaux chauds comme le collecteur d'échappement ou le bloc moteur.

- > INEOS recommande d'utiliser un entonnoir approprié pour éviter tout déversement. Toutefois, nettoyez tout déversement autour de l'ouverture de remplissage avant de démarrer le moteur.
- > En cas d'incendie dans le compartiment moteur, fermez immédiatement le capot si possible et appelez les pompiers, en vous tenant à une distance de sécurité. N'essayez pas de récupérer des objets de votre Grenadier. Ne permettez à personne de le faire. Les objets sont remplaçables. Votre santé et votre sécurité sont bien plus importantes que les biens matériels.
- > Sélectionnez un mélange de liquide de lave-glace adapté à la saison et aux températures. Suivez les instructions d'utilisation sur le réservoir de liquide de lave-glace.

**Le système de lave-glace arrière utilise le même réservoir que le système de lave-glace avant. Le réservoir est situé à l'intérieur du compartiment moteur, à l'intérieur du côté avant gauche. Utilisez uniquement du liquide de lave-glace pour remplir le réservoir. L'utilisation d'autres liquides peut endommager le système de liquide de lave-glace et d'autres pièces de votre Grenadier, comme les balais d'essuie-glace. Si des liquides de lave-glace inappropriés sont utilisés pendant une période prolongée, des dommages et des taches peuvent survenir sur la peinture et autres garnitures en plastique. Assurez-vous de suivre les informations et les**

# MAINTENANCE, RÉPARATIONS ET INFORMATIONS TECHNIQUES

instructions fournies avec le produit avant utilisation. Les réglementations locales ou provinciales peuvent restreindre l'utilisation de composés organiques volatils (COV), qui sont couramment utilisés comme agents antigel dans le liquide de lave-glace. Un liquide de lave-glace à teneur limitée en COV ne doit être utilisé que s'il offre une résistance au gel adéquate pour toutes les régions et tous les climats dans lesquels votre Grenadier sera utilisé. Pour remplir le liquide de lave-glace :

1. Retirez le bouchon du réservoir de lave-glace.
2. Placez un entonnoir propre et approprié en place.
3. Ajoutez le liquide de lave-glace.
4. Essuyez tout déversement.
5. Remplacez le bouchon jusqu'à ce qu'il soit bien fixé.

## Vérification et changement d'huile moteur

Le niveau d'huile dans le moteur est surveillé électroniquement. Le système signalera un niveau d'huile trop bas ou trop élevé. Les signaux suivants sont affichés :

NIVEAU D'HUILE	VALEUR AFFICHÉE
Niveau d'huile moteur au minimum	MIN [MINIMUM]
Niveau 1	25 %
Niveau 2	50 %
Niveau 3	75 %
Niveau d'huile moteur plein	100 %
Niveau d'huile moteur excessif	SPILL [DÉVERSEMENT]
Niveau d'huile moteur OK	OK
Fonction de service active	FUNC [FONCTION]

Évitez de conduire votre Grenadier si le niveau d'huile est bas. Si le système d'avertissement de manque d'huile continue d'alerter le conducteur après le remplissage, il pourrait y avoir un problème. Consultez un concessionnaire INEOS.

Faire fonctionner le moteur avec des niveaux d'huile faibles ou élevés peut causer de graves dommages au moteur. Maintenez les niveaux d'huile entre les seuils minimum et le maximum.

Le fait de ne pas utiliser une huile moteur répondant aux spécifications requises peut entraîner une accumulation de boues et de dépôts. Cela peut endommager et bloquer votre moteur. L'utilisation d'une huile moteur plus épaisse que celle

# MAINTENANCE, RÉPARATIONS ET INFORMATIONS TECHNIQUES

recommandée peut augmenter la charge du moteur et réduire le rendement énergétique global.

Évitez d'utiliser des additifs pour l'huile; ils peuvent endommager le moteur.

Le fonctionnement du moteur avec un niveau d'huile excessif ou insuffisant, de même que l'utilisation d'une huile moteur inappropriée ou des additifs d'huile, peut annuler la garantie limitée de votre Grenadier.

## Spécification de l'huile moteur

SAE 0W-20

BMW LL17FE

6,5 L

## Pour ajouter de l'huile

- > Utilisez uniquement de l'huile répondant à ces spécifications : SAE 0W-20, ACEA C2, BMW LL-17 FE
- > Localisez le bouchon d'huile dans le compartiment moteur.
- > Tournez le bouchon dans le sens inverse des aiguilles d'une montre et retirez-le.
- > Ajoutez l'huile moteur approuvée par INEOS.

- > Remplacez le bouchon et serrez dans le sens des aiguilles d'une montre, faites-le jusqu'à ce qu'il y ait une résistance et que le bouchon soit sécurisé.
- > Vérifiez maintenant à nouveau le niveau d'huile moteur pour vous assurer que le niveau correct est atteint.

## Vérification et remplissage du liquide de refroidissement du moteur

Il existe deux réservoirs : le réservoir principal de liquide de refroidissement pour les composants à haute température et le réservoir auxiliaire pour les composants à basse température.

Pour ajouter du liquide de refroidissement :

- > Assurez-vous que les réservoirs et le liquide de refroidissement sont froids. Ne retirez pas le bouchon de remplissage (pression) tant que le système de refroidissement n'a pas refroidi. Du liquide de refroidissement brûlant et de la vapeur peuvent jaillir si le bouchon est ouvert alors que le liquide de refroidissement est chaud.
- > Retirez le bouchon du liquide de refroidissement en tournant dans le sens inverse des aiguilles d'une montre jusqu'à ce que le bouchon soit retiré. Un indicateur de niveau bas et maximum visible à l'intérieur du réservoir pour vous permettre de vérifier les niveaux de liquide.
- > Ajoutez le liquide de refroidissement approprié dans le réservoir jusqu'à ce que le niveau atteigne le repère maximum. Ne remplissez pas trop ou pas assez le réservoir.

# MAINTENANCE, RÉPARATIONS ET INFORMATIONS TECHNIQUES

- > Réinstallez le bouchon du liquide de refroidissement en le tournant dans le sens des aiguilles d'une montre jusqu'à ce qu'il soit bien serré. Ne serrez pas trop le bouchon car vous pourriez endommager le filetage du conteneur et le bouchon lui-même.

Les deux réservoirs fonctionnent indépendamment. Cependant, si l'un utilise plus de liquide de refroidissement que l'autre et exige un remplissage plus fréquent, cela pourrait être le signe d'un dysfonctionnement. Consultez un concessionnaire INEOS.

N'utilisez pas d'additifs pour liquide de refroidissement, car cela pourrait endommager le système de refroidissement. Ils peuvent endommager votre Grenadier.

L'utilisation d'un additif ou d'un mauvais liquide de refroidissement peut annuler la garantie limitée de votre Grenadier.

## Liquide de frein

Votre Grenadier surveille les niveaux de liquide de frein. S'ils sont trop faibles ou trop élevés, un signal apparaîtra dans le faisceau lumineux. Si ce signal apparaît, arrêtez de conduire votre Grenadier et ajustez le niveau de liquide. Si les niveaux de liquide ne sont ni trop bas ni trop élevés, vous avez un autre problème et vous devez consulter un concessionnaire INEOS.

Le réservoir de liquide de frein est situé sous le capot, près du pare-feu côté conducteur.

Le réservoir comporte des marquages pour les niveaux minimum et maximum. Le niveau de liquide doit se situer entre les repères

minimum et maximum, jamais en dessous du minimum ou au-dessus du maximum.

Pour ajouter du liquide de frein :

- > Retirez le bouchon du réservoir.
- > Remplissez de liquide de frein jusqu'au niveau maximum.
- > Installez solidement le bouchon du réservoir.

Le liquide de frein est corrosif et inflammable. Éliminez-le précautionneusement conformément à la législation locale. Nettoyer immédiatement et soigneusement les déversements avec de l'eau propre et un chiffon propre et humide.

## Indication d'usure de plaquette de frein

Votre Grenadier surveille la profondeur de vos plaquettes de frein.

Si une plaquette de frein est très usée, un signal  apparaîtra dans le faisceau lumineux. Si le signal est allumé, arrêtez de conduire et consultez un concessionnaire INEOS.

Lorsque vous mettez l'allumage de votre Grenadier sur « on » [marche] ou « run » [fonctionnement], le témoin de frein dans le faisceau lumineux devant le conducteur s'allumera brièvement (pas plus de 6 secondes). Si le témoin de frein reste allumé et ne s'éteint pas, il y a un défaut dans le système de freinage. Emmenez votre Grenadier dans un centre de service agréé.

## Balais et bras d'essuie-glace

Vérifiez périodiquement l'état de vos balais d'essuie-glace et s'ils ne s'essuient pas proprement. Recherchez les dépôts et les lames effilochées ou endommagées. Si vous ne trouvez aucun dépôt et que les essuie-glaces ne nettoient pas proprement, remplacez-les. Si le problème persiste, remplacez un ou les deux bras.

Utilisez toujours des lames et des bras d'un type et d'une qualité égales aux pièces d'origine de votre Grenadier.

La plupart des magasins de pièces automobiles effectueront ce travail gratuitement pour vous. Votre concessionnaire INEOS peut également le faire. Si vous choisissez de le faire vous-même :

- > Couvrez le pare-brise ou la vitre arrière pour éviter les rayures et autres dommages.
- > Soulevez le bras d'essuie-glace pour l'éloigner de la vitre, appuyez sur l'étrier de serrage et éloignez le balai du bras. Pendant que vous vous éloignez du bras, décrochez le balai d'essuie-glace.
- > Localisez le nouvel ensemble de lames sur le bras, accrochez-le au support pivotant et poussez-le pour engager la goupille d'arrêt.

## Ensembles phares

Les phares avant sont scellés pour offrir une protection supérieure lors de la conduite dans des conditions extrêmes. Chaque ensemble phare se compose d'un feu de jour, du phare avant et des feux de signalisation directionnels.

En cas de dysfonctionnement d'un phare, il devrait y avoir un signal d'avertissement dans le faisceau lumineux.

Si un bloc optique est endommagé ou obstrué, vous devriez le remarquer lors de vos contrôles périodiques ou en conduisant de nuit.

Faites réparer les phares défectueux ou endommagés par un concessionnaire INEOS.

## Batterie ou batteries

Votre Grenadier possède au moins une batterie. Il peut y avoir une deuxième batterie auxiliaire connectée au système électrique de votre Grenadier mais isolée du circuit du démarreur. La batterie auxiliaire est une batterie de secours pour la batterie principale qui fonctionne sur un système de charge d'entretien. La batterie auxiliaire protège votre Grenadier car elle empêche une chute de tension lors du démarrage du moteur. La zone de batterie standard se trouve sous le siège arrière gauche. Vous pouvez y accéder en rabattant la base du siège vers l'avant. Assurez-vous de ne pas obscurcir les boucles de ceinture de sécurité en repositionnant le siège. Gardez la batterie bien en place et couverte à tout moment pour éviter les chocs électriques et l'exposition à des fluides nocifs (p. ex. l'acide sulfurique).

Chaque batterie est de 12v105Ah EFB H9 et sans entretien. Toutes les batteries nécessitent cependant une vérification de la part de votre concessionnaire INEOS à intervalles d'entretien réguliers.

Votre Grenadier est équipé d'un capteur de batterie intelligent (IBS). Celui-ci surveille la tension, le courant et la température de la batterie. Si l'IBS détecte un problème, un signal apparaîtra dans

## MAINTENANCE, RÉPARATIONS ET INFORMATIONS TECHNIQUES

---

le faisceau lumineux. Si un message d'avertissement de batterie faible s'affiche, démarrez le moteur et laissez-le tourner au ralenti afin que la batterie puisse se recharger, ou connectez un chargeur ou un conditionneur de batterie approprié. Vous pouvez également conduire votre Grenadier pendant au moins trente minutes pour reconstituer les niveaux de charge de la batterie. Si la capacité de la batterie atteint un point critique, il est recommandé de contacter un concessionnaire INEOS pour un contrôle de l'état de la batterie.

INEOS vous recommande de faire inspecter et remplacer les batteries par un concessionnaire INEOS plutôt que d'essayer de le faire vous-même.

Si vous devez remplacer ou inspecter la batterie vous-même :

- Soyez prudent. Portez des vêtements de protection (p. ex. des gants, des lunettes de sécurité, des couvre-bras) lors de la manipulation des batteries. Lavez-vous les mains même après avoir porté des gants. Si vous entrez en contact avec le liquide de la batterie, lavez la zone affectée à l'eau claire et froide pendant au moins 15 minutes.
- Ne placez jamais d'objets métalliques sur la batterie et ne laissez jamais la borne positive entrer en contact avec la carrosserie de votre Grenadier. Cela peut provoquer des étincelles et des courts-circuits, et enflammer les gaz.
- Faites attention à l'électricité statique. Elle peut provoquer des étincelles susceptibles d'enflammer le mélange gazeux combustible à l'intérieur de la batterie.

- Gardez la batterie à l'écart des flammes et des étincelles. Assurez-vous que la zone est bien ventilée si vous accédez au liquide de batterie.
- Ne faites jamais tourner le moteur avec la ou les batteries débranchées. Cela pourrait endommager votre Grenadier.
- Lorsque vous soulevez une batterie, utilisez un support de batterie ou manipulez-la avec les mains gantées en la tenant par les coins opposés pour empêcher l'acide de s'écouler à travers les bouchons d'aération.
- Remplacez la batterie uniquement par une batterie présentant les mêmes spécifications et la même qualité que votre batterie INEOS d'origine. N'UTILISEZ PAS de batterie LFP (LiFePO4) en remplacement.
- Installez les pièces détachables de la batterie à remplacer, telles que les tuyaux de ventilation, les raccords coudés ou les cache-bornes, sur la nouvelle batterie.
- Assurez-vous que le tuyau de ventilation est toujours connecté à l'ouverture d'origine de la batterie.
- Installez tous les caches de protection existants ou fournis.
- Assurez-vous que les pièces détachables sont reconnectées de la même manière qu'avant leur retrait.



## MAINTENANCE, RÉPARATIONS ET INFORMATIONS TECHNIQUES

- > Apportez la batterie à un concessionnaire ou à un endroit autorisé (p. ex. un centre d'élimination des batteries ou un vendeur) comme l'exige la législation locale. Toute autre méthode d'élimination est illégale et dangereuse pour les personnes et l'environnement.



**AVERTISSEMENT: Le non-respect de ces instructions et précautions peut entraîner des blessures graves, voire la mort.**

### Batterie auxiliaire (si prévue)



**AVERTISSEMENT:**

- > Si de l'eau pénètre dans les compartiments de la batterie et des fusibles, n'essayez pas de toucher les composants et demandez conseil à votre partenaire agréé INEOS. Le non-respect de cette consigne peut entraîner des blessures graves, voire la mort.
- > Si le remplacement des batteries n'est pas effectué dans le bon ordre, il existe un risque de court-circuit et/ou d'endommagement des batteries et des pièces et/ou composants électriques.

Suivez attentivement ces instructions pour éviter l'endommagement de votre Grenadier et tout risque de blessure :

- > Débranchez la connexion à la terre du combineur de batteries.
- > Retirez la borne négative (-) de la batterie de démarrage et de la batterie auxiliaire. Évitez tout contact entre les câbles de la batterie et les pièces métalliques conductrices, notamment la carrosserie de votre Grenadier.
- > Effectuez des travaux d'entretien.
- > Remontez dans l'ordre inverse.
- > Vérifiez qu'il n'y a aucune indication de défaut sur les DEL du combineur de batterie.
- > Ne faites jamais fonctionner votre Grenadier avec une seule batterie connectée, car cela pourrait entraîner un contact avec des pièces métalliques conductrices non protégées. S'il existe une situation d'urgence nécessitant que votre Grenadier soit utilisé avec une seule batterie, assurez-vous que les câbles de connexion sont isolés et fixés à l'écart des pièces métalliques conductrices.

### Convertisseur 400 W (si prévu)

Le convertisseur 400 W convertit le courant continu en courant alternatif. Il est nécessaire d'alimenter tous les appareils utilisant le courant alternatif (p. ex. téléphones, ordinateurs portables) en utilisant les prises domestiques situées dans l'habitacle et dans l'espace de chargement. Ceci est particulièrement utile lorsque

## MAINTENANCE, RÉPARATIONS ET INFORMATIONS TECHNIQUES

vous emmenez votre Grenadier en camping. L'onduleur est conçu pour produire 400 watts à sa fréquence maximale. La puissance peut être réduite dans des conditions extrêmement chaudes et froides.

Les prises se trouvent à l'arrière de la console centrale et sous un cache derrière le passage de roue arrière gauche dans l'espace de chargement, juste à l'intérieur de la porte 30.

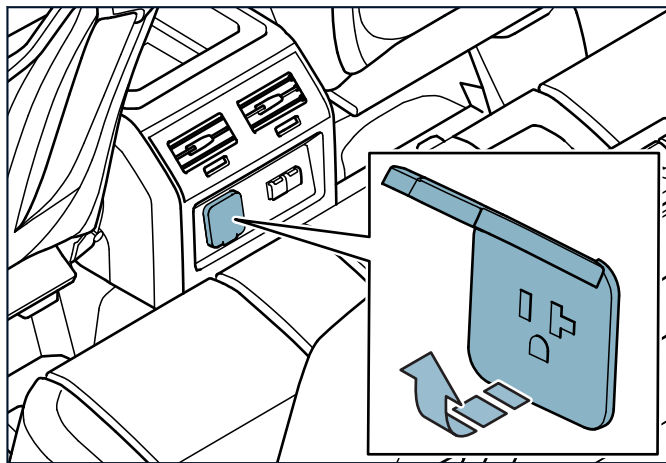

Espace de chargement :

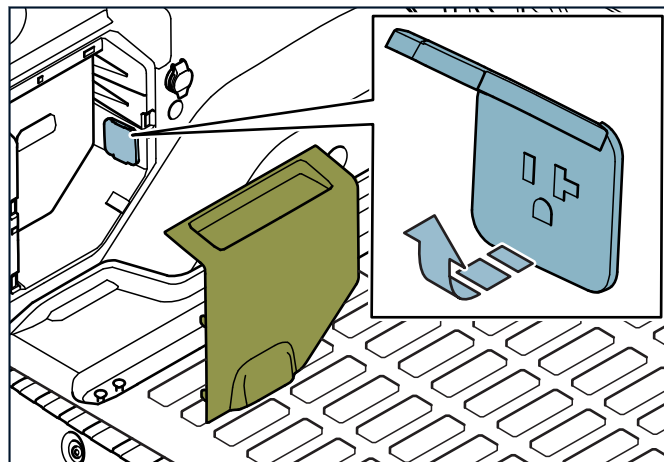

Traitez ces prises avec le même soin et le même respect que les prises dans un immeuble. Ne les modifiez pas. N'essayez pas de les réparer.

### Préparation électrique et panneau de commande auxiliaire

Votre Grenadier est livré avec trois alimentations électriques précâblées de 10 A, situées dans la cave à pieds du conducteur et dans la cave à pieds du passager avant et dans le compartiment moteur sous le capot.

## MAINTENANCE, RÉPARATIONS ET INFORMATIONS TECHNIQUES

Les dispositions intérieures 1 et 2 (interrupteurs « INT 1 » et « INT 2 » sur le panneau de commande de pavillon) se terminent toutes deux respectivement dans les caves à pieds avant gauche et droit. Elles se trouvent derrière la garniture latérale de la cave à pieds et sont des préparations de câblage constituées d'une extrémité de câble thermorétractable, à partir de laquelle des appareils tiers peuvent être alimentés.

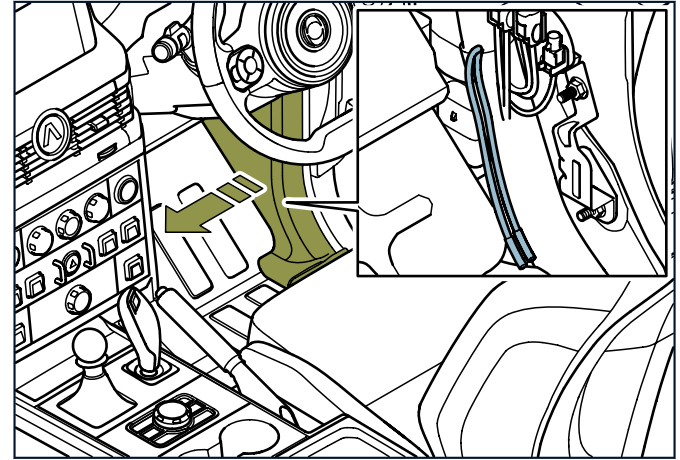
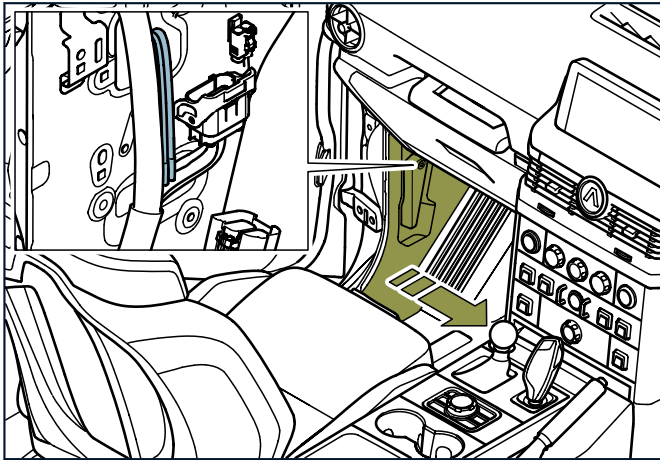

L'interrupteur EXT1 du panneau de commande de pavillon contrôle le câblage extérieur situé sous le capot. Cette configuration de câblage comprend des extrémités de câble thermorétractées, permettant la fixation d'appareils tiers.

### Préparation électrique et panneau de commande auxiliaire haute charge (le cas échéant)



#### AVERTISSEMENT:

- > La prise à fort ampérage arrière (prise NATO) est destinée à être utilisée uniquement avec le treuil arrière amovible (accessoire). Ne connectez aucun autre équipement à la prise à fort ampérage arrière (prise NATO). La connexion d'équipements autres que le treuil arrière amovible (accessoire) disponible auprès d'INEOS Automotive seront considérés comme une mauvaise utilisation et peuvent entraîner des blessures graves et/ou la mort.
- > INEOS Automotive ne sera pas tenue responsable des dommages, blessures et/ou décès résultant du ou liés au fonctionnement de la prise à fort ampérage arrière (prise NATO) en dehors de l'usage prévu.
- > Ne retirez aucun débris et/ou boue de la prise à fort ampérage arrière (prise NATO) tant que l'isolateur d'alimentation n'a pas été éteint. Le non-respect de cette consigne peut entraîner des blessures graves et/ou la mort.
- > Lorsque vous connectez des accessoires électriques aux prises auxiliaires, assurez-vous que la connexion est exempte de saleté, de

débris et d'humidité. Le non-respect de cette consigne entraînera une mauvaise conductivité.

La préparation électrique et panneau de commande auxiliaire haute charge comprend une disposition supplémentaire de 25 A sous le capot, une disposition de 500 A (pour le treuil avant si spécifié), une prise NATO de 350 A à l'arrière de votre Grenadier (pour le treuil accessoire si spécifié) et quatre prises de toit dans les renforcements des rails de toit, fonctionnant sur deux circuits de 25 A.

Emplacements des prises de courant sur les rails de toit :

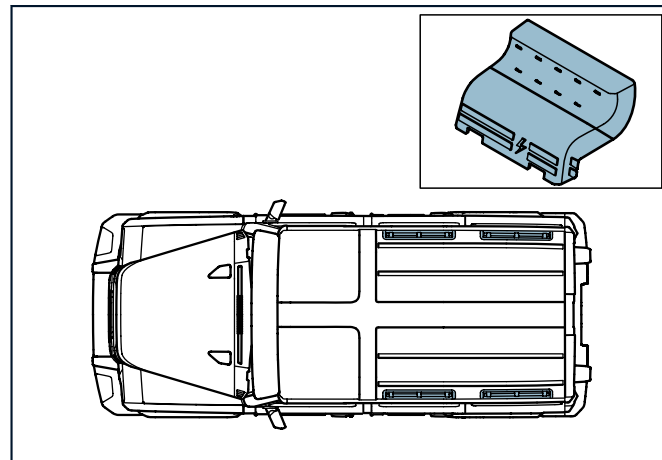

# MAINTENANCE, RÉPARATIONS ET INFORMATIONS TECHNIQUES

## Prise avant 12 V

Une prise 12 V est livrée de série à l'avant de votre Grenadier, située dans le coffre de rangement central.

## Points de chargement auxiliaires

Des prises USB A et USB C supplémentaires se trouvent à l'arrière de la console centrale. Une prise 12 V secondaire se trouve au-dessus du passage de roue arrière gauche, dans l'espace de chargement.

## Fusibles

Des fusibles sont installés sur votre Grenadier pour éviter l'endommagement des circuits électriques. Si trop de courant est fourni à un circuit à fusible, le fusible sautera, coupant le circuit. Cela réduit le risque de dommages et d'accidents.

Les fusibles se trouvent à trois endroits : dans un panneau sous l'interrupteur d'allumage, dans le compartiment moteur et à côté de la batterie principale sous le siège arrière gauche.

Si un fusible saute, l'appareil auquel il est connecté ne fonctionnera pas. Remplacez le fusible ou demandez à un concessionnaire INEOS de le remplacer pour vous. Si le même fusible saute à nouveau, consultez votre concessionnaire INEOS.

L'image et le tableau suivants montrent les emplacements, le système/dispositif associé et l'ampérage des fusibles à l'intérieur

du coffret de fusibles central électrique du cockpit sous l'interrupteur d'allumage.

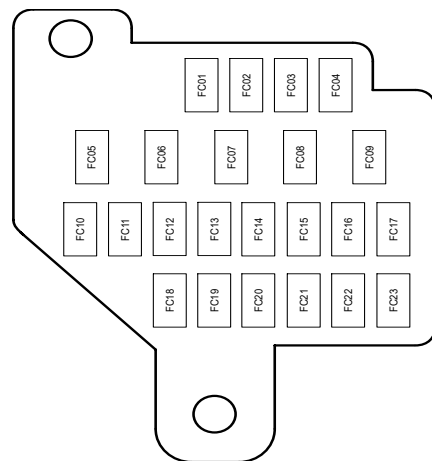

POSITION DU FUSIBLE	DESCRIPTION	INTENSITÉ DE COURANT
FC01	Sélecteur de vitesse	5
FC02	Faisceau/ boîte à gants/ volant	7,5
FC03	Module CVC	7,5

## MAINTENANCE, RÉPARATIONS ET INFORMATIONS TECHNIQUES

POSITION DU FUSIBLE	DESCRIPTION	INTENSITÉ DE COURANT
FC04	Horloge/ alarme antivol/ logistique	5
FC05	Module de contrôle de la carrosserie 1	40
FC06	Module de contrôle de la carrosserie 2	30
FC07	Chauffage supplémentaire étape 3	40
FC08	Chauffage supplémentaire étape 2	40
FC09	Chauffage supplémentaire étape 1	40
FC10	Réservée	LIBRE
FC11	Module CVC	7,5
FC12	Unité principale	20
FC13	Appel d'urgence	5
FC14	Interrupteur d'allumage/ volant	10
FC15	Diagnostics embarqués (OBD-II)	10

POSITION DU FUSIBLE	DESCRIPTION	INTENSITÉ DE COURANT
FC16	Réservée	LIBRE
FC17	Réservée	LIBRE
FC18	Réservée (diagnostics)	LIBRE
FC19	Réservée	LIBRE
FC20	Réservée	LIBRE
FC21	Prise avant 12 V	15
FC22	Chargement USB	5
FC23	Prise arrière 12 V	15

L'image et le tableau suivants montrent les emplacements, le système/dispositif associé et l'ampérage des fusibles à l'intérieur

## MAINTENANCE, RÉPARATIONS ET INFORMATIONS TECHNIQUES

du coffret de fusibles central électrique intérieur sous le siège arrière gauche.

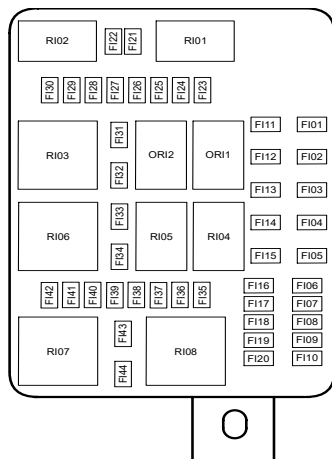

POSITION DU FUSIBLE	DESCRIPTION	INTENSITÉ DE COURANT
FI01	Relais d'allumage (CL15 - électronique)	30
FI02	Relais d'allumage (CL15 - pompes/chauffage)	60

POSITION DU FUSIBLE	DESCRIPTION	INTENSITÉ DE COURANT
FI03	Moteur d'essuie-glace avant	30
FI04	Relais accessoire (CL30ACC - R103)	60
FI05	Klaxon module de contrôle de la carrosserie (BCM)	20
FI06	Lève-vitre avant gauche (BCM)	30
FI07	Lève-vitre avant droit (BCM)	30
FI08	Lève-vitre arrière gauche (BCM)	30
FI09	Lève-vitre arrière droit (BCM)	30
FI10	Relais après fonctionnement (CL30S - R102)	25
FI11	Désembuage arrière	30
FI12	CVC (ventilateur)	40
FI13	Amplificateur/frein de remorque	40
FI14	Module de remorque	40
FI15	Module redresseur au silicium (SCR 1)	30

## MAINTENANCE, RÉPARATIONS ET INFORMATIONS TECHNIQUES

POSITION DU FUSIBLE	DESCRIPTION	INTENSITÉ DE COURANT
FI16	Module de passerelle 1 (ETGW)	30
FI17	Séparateur d'eau	25
FI18	Pompe à carburant	30
FI19	Module de passerelle 2 (ETGW)	15
FI20	Verrou de porte	20
FI21	Siège chauffant droit	25
FI22	Siège chauffant gauche	25
FI23	Ventilateur de refroidissement/ compresseur CA	5
FI24	Amplificateur	20
FI25	Disposition des freins de remorque	25
FI26	Module redresseur au silicium (SCR 2)	15
FI27	Interrupteur de lumière de frein	5
FI28	Commutateur de console de pavillon	10

POSITION DU FUSIBLE	DESCRIPTION	INTENSITÉ DE COURANT
FI29	Cave à pieds gauche	10
FI30	Cave à pieds droit	10
FI31	Remorque	25
FI32	Miroirs chauffants	7,5
FI33	Lampe de coffre/IBS/NVLD	5
FI34	Caméra frontale (ADAS)	5
FI35	Manivelle : direction/ ESC/ capteur de liquide de frein	7,5
FI36	Module de commande de cousin gonflable	10
FI37	Manivelle : BCM/ ETGW/ tapis de siège/ aide au stationnement/ caméra de recul	7,5
FI38	Rétroviseurs électriques	5
FI39	Nivellement des phares	10
FI40	Manivelle : CVC/ faisceau/ direction	7,5



## MAINTENANCE, RÉPARATIONS ET INFORMATIONS TECHNIQUES

POSITION DU FUSIBLE	DESCRIPTION	INTENSITÉ DE COURANT
FI41	Contrôleur de pompe à carburant/ volet d'échappement/ séparateur d'eau	5
FI42	Essuie-glace avant/ essuie-glace arrière	15
FI43	Pompe à eau	10

L'image et le tableau suivants montrent les emplacements, le système/dispositif associé et l'intensité nominale des fusibles à l'intérieur du coffret de fusibles central électrique sous le capot.

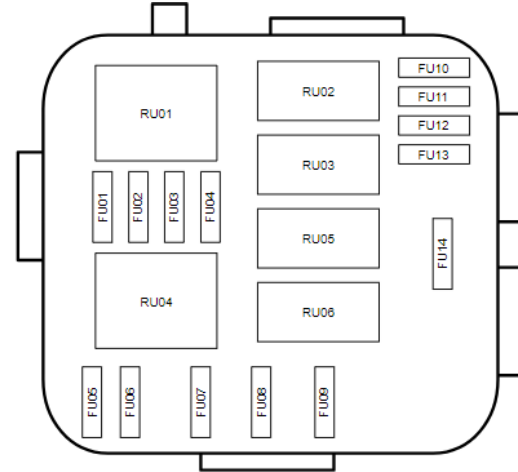

POSITION DU FUSIBLE	DESCRIPTION	INTENSITÉ DE COURANT
FU01	Réservée	Libre
FU02	Transmission	20
FU03	Réservée	LIBRE

## MAINTENANCE, RÉPARATIONS ET INFORMATIONS TECHNIQUES

POSITION DU FUSIBLE	DESCRIPTION	INTENSITÉ DE COURANT
FU04	Compresseur de climatisation	10
FU05	Module de passerelle (ETGW)	5
FU06	Ventilateur de refroidissement du moteur	15
FU07	Electronic Stability Control (ESC) [électrostabilisateur programmé] (vannes)	40
FU08	Pompe de lave-glace	30
FU09	Démarrreur	30
FU10	Réservée	LIBRE
FU11	Réservée	LIBRE
FU12	Réservée	LIBRE
FU13	Klaxon : Toot [petit coup de klaxon]	7,5
FU14	Electronic Stability Control (ESC) [électrostabilisateur programmé] (moteur)	60

L'intensité nominale de chaque fusible est signalée par une couleur pour aider à identifier la capacité de courant maximale

d'un fusible. Le tableau suivant explique les couleurs des fusibles et l'intensité nominale qu'ils représentent.

FUSIBLE	COURANT NOMINAL
Noir	1 A
Gris	2 A
Violet	3 A
Rose	4 A
Marron	5 A
Brun	7,5 A
Rouge	10 A
Bleu	15 A
Jaune	20 A
Clair	25 A
Vert	30 A
Bleu pacifique	35 A
Orange	40 A
Rouge	50 A
Bleu	60 A

# MAINTENANCE, RÉPARATIONS ET INFORMATIONS TECHNIQUES

FUSIBLE	COURANT NOMINAL
Marron	70 A
Clair	80 A

## Composantes des émissions

### Filtre à particules essence (GPF)

Le système GPF est conçu pour réduire les gaz nocifs et les émissions de particules émises par votre Grenadier, via le système d'échappement. Au fil du temps, les particules seront brûlées à des températures élevées, c'est ce qu'on appelle la régénération et qui se produit automatiquement lorsque vous conduisez votre Grenadier.

Contrairement à un filtre normal, qui nécessite un remplacement ou une régénération périodique, le GPF a été conçu pour fonctionner à des températures élevées afin d'empêcher le système GPF de se boucher. Le GPF collectera et brûlera les particules nocives pendant que vous conduisez pour prévenir l'émission des particules nocives dans l'atmosphère à travers le système d'échappement.

Évitez la marche au ralenti prolongée et la conduite saccadée. Emmenez votre Grenadier sur une autoroute pour permettre au GPF de se réchauffer à une température élevée et brûler les particules accumulées. Si tous vos trajets sont courts, le GPF

pourrait ne pas être en mesure de se réchauffer suffisamment pour brûler les particules et éviter le colmatage.

Si vous soupçonnez une défaillance du système GPF, contactez votre concessionnaire INEOS le plus proche. N'ignorez pas ce problème et évitez de conduire sur de longues distances jusqu'à ce que le système GPF soit réparé ou remplacé.

## Convertisseur catalytique

Le convertisseur catalytique est conçu pour réduire la quantité de substances nocives rejetées dans l'atmosphère avec les gaz d'échappement.

## AVERTISSEMENTS



**AVERTISSEMENT:** L'utilisation, l'entretien et la maintenance d'un véhicule de tourisme ou d'un véhicule à moteur tout-terrain peuvent vous exposer à des produits chimiques, notamment les gaz d'échappement du moteur, le monoxyde de carbone, les phtalates et le plomb, qui sont connus comme cause de cancer et de malformations congénitales ou d'autres problèmes de reproduction. Pour minimiser l'exposition, évitez de respirer les gaz d'échappement, ne faites pas tourner le moteur au ralenti sauf si nécessaire, effectuez l'entretien de votre Grenadier dans un endroit bien ventilé et portez des gants ou lavez-vous les mains fréquemment lors de son entretien.



**AVERTISSEMENT:** Les batteries, les bornes de batterie, les bornes et les accessoires associés contiennent du plomb et des composés de plomb, ainsi que d'autres produits chimiques connus comme cause de cancer et de malformations congénitales ou d'autres problèmes de reproduction. Lavez-vous les mains après manipulation.



**AVERTISSEMENT:** Ce véhicule peut vous exposer à des produits chimiques, notamment au cadmium, connu pour provoquer des malformations congénitales ou d'autres problèmes de reproduction.

### ENTRETIEN EXTÉRIEUR

#### Lavage de véhicule

N'utilisez pas de nettoyeurs ni de brosses abrasifs. Ils pourraient gratter la peinture. Utilisez uniquement du savon et de la cire pour automobiles de haute qualité.

Lavez votre Grenadier chaque fois qu'il est sale, après avoir conduit sur des routes traitées (p. ex. salées) en hiver, conduit hors route ou pataugé. Le lavage de la carrosserie, des passages de roues, des roues et des pneus est indispensable à la préservation de votre Grenadier.

Il est préférable de laver votre véhicule lorsqu'il ne fait pas chaud. Utilisez de l'eau froide ou tiède.

Évitez le lavage sous pression. Si vous effectuez un lavage sous pression, évitez les joints de fenêtre, les joints de porte et les capteurs à ultrasons sur les pare-chocs. Le lavage sous pression peut les endommager.

Après le lavage, conduisez votre Grenadier pendant quelques instants pour sécher les freins. Les freins mouillés seront moins efficaces pour arrêter le véhicule que les freins secs, alors soyez prudent.

N'utilisez pas de savons ni de détergents ménagers, nettoyeurs abrasifs, grattoirs ou solvants sur aucune surface de votre Grenadier. INEOS ne vous recommande pas d'utiliser une brosse de lavage sur l'extérieur pour éviter de rayer la peinture et les phares.

#### Procédure de lavage appropriée :

- > Mélangez un détergent neutre doux dans un seau d'eau, en suivant les instructions du fabricant du détergent.
- > Préparez un deuxième seau avec de l'eau de rinçage ordinaire.
- > Utilisez un gant de toilette propre imbibé du mélange détergent-eau pour laver votre Grenadier. Lavez par petites sections, en commençant par le haut et en descendant.
- > Rincez fréquemment le gant de lavage à l'eau de rinçage ordinaire pour éviter l'accumulation de boue et de gravier, qui pourraient endommager la peinture.

# MAINTENANCE, RÉPARATIONS ET INFORMATIONS TECHNIQUES

- > Pour les véhicules très sales, arrosez chaque section après le lavage pour vous assurer que tous les contaminants sont éliminés.
- > Gardez votre Grenadier humide tout au long du processus de lavage, évitant ainsi que l'eau du détergent ne sèche sur la surface, ce qui pourrait provoquer des taches et des traces d'eau.

## Rinçage final et séchage :

Une fois le lavage terminé, rincez soigneusement l'ensemble du véhicule pour vous assurer qu'il est propre, sans eau sale piégée autour de la carrosserie. Terminez en séchant votre Grenadier avec une serviette douce avant de le laisser sécher à l'air libre, évitant ainsi l'apparition de taches d'eau sur votre Grenadier.

## Nettoyage des vitres du véhicule après le lavage :

1. **Nettoyage des vitres** : Après avoir lavé votre véhicule, utilisez un chiffon doux et non pelucheux pour essuyer et nettoyer les vitres. Utilisez un nettoyant pour vitres spécialement conçu pour les véhicules, mais veillez à suivre attentivement les instructions du fabricant.
2. **Évitez les abrasifs et les grattoirs** : N'utilisez pas de produits de nettoyage abrasifs ni de grattoirs sur les vitres.

## Travaux de peinture

Évitez de mettre des autocollants sur les surfaces peintes. Ils pourraient endommager la peinture.

Cirez la peinture après les lavages si vous le pouvez. Utilisez une cire non abrasive de haute qualité et suivez les instructions du fabricant. Ne traitez pas les garnitures et les pièces en plastique avec du vernis ou de la cire; cela pourrait les décolorer et les endommager.

Les peintures modernes à base d'eau sont plus susceptibles d'être contaminées et marquées par des substances corrosives, mais elles sont beaucoup plus sûres et plus respectueuses de l'environnement que les peintures à base de solvants. Nettoyez les éléments suivants des surfaces peintes dès que possible, car ces substances et des substances similaires peuvent dégrader votre peinture, particulièrement par temps chaud.

- > Fientes d'oiseaux
- > Restes d'insectes
- > Huiles et graisses
- > Liquide de frein
- > Sève et pollen des arbres
- > Antigél
- > Résine
- > Goudron
- > Sel

Les petits dégâts de peinture tels que les petits éclats de pierre peuvent être retouchés à l'aide d'un stylo de retouche avant que la rouille ne se forme et ne conduise à la corrosion. Toute réparation

# MAINTENANCE, RÉPARATIONS ET INFORMATIONS TECHNIQUES

---

de peinture autre que la retouche de petits éclats de pierre doit être effectuée par un concessionnaire INEOS.

## Vitres et rétroviseurs

Utilisez du liquide de nettoyage pour vitres pour les nettoyer. N'utilisez pas d'abrasifs ni de solvants chimiques. Ne grattez aucune vitre sauf avec un grattoir conçu à cet effet. Ne grattez jamais l'intérieur de la vitre arrière; vous pourriez endommager les éléments de dégivrage.

## Lentilles de phare avant

Nettoyez les phares à l'aide d'un chiffon doux et d'eau savonneuse douce. N'utilisez pas de solvants, d'abrasifs ni d'agents caustiques. Ne nettoyez pas les lentilles des phares avec un chiffon sec ou un grattoir; ils pourraient rayer l'objectif.

## Nettoyage sous le capot

Utilisez un nettoyant pour compartiment moteur. Suivez ses instructions. Évitez d'endommager les plastiques ou les métaux. N'utilisez pas de tuyaux à haute pression ou de nettoyeurs à vapeur pour nettoyer le compartiment moteur; ils peuvent infiltrer les modules de commande et le coffret de fusibles et déloger ou endommager des pièces.

## Protection anti-encastrement

Le dessous de la carrosserie de votre Grenadier est doté de panneaux de protection sacrificiels pour réduire le risque de

dommages au radiateur, au réservoir à carburant et au système d'échappement. Consultez votre concessionnaire INEOS pour une inspection et une réparation si nécessaire, en particulier après une utilisation prolongée hors route ou à gué.

## ENTRETIEN INTÉRIEUR

### Passer l'aspirateur

Faites attention à ne pas rayer le revêtement, les finitions ou les commandes. Utilisez une brosse douce autant que possible.

### Tissus d'ameublement et tapis

Utilisez uniquement un chiffon propre et humide ou un nettoyant de haute qualité conçu pour les tissus d'ameublement et les tapis automobiles, et suivez les instructions du fabricant.

### Cuir

Nettoyez le revêtement en cuir avec un chiffon propre et humide ou utilisez un nettoyant pour cuir de haute qualité, en suivant les instructions du fabricant.



*REMARQUE: Notez que votre garantie limitée ne couvre pas le pack Pilote Cuir de Selle. INEOS ne peut accepter aucune responsabilité pour toute tache, décoloration ou tout autre défaut particulier à ce type de cuir ou causé par l'usure naturelle ou d'autres dommages. En*

# MAINTENANCE, RÉPARATIONS ET INFORMATIONS TECHNIQUES

---

*sélectionnant le Pack Pilote Cuir de Selle, vous reconnaissez avoir accepté les informations ci-dessus.*

## Commandes

L'affichage central et l'écran tactile du volant ainsi que les autres surfaces de commande doivent être nettoyés uniquement avec un chiffon propre et humide.

## Entretien des ceintures de sécurité

Utilisez uniquement un chiffon propre et humide pour nettoyer le matériel et la sangle des ceintures de sécurité. N'utilisez pas de produits de nettoyage ménagers ou automobiles; ceux-ci peuvent endommager et affaiblir le matériau de la sangle au fil du temps. Laissez la ceinture sécher naturellement lorsqu'elle est complètement déployée. Ne laissez pas la ceinture se rétracter avant qu'elle ne soit complètement sèche et ne la séchez pas à la chaleur.

## Rincer le plancher intérieur

Votre Grenadier est équipé de bouchons qui permettent de rincer le plancher à l'eau. Ne rincez aucune autre partie de l'habitacle et protégez tout le reste (p. ex. panneaux, interrupteurs, sièges et ceintures de sécurité) des éclaboussures.

Les dispositifs de coussin gonflable se trouvent sous le siège du passager avant et du conducteur, et les dispositifs électriques sous les sièges arrière. Ne laissez pas l'eau entrer en contact avec aucun de ces composants. Ne retirez pas la protection anti-éclaboussures sous les sièges arrière. Le contact avec l'eau pourrait entraîner un dysfonctionnement et causer des blessures graves, voire la mort. Si l'eau entre accidentellement en contact avec l'un de ces dispositifs, contactez votre concessionnaire INEOS dès que possible.

## Avant de rincer :

- > Garez votre Grenadier sur un terrain plat pour assurer un bon drainage.
- > Coupez le moteur.
- > Retirez l'extincteur (le cas échéant).
- > Retirez la boîte à outils.
- > Retirez les tapis de sol (le cas échéant). (Ne rincez aucune zone dont les tapis ne peuvent pas être retirés.)
- > Assurez-vous que la banquette arrière n'est pas rabattue.



**AVERTISSEMENT:**

## MAINTENANCE, RÉPARATIONS ET INFORMATIONS TECHNIQUES

- Retirez les blocs de mousse de polypropylène expansé (EPP) en desserrant les deux vis de retenue en plastique situées au-dessus de chaque bloc. Cela libère la tension pour permettre à la garniture de fléchir afin que vous puissiez retirer le bloc de mousse EPP sous la garniture.

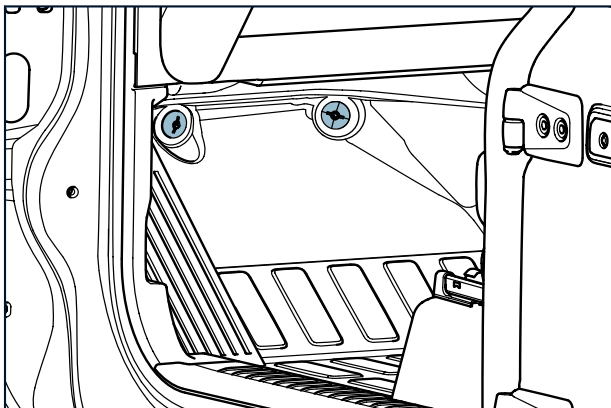

- Assurez-vous que les sièges arrière sont en position appropriée (bases de siège en place, dossiers droits) et que les bavettes arrière sont en place.
- Retirez tous les tapis des caves à pieds et de l'espace de chargement.
- Retirez tous les bouchons de drainage.

- Rincez une zone (p. ex. le plancher, l'espace de chargement) à la fois pour assurer un drainage adéquat.
- Utilisez de l'eau à basse pression et à faible débit (environ 4 tasses/minute) provenant d'un tuyau. Ne versez pas d'eau d'un seau.
- Dirigez l'eau des flaques d'eau vers le trou de drainage le plus proche et gardez les trous dégagés.
- Essuyez le revêtement de sol mouillé avec une serviette propre.
- Réinstallez les bouchons de drainage.
- Laissez sécher votre Grenadier avant de fermer les portes ou les fenêtres et avant de conduire.



## GARANTIES LIMITÉES SUR LES VÉHICULES NEUFS INEOS

---

LIMITATIONS ET EXCLUSIONS DE GARANTIE .....	224
COUVERTURE DE GARANTIE EN UN CLIN D'ŒIL .....	225
GARANTIE LIMITÉE SUR LES VÉHICULES NEUFS .....	225
ENTRETIEN .....	232

## GARANTIES LIMITÉES SUR LES VÉHICULES NEUFS INEOS

---

### LIMITATIONS ET EXCLUSIONS DE GARANTIE

SI VOUS ÊTES UN CONSOMMATEUR SOUMIS À LA LOI SUR LA PROTECTION DU CONSOMMATEUR DU QUÉBEC, LES EXCLUSIONS DE GARANTIE CONTENUES DANS CETTE SECTION NE LIMITENT PAS VOS DROITS ET RECOURS EN VERTU DE CETTE LOI, Y COMPRIS LE DROIT DE FAIRE UNE RÉCLAMATION EN VERTU DE L'UNE DES GARANTIES LÉGALES PRÉVUES EN VERTU DES ARTICLES 34 À 54 D'UN TEL ACTE.

LA GARANTIE LIMITÉE SUR LES VÉHICULES NEUFS EST LA SEULE GARANTIE EXPRESSE OFFERTE DANS LE CADRE DE LA VENTE DU VÉHICULE COUVERT. TOUTE GARANTIE IMPLICITE, Y COMPRIS TOUTE GARANTIE DE QUALITÉ MARCHANDE OU GARANTIE D'ADAPTATION À UN USAGE PARTICULIER, EST LIMITÉE EN DURÉE À LA PÉRIODE INDIQUÉE DE CETTE GARANTIE ÉCRITE, SAUF SI LA DURÉE DES GARANTIES IMPLICITES EST LIMITÉE PAR LA LOI PROVINCIALE, LA DURÉE EST LIMITÉE À LA LONGUEUR INDIQUÉE DANS LA GARANTIE ÉCRITE OU LA DURÉE INDIQUÉE DANS LES LIMITATIONS DE LA LOI PROVINCIALE, SELON LA PÉRIODE LA PLUS COURTE. IL N'EXISTE AUCUNE GARANTIE QUI S'ÉTEND AU-DELÀ DE CE DOCUMENT.

Certaines juridictions n'autorisent pas les limitations sur la durée d'une garantie implicite, donc la limitation ci-dessus peut ne pas s'appliquer à vous.

SI VOUS ÊTES UN CONSOMMATEUR SOUMIS À LA LOI SUR LA PROTECTION DU CONSOMMATEUR DU QUÉBEC, LES LIMITATIONS DE RESPONSABILITÉ CONTENUES DANS CETTE SECTION NE

LIBÈRENT PAS INEOS DES CONSÉQUENCES DE SES PROPRES ACTIONS NI DE CELLES DE SES REPRÉSENTANTS.

LA GARANTIE LIMITÉE SUR LES VÉHICULES NEUFS NE COUVRE AUCUN DOMMAGE ACCESSOIRE OU CONSÉCUTIF, Y COMPRIS LA PERTE DE VALEUR DU VÉHICULE COUVERT, LA PERTE DE PROFITS OU DE REVENUS, LES DÉPENSES DE TRANSPORT OU D'HÉBERGEMENT DE SUBSTITUTION, LES FRAIS ASSOCIÉS AU RETOUR DU VÉHICULE COUVERT À UNE INSTALLATION DE SERVICE OU UN CONCESSIONNAIRE AGRÉÉ, LES FRAIS DE REMORQUAGE ET/OU D'ASSISTANCE ROUTIÈRE, LES FRAIS ASSOCIÉS AU RETOUR DU VÉHICULE COUVERT À SON PROPRIÉTAIRE, LE TEMPS DE DÉPLACEMENT DU MÉCANICIEN OU LES FRAIS DE COMMUNICATION, LES PERTES OU DOMMAGES DE BIENS IMMOBILIERS OU PERSONNELS, LA PERTE DE TEMPS OU LE DÉSAGRÈMENT.

Certaines juridictions n'autorisent pas l'exclusion ou la limitation de certains dommages accessoires ou consécutifs, de sorte que la limitation ou l'exclusion ci-dessus peut ne pas s'appliquer à votre réclamation.

LA GARANTIE LIMITÉE SUR LES VÉHICULES NEUFS COUVRE UNIQUEMENT LES DÉFAUTS DE MATÉRIAUX OU DE FABRICATION COMME DÉCRIT ICI. LA GARANTIE LIMITÉE SUR LES VÉHICULES NEUFS NE COUVRE PAS LES DÉFAUTS DE CONCEPTION.

RIEN D'AUTRE DANS LE MANUEL DU PROPRIÉTAIRE OU DANS TOUTE AUTRE DÉCLARATION, Y COMPRIS MAIS SANS LIMITATION LA PUBLICITÉ, LE MATÉRIEL PROMOTIONNEL, LES VIDÉOS ET LES

## GARANTIES LIMITÉES SUR LES VÉHICULES NEUFS INEOS

PAGES WEB, NE CONSTITUE UNE GARANTIE D'INEOS AUTOMOTIVE CANADA LIMITED.

VOTRE ACCEPTATION, PROPRIÉTÉ ET UTILISATION DE VOTRE VÉHICULE COUVERT CONSTITUE UNE ACCEPTATION DES LIMITATIONS ET EXCLUSIONS DE GARANTIE AINSI QUE DES LIMITATIONS DES GARANTIES CONTENUES DANS LES PRÉSENTES. VOUS DEVEZ RÉVOQUER VOTRE ACCEPTATION DE COUVERTURE POUR VOTRE VÉHICULE COUVERT IMMÉDIATEMENT CONFORMÉMENT AUX LOIS D'ÉTAT ET FÉDÉRALES APPLICABLES SI VOUS CHOISISSEZ DE NE PAS ACCEPTER CES CONDITIONS.

SAUF POUR LES CONSOMMATEURS RÉSIDANT AU QUÉBEC, LES LIMITATIONS ET EXCLUSIONS DE GARANTIE, AINSI QUE L'ENSEMBLE DES ARTICLES DE LA GARANTIE LIMITÉE SUR LES VÉHICULES NEUFS, DOIVENT ÊTRE INTERPRÉTÉS CONFORMÉMENT À LA LOI DE L'ONTARIO, PRINCIPAL LIEU D'ACTIVITÉ D'INEOS AUTOMOTIVE CANADA LIMITED.

### COUVERTURE DE GARANTIE EN UN CLIN D'ŒIL

Ce tableau résume les modalités la garantie limitée sur les véhicules neufs et ses périodes ou durées de garantie (pour la date de début de la période ou de la durée de la garantie, veuillez consulter les conditions spécifiques de la garantie limitée sur les véhicules neufs).

**Garantie limitée sur les véhicules neufs :**

Standard	60 mois – 100 000 kilomètres (selon la première éventualité)
Peinture	36 mois – 100 000 kilomètres (selon la première éventualité)
Anti-perforation	12 ans – kilométrage illimité

### GARANTIE LIMITÉE SUR LES VÉHICULES NEUFS

En plus des « Limitations et exclusions de garantie », les dispositions suivantes sont applicables à la garantie limitée sur les véhicules neufs.

#### Qui est le garant et quelle est la garantie

INEOS Automotive Canada Limited (« INEOS ») est le garant de la garantie limitée sur les véhicules neufs. INEOS Automotive Canada Limited n'a pas d'adresse commerciale principale au Canada.

Notre adresse principale est :

2020 Progress Court, Suite 100-112 Raleigh, NC 27608, USA	
Attention:	Customer Service

# GARANTIES LIMITÉES SUR LES VÉHICULES NEUFS INEOS

Numéro de téléphone :	1 833 494-4748
Demandes Web :	<a href="https://ineosgrenadier.com/en/us/contact-us">https://ineosgrenadier.com/en/us/contact-us</a>

INEOS Automotive Canada Limited est une filiale en propriété exclusive d'INEOS Automotive Limited, une société constituée en Angleterre (« INEOS UK ») dont le lieu d'activité principale est situé au 15-19 Britten St, London SW3 3TY, UK.

## Quel véhicule la garantie limitée sur les véhicules neufs couvre-t-elle?

La garantie limitée sur les véhicules neufs s'applique aux véhicules INEOS Grenadiers vendus à l'origine par un concessionnaire INEOS agréé au Canada et normalement exploités au Canada (« Véhicule couvert »).

## Qui est couvert par la garantie limitée sur les véhicules neufs?

La garantie limitée sur les véhicules neufs couvre le premier acheteur au détail du véhicule couvert et tous les propriétaires ultérieurs jusqu'à la fin de la période de couverture applicable.

L'acheteur au détail initial ou le concessionnaire ultérieur est responsable de transmettre au prochain propriétaire le manuel du propriétaire et tous les avertissements de sécurité, instructions et la garantie limitée sur les véhicules neufs si le véhicule couvert est vendu, prêté ou autrement transféré à une autre personne.

## Quand commence la garantie limitée sur les véhicules neufs?

La garantie limitée sur les véhicules neufs commence à la date de mise en service initiale du véhicule couvert, qui correspond à la date à laquelle le véhicule couvert est livré au premier acheteur au détail (« date de mise en service »).

## Quand la garantie limitée sur les véhicules neufs prend-elle fin?

La garantie limitée sur les véhicules neufs s'applique pour la durée limitée spécifiée dans la section intitulée « Quelle est la couverture de la garantie limitée sur les véhicules neufs et quelle est sa durée? » et ce délai est prolongé dans chaque cas pour la durée pendant laquelle nous sommes en possession du véhicule couvert pour les réparations.

## Que fera INEOS dans le cadre de la garantie limitée sur les véhicules neufs?

INEOS fera remplacer ou ajuster tous les défauts de matériaux ou de fabrication couverts et garantis (à la seule discrétion d'INEOS), gratuitement, par un concessionnaire INEOS. Les obligations d'INEOS sont toutefois soumises aux conditions, limitations et exclusions énoncées dans les présentes.

## Comment puis-je obtenir des services de garantie?

Que vous soyez au Canada ou à l'extérieur du Canada, afin d'obtenir les services couverts par la garantie limitée sur les véhicules neufs, veuillez contacter le concessionnaire INEOS autorisé auprès duquel vous avez acheté votre véhicule couvert

## GARANTIES LIMITÉES SUR LES VÉHICULES NEUFS INEOS

ou visitez le site Web à <https://ineosgrenadier.com/fr/ca/ou>  
<https://ineosgrenadier.com/en/ca/> pour plus de détails.

### Quelles autres limitations s'appliquent à la garantie limitée sur les véhicules neufs?

Comme indiqué également dans les « Limitations et exclusions de garantie », ce qui suit s'applique :

**SI VOUS ÊTES UN CONSOMMATEUR SOUMIS À LA LOI SUR LA PROTECTION DU CONSOMMATEUR DU QUÉBEC, LES EXCLUSIONS DE GARANTIE CONTENUES DANS CETTE SECTION NE LIMITENT PAS VOS DROITS ET RECOURS EN VERTU DE CETTE LOI, Y COMPRIS LE DROIT DE FAIRE UNE RÉCLAMATION EN VERTU DE L'UNE DES GARANTIES LÉGALES PRÉVUES EN VERTU DES ARTICLES 34 À 54 D'UN TEL ACTE.**

LA GARANTIE LIMITÉE SUR LES VÉHICULES NEUFS EST LA SEULE GARANTIE EXPRESSE OFFERTE DANS LE CADRE DE LA VENTE DU VÉHICULE COUVERT. TOUTE GARANTIE IMPLICITE, Y COMPRIS TOUTE GARANTIE DE QUALITÉ MARCHANDE OU GARANTIE D'ADAPTATION À UN USAGE PARTICULIER, EST LIMITÉE EN DURÉE À LA PÉRIODE INDIQUÉE DE CETTE GARANTIE ÉCRITE, SAUF SI LA DURÉE DES GARANTIES IMPLICITES EST LIMITÉE PAR LA LOI PROVINCIALE, LA DURÉE EST LIMITÉE À LA LONGUEUR INDIQUÉE DANS LA GARANTIE ÉCRITE OU LA DURÉE INDIQUÉE DANS LES LIMITATIONS DE LA LOI PROVINCIALE, SELON LA PÉRIODE LA PLUS COURTE. IL N'EXISTE AUCUNE GARANTIE QUI S'ÉTEND AU-DELÀ DE CE DOCUMENT.

Certaines juridictions n'autorisent pas les limitations sur la durée d'une garantie implicite, donc la limitation ci-dessus peut ne pas s'appliquer à vous.

Comme indiqué également dans les « Limitations et exclusions de garantie », ce qui suit s'applique :

**SI VOUS ÊTES UN CONSOMMATEUR SOUMIS À LA LOI SUR LA PROTECTION DU CONSOMMATEUR DU QUÉBEC, LES LIMITATIONS DE RESPONSABILITÉ CONTENUES DANS CETTE SECTION NE LIBÈRENT PAS INEOS DES CONSÉQUENCES DE SES PROPRES ACTIONS NI DE CELLES DE SES REPRÉSENTANTS.**

LA GARANTIE LIMITÉE SUR LES VÉHICULES NEUFS NE COUVRE AUCUN DOMMAGE ACCESSOIRE OU CONSÉCUTIF, Y COMPRIS LA PERTE DE VALEUR DU VÉHICULE COUVERT, LA PERTE DE PROFITS OU DE REVENUS, LES DÉPENSES DE TRANSPORT OU D'HÉBERGEMENT DE SUBSTITUTION, LES FRAIS ASSOCIÉS AU RETOUR DU VÉHICULE COUVERT À UNE INSTALLATION DE SERVICE OU UN CONCESSIONNAIRE AGRÉÉ, LES FRAIS DE REMORQUAGE ET/OU D'ASSISTANCE ROUTIÈRE, LES FRAIS ASSOCIÉS AU RETOUR DU VÉHICULE COUVERT À SON PROPRIÉTAIRE, LE TEMPS DE DÉPLACEMENT DU MÉCANICIEN OU LES FRAIS DE COMMUNICATION, LES PERTES OU DOMMAGES DE BIENS IMMOBILIERS OU PERSONNELS, LA PERTE DE TEMPS OU LE DÉSAGRÉMENT.

Certaines juridictions n'autorisent pas l'exclusion ou la limitation de certains dommages accessoires ou consécutifs, de sorte que la limitation ou l'exclusion ci-dessus peut ne pas s'appliquer à votre réclamation.

Comme indiqué également dans les « Limitations et exclusions de garantie », les éléments suivants s'appliquent :

**LA GARANTIE LIMITÉE SUR LES VÉHICULES NEUFS COUVRE UNIQUEMENT LES DÉFAUTS DE MATÉRIAUX OU DE FABRICATION**

## GARANTIES LIMITÉES SUR LES VÉHICULES NEUFS INEOS

---

COMME DÉCRIT ICI. LA GARANTIE LIMITÉE SUR LES VÉHICULES NEUFS NE COUVRE PAS LES DÉFAUTS DE CONCEPTION.

RIEN D'AUTRE DANS LE MANUEL DU PROPRIÉTAIRE OU DANS TOUTE AUTRE DÉCLARATION, Y COMPRIS MAIS SANS LIMITATION LA PUBLICITÉ, LE MATÉRIEL PROMOTIONNEL, LES VIDÉOS ET LES PAGES WEB, NE CONSTITUE UNE GARANTIE D'INEOS AUTOMOTIVE CANADA LIMITED.

VOTRE ACCEPTATION, PROPRIÉTÉ ET UTILISATION DE VOTRE VÉHICULE COUVERT CONSTITUENT UNE ACCEPTATION DES LIMITATIONS ET EXCLUSIONS DE GARANTIE AINSI QUE DES LIMITATIONS DES GARANTIES CONTENUES DANS LES PRÉSENTES. VOUS DEVEZ RÉVOQUER VOTRE ACCEPTATION DE COUVERTURE POUR VOTRE VÉHICULE COUVERT IMMÉDIATEMENT CONFORMÉMENT AUX LOIS D'ÉTAT ET FÉDÉRALES APPLICABLES SI VOUS CHOISISSEZ DE NE PAS ACCEPTER CES CONDITIONS.

SAUF POUR LES CONSOMMATEURS RÉSIDANT AU QUÉBEC, LES LIMITATIONS ET EXCLUSIONS DE GARANTIE, AINSI QUE L'ENSEMBLE DES ARTICLES DE LA GARANTIE LIMITÉE SUR LES VÉHICULES NEUFS, DOIVENT ÊTRE INTERPRÉTÉS CONFORMÉMENT À LA LOI DE L'ONTARIO, PRINCIPAL LIEU D'ACTIVITÉ D'INEOS AUTOMOTIVE CANADA LIMITED.

L'exécution des réparations et des réglages nécessaires constitue le recours exclusif en vertu de la garantie limitée sur les véhicules neufs et de toute garantie implicite. INEOS n'autorise aucune personne ou entité à créer pour elle toute autre obligation ou responsabilité en relation avec le véhicule couvert.

INEOS se réserve le droit de modifier ou d'améliorer la conception de tout véhicule couvert ou de toute autre pièce INEOS (collectivement, les « produits INEOS ») à tout moment, sans

assumer aucune obligation de modifier les produits INEOS précédemment fabriqués ou vendus.

### **Quel est le lien entre la garantie limitée sur les véhicules neufs et la loi provinciale?**

Cette garantie vous confère des droits légaux spécifiques. Vous pouvez également bénéficier d'autres droits qui varient d'une juridiction à l'autre.

### **Quelle est la couverture de la garantie limitée sur les véhicules neufs et quelle est sa durée?**

La garantie limitée sur les véhicules neufs comprend les couvertures suivantes : Standard, Peinture et Anti-perforation. Chaque type de couverture est décrit plus en détail ci-dessous.

#### **Standard :**

La couverture standard toutes les réparations, remplacements ou ajustements nécessaires pour corriger les défauts de matériaux ou de fabrication de tout véhicule couvert (autres que la peinture ou l'anti-perforation, qui sont couverts par des modalités distinctes discutées ci-dessous).

La durée de la garantie de base est de 60 mois ou 100 000 kilomètres, selon la première éventualité, à compter de la date de mise en service.

#### **Peinture :**

La couverture de peinture couvre toutes les réparations, remplacements ou ajustements nécessaires pour corriger les

## GARANTIES LIMITÉES SUR LES VÉHICULES NEUFS INEOS

---

défauts de matériaux ou de fabrication de la peinture d'usine d'origine sur tout véhicule couvert.

La durée de la couverture Peinture est de 36 mois ou 100 000 kilomètres, selon la première éventualité, à compter de la date de mise en service.

### **Anti-perforation :**

La couverture anti-perforation couvre toutes les réparations, remplacements ou ajustements des panneaux de tôle de carrosserie et du châssis d'un véhicule couvert pour remédier à la perforation de l'intérieur vers l'extérieur due à la corrosion résultant de matériaux ou de fabrication défectueux.

La durée de la garantie Anti-perforation est d'une durée de 12 ans (kilométrage illimité) à compter de la date de mise en service. La couverture exige toutefois que le véhicule couvert soit inspecté et réparé, si nécessaire, chaque année par un concessionnaire INEOS.

### **Qu'est-ce qui n'est pas couvert par la garantie limitée sur les véhicules neufs?**

La garantie limitée sur les véhicules neufs ne couvre pas non plus les éléments suivants :

1. Toute pièce, tout accessoire ou autre équipement non authentique qui n'est pas approuvé par INEOS pour une utilisation sur le véhicule couvert.
2. Les pneus installés sur le véhicule couvert, qui sont soumis à une garantie distincte émise par le fabricant de

pneus. Veuillez contacter le fabricant de pneus pour plus de détails.

3. Tous les consommables, pièces et coûts de main-d'œuvre engagés à la suite de ou en relation avec un service d'entretien requis ou recommandé tel que, sans toutefois s'y limiter, réglages (y compris, mais sans s'y limiter, l'équilibrage et l'alignement des roues, la mise au point du moteur, l'orientation des phares), ampoules (y compris DEL), système d'échappement et filtres à particules, bougies d'allumage, courroies d'entraînement, disques d'embrayage, disques/tambours de frein, mâchoires de frein, plaquettes de frein, autres filtres, tissus d'ameublement et garnitures, clés et porte-clés perdus, balais d'essuie-glace, supports, agrafes et autres fixations, batteries de véhicule (sauf lorsqu'une défaillance est causée par la défaillance d'une autre pièce couverte par la garantie limitée sur les véhicules neufs), liquides ou lubrifiants (à moins qu'ils ne soient remplacés dans le cadre d'une réparation couverte par la garantie et seulement alors si le véhicule couvert n'est pas dû pour un service programmé).

## GARANTIES LIMITÉES SUR LES VÉHICULES NEUFS INEOS

4. Dommages, dysfonctionnements, défaillances, détériorations ou corrosion causés par ou résultant de ce qui suit :
  - > Mauvaise utilisation, accident, vol, incendie criminel ou dommage intentionnel;
  - > Courses, journées sur piste, essais hors route ou autres compétitions ou événements;
  - > Retombées industrielles, contamination acide ou alcaline, éclats de pierres, retombées chimiques, sève d'arbre, fientes d'oiseaux, sel, grêle, tempête de vent, foudre ou autres conditions environnementales;
  - > Non-respect des services d'entretien appropriés ou utilisation non conforme aux directives pertinentes données dans le manuel du propriétaire et aux exigences énoncées dans la section intitulée « Quelles sont vos responsabilités en tant que client? »;
  - > Services de maintenance mal exécutés;
  - > Utilisation du véhicule couvert après l'apparition d'un défaut ou d'un problème manifeste et évident;
  - > Défaut ou retard déraisonnable dans la réparation du véhicule couvert après l'apparition d'un défaut manifeste et évident;
  - > Modification ou altération du véhicule couvert ou de toute pièce qui y est installée ou réparation inappropriée;
  - > Réparations non effectuées par un concessionnaire INEOS; et
  - > Utilisation de carburants, fluides ou lubrifiants inappropriés ou contaminés; et
  - > Utilisation de pièces, d'accessoires ou d'autres équipements non authentiques qui ne sont pas approuvés par INEOS pour une utilisation sur le véhicule couvert
5. Détérioration normale des garnitures, de la peinture ou d'autres éléments cosmétiques.
6. L'usure normale, y compris le bruit, les vibrations, les conditions esthétiques et toute autre détérioration attribuable à cette usure.
7. Tout véhicule couvert sur lequel le compteur kilométrique a été modifié ou remplacé de sorte que la lecture ne correspond pas au kilométrage réel du véhicule couvert.
8. Tout véhicule couvert sur lequel le numéro d'identification de véhicule (« NIV ») et/ou le numéro de moteur ont été modifiés ou supprimés.
9. Dommages accidentels ou consécutifs.



## GARANTIES LIMITÉES SUR LES VÉHICULES NEUFS INEOS

---

10. Tout véhicule couvert qui a déjà été impliqué dans un incident qui, à la seule discrétion d'INEOS, a entraîné une perte totale du véhicule couvert ou qu'un assureur a préalablement décidé comme étant une perte totale, car il a été perdu, volé, détruit ou endommagé au-delà d'une réparation économique.
11. Travaux d'enquête/diagnostic en relation avec un défaut qui n'est pas couvert par cette garantie limitée.
12. Peintures, pare-chocs, calandres et autres surfaces polies (sauf lorsque ceux-ci sont couverts par la garantie Peinture).
13. Démontage du véhicule couvert, sauf dans le cadre d'une réclamation de garantie valide.
14. La main d'œuvre associée au retrait de tout accessoire de rechange installé sur le véhicule dans les cas où l'accès est restreint par l'accessoire et le retrait est nécessaire pour remplacer un composant défectueux lors d'une réparation sous garantie.

### Quelles sont vos responsabilités en tant que client?

1. Vous devez assurer l'utilisation, l'entretien et la maintenance corrects du véhicule couvert comme indiqué dans le manuel du propriétaire.
2. Vous devez retenir :
  - > Tous les dossiers de service de maintenance; et
  - > Tous les documents et factures relatifs à l'installation de pièces ou d'accessoires.

# GARANTIES LIMITÉES SUR LES VÉHICULES NEUFS INEOS

3. Quant aux couvertures Peinture et Anti-perforation, vous devez :

- > Lire attentivement les instructions d'entretien et de maintenance du véhicule données dans le manuel du propriétaire;
- > Faire en sorte qu'un concessionnaire INEOS effectue l'inspection annuelle de la peinture et la documente dans le dossier confirmant l'entretien;
- > Laver régulièrement le véhicule couvert;
- > Enlever immédiatement le sel, le sable, les agents de déglacage, le goudron de route et d'huile, la sève des arbres, les fientes d'oiseaux et autres matériaux potentiellement nocifs lorsqu'ils sont trouvés sur le véhicule couvert; et
- > Réparer rapidement tout dommage à la finition de surface du véhicule couvert, à vos propres frais.

## ENTRETIEN

Veuillez vous référer à la section Entretien du manuel du propriétaire pour plus de détails. Ce qui suit est toutefois fourni à titre de résumé.

## SERVICE D'ENTRETIEN PÉRIODIQUE

Vous devez assurer l'entretien du véhicule couvert conformément au programme d'entretien périodique d'INEOS et aux exigences recommandées par INEOS, qui sont incluses dans le manuel du propriétaire.

Le besoin d'entretien est basé sur un calendrier ou le kilométrage. Vous devez organiser l'entretien lorsque votre véhicule couvert atteint le kilométrage ou l'intervalle de temps approprié. Par exemple, pour un calendrier d'entretien 20 000 kilomètres (12 000 milles) / 12 mois, l'entretien sera nécessaire une fois que vous aurez parcouru 20 000 kilomètres (12 000 milles) OU possédez le véhicule couvert depuis un an, selon la première éventualité.

INEOS recommande d'effectuer l'entretien des véhicules couverts dans un délai d'un mois ou tant que vous n'avez pas parcouru plus de 1 600 kilomètres (1 000 milles) à partir de ce seuil.

## PRESTATAIRE D'ENTRETIEN

Lorsque l'entretien ou les réparations sont payés par vous, ces services peuvent être effectués par vous ou par tout prestataire de services automobiles de votre choix. Si vous faites appel à un concessionnaire autre qu'INEOS pour l'entretien, INEOS vous recommande de conserver des dossiers d'entretien précis. INEOS recommande également que tous les entretiens et réparations soient effectués uniquement par des personnes dûment qualifiées, car des erreurs d'entretien peuvent entraîner des dommages ou des problèmes de fonctionnement de votre véhicule couvert.

# GARANTIES LIMITÉES SUR LES VÉHICULES NEUFS INEOS

---

## ENTRETIEN GÉNÉRAL

Vous devez assurer l'entretien du véhicule couvert conformément au programme d'entretien périodique d'INEOS et aux exigences recommandées par INEOS, qui sont incluses dans le manuel du propriétaire.

Le besoin d'entretien est basé sur un calendrier ou le kilométrage. Vous devez organiser l'entretien lorsque votre véhicule couvert atteint le kilométrage ou l'intervalle de temps approprié. Par exemple, pour un calendrier d'entretien 20 000 kilomètres (12 000 milles) / 12 mois, l'entretien sera nécessaire une fois que vous aurez parcouru 20 000 kilomètres (12 000 milles) OU possédez le véhicule couvert depuis un an, selon la première éventualité.

INEOS recommande d'effectuer l'entretien des véhicules couverts dans un délai d'un mois ou tant que vous n'avez pas parcouru plus de 1 600 kilomètres (1 000 milles) à partir de ce seuil.













































# INDEX

---

## A

Adaptation intelligente de la vitesse (ISA) : aperçu ....	127
Admission d'air surélevée (si prévue) .....	161
Affichage central et écran tactile .....	25
Affichage central et écran tactile : Audio .....	27
Affichage central et écran tactile : Device [appareil] .....	28
Affichage central et écran tactile : Home [accueil] .....	26
Affichage central et écran tactile : Offroad [tout-terrain] .....	27
Affichage central et écran tactile : Phone [téléphone] .....	27
Affichage central et écran tactile : Settings [paramètres] .....	28
Affichage de la pression des pneus .....	118
Aide au stationnement .....	34
Ajustement de la ventilation .....	33
Alerte de franchissement de ligne (LDW) .....	131
Android Auto .....	29
Antidémarrage antivol .....	23
Anti-Lock Braking System (ABS) [système anti- blocage des roues] .....	123
Aperçu de la couverture de garantie .....	225
Aperçu du système de coussins gonflables .....	98

Aperçu : introduction .....	22
Apple CarPlay .....	29
Après le remorquage ou le transport .....	173
Autres commandes .....	49
Avant de passer au mode Wading [passage à gué] .... 158	
Avant tout trajet .....	55
Avertissement de collision avant (FCW) et freinage d'urgence automatique (AEB) .....	134
Avertissement de retournement .....	17
Avertissements concernant le carburant .....	58
Avertissements concernant les enfants dans des sièges d'auto et des sièges d'appoint .....	96
Avertissements de porte .....	65
Avertissements généraux .....	16
Avertissements liés à l'inspection .....	55
Avertissements liés aux clés .....	24
Avertissements relatifs aux huiles moteur et à l'élimination .....	201
Avertissements sur l'affichage central et l'écran tactile .....	30
Avis d'ISDE .....	25, 180
Avis sur l'affichage central et l'écran tactile .....	30

## B



# INDEX

---

Balais et bras d'essuie-glace .....	205
Batterie auxiliaire (si prévue) .....	207
Batterie ou batteries .....	207
Boussole avec altimètre (si prévue) .....	41
Buses de lave-glace chauffantes .....	51

## C

Calendrier d'entretien .....	199
Caméra de recul .....	117
Capacité du réservoir à carburant .....	56
Capacités de remorquage .....	165
Capacités et informations techniques .....	193
Caractéristiques et fonctions de la porte : écran tactile et affichage central .....	64
Ceinture de sécurité : après un accident .....	83
Ceinture de sécurité : attacher une ceinture de sécurité .....	81
Ceinture de sécurité : avertissements .....	85
Ceinture de sécurité : déverrouillage .....	82
Ceinture de sécurité : introduction .....	80
Ceinture de sécurité : porter une ceinture de sécurité .....	83
Ceintures de sécurité .....	79
Ceintures de sécurité : lors d'un accident .....	83
Chaînes à neige .....	136

Chargement et arrimage des charges : aperçu ....	102
Chargement sur le toit .....	104
Chauffage de sièges (si prévu) .....	78
Choix de remorque .....	164
Clé : utiliser votre clé .....	23
Clés .....	22
Clés de remplacement .....	23
Clés : introduction .....	22
Clignotants .....	45
Clignotement des feux de route .....	43
Climatisation .....	33
Combinaisons de gamme et de blocage .....	155
Commandes au volant .....	41
Commandes de conduite .....	52
Commandes de transmission .....	111
Commandes des phares .....	42
Composantes des émissions .....	217
Conduite hivernale .....	135
Conduite hors route .....	150
Conduite sur route : introduction .....	108
Connecter votre téléphone ou votre tablette .....	29
Contrôle automatique de l'éclairage des phares ...	42
Contrôle des émissions .....	200
Convertisseur 400 W (si prévu) .....	208
Convertisseur catalytique .....	217

# INDEX

---

Coussin gonflable : avertissements supplémentaires .....	99
Coussins gonflables .....	96

## D

Dégivreur de la vitre avant .....	33
Dégivreur de vitre arrière .....	33
Démarrage d'appoint .....	144
Démarrage/arrêt .....	34
Détecteur de fatigue au volant (DDW) .....	129
Différentiels : différentiels des essieux avant et arrière (si prévus) .....	154
Dimensions du véhicule .....	194
Dispositifs de remorquage et d'attelage .....	105
Downhill Assist [aide à la descente] .....	161

## É

Échelle d'accès (si prévue) .....	106
Éclairage de sortie .....	48
Économie de carburant .....	58

## E

Eco Start/Stop [démarrage/arrêt ECO] .....	116
Electronic Stability Control (ESC) [électrostabilisateur programmé] .....	124

Enfants dans des sièges d'auto et des sièges d'appoint .....	85
Enfants qui dorment et bougent .....	95
Enfants : attacher votre enfant dans un siège d'auto dos à la route ou face à la route .....	93
Enfants : enfants assis à l'arrière .....	87
Enfants : fixer une attache supérieure de siège d'auto à votre Grenadier .....	91
Enfants : siège d'auto dos à la route ou face à la route avec ceinture de sécurité .....	89
Enfants : siège d'auto face à la route sur le siège avant .....	92
Enfants : Verrous (ISOFIX), attaches inférieures .....	88
Enregistrement des données .....	18
Ensembles phares .....	205
Entretien et maintenance : précautions de sécurité .....	200
Entretien extérieur .....	218
Entretien intérieur .....	220
Entretien intérieur : cuir .....	221
Entretien intérieur : entretien des ceintures de sécurité .....	221
Entretien intérieur : passer l'aspirateur .....	220
Entretien intérieur : tissus d'ameublement et tapis ...	220

# INDEX

---

Entretien intérieur : commandes .....	221
Espace de chargement .....	103
Essuie-glace arrière .....	52
Essuie-glaces .....	50
Extincteur (si prévu) .....	145

## Ê

Être assis correctement .....	71
-------------------------------	----

## F

Faire le plein à une pompe à essence .....	58
Faire le plein ailleurs .....	58
Faisceau lumineux .....	39
Feux antibrouillard arrière .....	47
Feux auxiliaires à DEL .....	48
Feux avant et arrière .....	41
Feux de croisement .....	43
Feux de jour .....	41
Feux de position latéraux .....	45
Feux de recul .....	47
Feux de route .....	43
Filtre à particules essence (GPF) .....	217
Frein à main .....	110
Fusibles .....	217

## G

Gamme de vitesses et différentiel central .....	150
Garantie limitée sur les véhicules neufs .....	225
Garantie : entretien .....	232
Garantie : qu'est-ce qui n'est pas couvert par la garantie limitée sur les véhicules neufs? .....	231
Garantie : quand commence la garantie limitée sur les véhicules neufs? .....	226
Garantie : quand la garantie limitée sur les véhicules neufs prend-elle fin? .....	226
Garantie : quel est le lien entre la garantie limitée sur les véhicules neufs et la loi provinciale? .....	228
Garantie : quel véhicule la garantie limitée sur les véhicules neufs couvre-t-elle? .....	226
Garantie : quelles autres limitations s'appliquent à la garantie limitée sur les véhicules neufs? .....	228
Garantie : quelles sont vos responsabilités en tant que client? .....	232
Garantie : qui est couvert par la garantie limitée sur les véhicules neufs? .....	226
Groupe motopropulseur .....	110, 150

## H

Huile moteur : vérification et changement .....	203
---	-----

## I

# INDEX

---

Indication d'usure de plaquette de frein .....	204
Inspections .....	54
Interface de contrôle central (CCI) .....	31
Introduction et informations générales .....	14
Introduction : fonctionnalités .....	14

## L

L'adaptation intelligente de la vitesse : fonctionnement .....	128
Lampe de chargement .....	49
Lampes d'intérieur .....	49
Lavage de véhicule .....	219
Lave-autos automatiques .....	145
Lave-glaces .....	51
Lentilles de phare avant .....	220
Limitations et exclusions de garantie .....	225
Liquide de frein .....	204
Liquide de refroidissement : vérification et remplissage .....	204

## M

Maintenance et entretien .....	198
Masse et charge .....	193
Mise sous tension électrique sans démarrer le moteur .....	108

Mise sur vérins .....	141
Mises à jour et modifications de ce manuel .....	14
Mode de changement de vitesse manuel .....	115
Moteur : couper le moteur .....	109
Moteur : démarrage et arrêt du moteur .....	109

## N

Nettoyage sous le capot .....	220
NIV : numéro d'identification de véhicule .....	197
Niveau de carburant et autonomie .....	57
Niveau de liquide de lave-glace .....	202
Numéro de moteur .....	197

## O

Off-Road Mode [mode tout-terrain] .....	156
Ouverture du capot .....	201

## P

Panneau de commande central .....	32
Panneau de commande de pavillon .....	37
Panneaux de fusibles et batteries .....	52
Paramètres de vitesse du ventilateur .....	32
Pare-brise .....	65
Périodiquement et avant un long trajet, le remorquage et la conduite hors route .....	55

# INDEX

---

Pneu de secours .....	137
Pneu : changer un pneu .....	142
Pneus et roues : pendant la conduite .....	117
Points de chargement auxiliaires .....	211
Portes arrière de l'extérieur .....	63
Portes arrière de l'intérieur .....	63
Portes arrière 30/70 .....	62
Portes et vitres : introduction .....	61
Portes latérales .....	61
Portes latérales : commande de l'extérieur .....	61
Portes latérales : commandes de l'intérieur .....	61
Préfiltre cyclonique d'admission d'air surélevée (si prévu) .....	162
Préparation électrique et panneau de commande auxiliaire .....	209
Préparation électrique et panneau de commande auxiliaire haute charge (le cas échéant) .....	211
Pressions des pneus .....	196
Prise avant 12 V .....	211
Propreté .....	84
Protection anti-encastrement .....	220

## Q

Quelques mots sur les pneus .....	59
-----------------------------------	----

## R

Rails utilitaires extérieurs (le cas échéant) .....	105
Rappel de ceinture de sécurité .....	83
Ravitaillement .....	55
Récupération .....	172
Réglage de la portée des phares .....	44
Régulateur de vitesse .....	122
Remorquage avec quatre roues au sol .....	172
Remorque et chargement .....	165
Remorque : conduire avec une remorque .....	167
Remorque : connecter la remorque .....	166
Remorque : dételage de la remorque .....	168
Remorque : régler les rétroviseurs .....	166
Remorque : stationnement avec une remorque ..	168
Remplacement de la batterie de la clé .....	24
Remplacer un pneu .....	137
Rincer le plancher intérieur .....	222
Rodage du moteur et du groupe motopropulseur ...	108

## S

Sélecteur de boîte de transfert .....	115, 152
Sélecteur de vitesse .....	113
Sélection de vitesse .....	136
Sièges avant chauffants (si prévus) .....	34
Sièges d'appoint .....	94

# INDEX

---

Sièges : ajuster un siège avant .....	73
Sièges : appuie-tête .....	77
Sièges : avertissements .....	79
Sièges : rabattre un siège arrière .....	76
Sièges, ceintures de sécurité, enfants dans des sièges d'auto et des sièges d'appoint, et coussins gonflables .....	70
Signal de détresse .....	46
Signalement des défauts de sécurité .....	18
SiriusXM .....	29
Site Web d'entretien .....	198
Son : système audio haut de gamme (si prévu) ...	198
Son : système audio standard .....	197
Spécification de l'huile moteur .....	203
Spécifications des pneus .....	195
Symboles figurant dans ce manuel .....	15
Système antipatinage .....	123
Système de classification des passagers avant .....	93
Systèmes avancés d'aide à la conduite (ADAS) ...	125
Systèmes d'aide à la conduite .....	121
Systèmes d'aide au stationnement .....	125

## T

Température et réglage automatique .....	33
--	----

Tire Pressure Monitoring System (TPMS) [système de surveillance de la pression des pneus] .....	121
Tirer une remorque .....	164
Tout-terrain .....	147
Tout-terrain : avant de conduire hors route .....	147
Trailer Stability Assist [aide à la stabilité de la remorque] .....	167
Transporter votre GRENADIER .....	170
Travaux de peinture .....	220
Treuil : couplage de la télécommande .....	181
Treuil : dépannage .....	185
Treuil : limites de charge .....	191
Treuil : maintenance et entretien .....	189
Treuil : télécommande .....	180
Treuils .....	175
Treuils : fonctionnement d'un treuil .....	185
Treuils : remplacement de la batterie de la télécommande .....	180
Treuils : si vous possédez deux treuils .....	182
Treuils : treuil arrière amovible (si prévu) .....	177
Triangle de signalisation (si prévu) .....	145
Trousse de premiers secours .....	145
Type de carburant .....	56

## U

# INDEX

---

Un enfant qui réclame un siège adulte .....	95
Uphill Assist [aide à la montée] .....	161
Urgences liées aux pneus .....	121
Urgences routières .....	136

## V

Verrouillage des portes enfants .....	62
Verrous de portes .....	64
Vitres .....	65
Vitres arrière .....	66
Vitres et rétroviseurs .....	220
Vitres latérales .....	66
Vitres Safari (si prévues) .....	68
Vitres : introduction .....	65
Volumes et espace de chargement .....	194

## W

Wading [passage à gué] : activer le mode .....	159
WADING [passage à gué] : après le mode Wading [passage à gué] .....	159
Wading Mode [mode passage à gué] .....	156

## Z

Zones de circulation d'air .....	33
Zones de circulation d'air : recyclage .....	33

**INEOS**  

---

**GRE<sup>A</sup>DIER**





